

# Verbindungssysteme

für Holzbau, Hausbau und Fassaden

Wir verbinden Ihre Ideen ...



Gruenke - deschule © Krogmann



**KNAPP**<sup>®</sup>  
verbinder.com

Innovative  
Produkte  
International  
Vertrieb  
Seit 1983  
Family  
Business  
Partner für  
Holzbau  
Ingenieur-  
holzbau  
Fensterbau  
Möbelbau  
Hausbau

**RICON® S**  
patented by KNAPP®

RICON® S, Patent von KNAPP®  
Ausführungsvariante mit einstellbarem  
Kragenbolzen zum Ausgleichen von  
Bautoleranzen +5 mm

Universaler Holzbauverbinder mit  
einstellbarem Kragenbolzen

Entworfen und entwickelt für den Holzbau







Seit der Gründung im Jahr 1986 entwickelt unser Familienunternehmen innovative Verbinder für den Holzbau aus nachhaltigen und teilweise sogar nachwachsenden Rohstoffen, die sich leicht montieren und demontieren lassen. Mit den daraus entstandenen Verbindungssystemen haben wir von Knapp Verbinder das Kreislaufprinzip schon umgesetzt, als es den Begriff noch gar nicht gab.

Damit Architektur Zukunft hat, muss sie belastbar sein. Sie muss resilient sein. Sie muss aus nachhaltigen, kreislauffähigen Materialien bestehen, klimagerecht sein und sich flexibel an neue Anforderungen anpassen lassen. Dafür braucht es Verbindungssysteme, die den Anforderungen von Umnutzungen, von Re-Use-Bauten und von zirkulärem Bauen gerecht werden. Mit diesem Ziel haben wir ein umfangreiches Sortiment an Verbindungssystemen für den Holz- und Ingenieurbau entwickelt, mit dem sich vielfältige Bau- und Konstruktionsaufgaben innovativ, kreislaufgerecht und nachhaltig lösen lassen.

Knapp Verbinder lassen sich einfach und schnell in der Vorfertigung montieren, schnell vor Ort platzieren und problemlos wieder demontieren. Sie sind wiederverwendbar, recyclebar und upcyclingfähig und ermöglichen es, Gebäude bei Bedarf mühelos zu verändern, ab- und wieder aufzubauen. Die Materialien sind hochwertig, langlebig und bestehen – zum Beispiel der Mateo Holznagel – teilweise sogar vollständig aus nachwachsenden Rohstoffen.















Damit ist Knapp der ideale Partner für kreislauffähige und resiliente Architektur und für zukunftssichere Planungs- und Bauprozesse. Wir sind stolz auf jedes Projekt, das Sie als unsere Kunden mit unseren Verbindern gebaut haben. Und wir freuen uns, Ihnen in unserer neuen Broschüre und auf unserer Webseite neben allen bekannten und vielen neuen Verbindungssystemen auch zahlreiche schöne Referenzen vorstellen zu können und Sie mit Details und Tipps bei Ihren Bauvorhaben zu unterstützen.

Lassen Sie sich inspirieren – von RICON, GIGANT, WALCO, RICON S, MEGANT und dem neuen SOLO MEGANT, von T-JOINT und MATEO. Und gehen Sie mit uns weiter der Zeit voraus. Knapp Verbinder unterstützt Sie dabei.

Ihr Friedrich Knapp und Familie

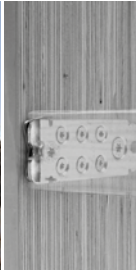

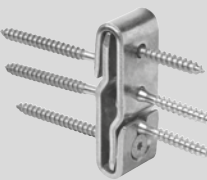











# Inhalt

		<b>3</b>	<b>Editorial</b>
		Vorwort	03
		<b>6</b>	<b>Informationen</b>
		Geschichte der KNAPP® Holzbauverbinder	06
		<b>8</b>	<b>Holzverbinder Übersicht</b>
		Einsatzbereiche und Holzarten	08
		Übersicht Lasten und Varianten	09
		<b>12</b>	<b>Planerservice</b>
		Planerservice, Bemessungstools, DC-Statik	
		<b>13</b>	<b>RICON® Edelstahl</b>
		Verbinder für Pfosten-Riegel und Haupt-Nebenträgeranschlüsse	14
		Übersicht Einzelanschluss	15
		Variante DA und EAR, Schrauben, Zubehör	20
		<b>21</b>	<b>RICON®</b>
		Verbinder für Pfosten-Riegel und Haupt-Nebenträgeranschlüsse	22
		Übersicht Einzelanschluss	25
		Belastungswerte Pfosten-Riegel Holz-Glasfassade	28
		Variante DA und EAR, Schrauben, Zubehör	29
		Stahl und Beton Anschlüsse	31
		Anschlüsse und Brandschutz	34
		<b>37</b>	<b>GIGANT</b>
		Verbinder für Hirnholz	38
		Holz-Beton Anschlüsse	42
		Stahlanschlüsse	44
		Schrauben, Sperrklappe und Zubehör	46
		<b>47</b>	<b>RICON® S</b>
		Verbinder für Ingenieurholzbau	48
		Verschweißter Kragenbolzen	52
		Einstellbarer Kragenbolzen	67
		Einstellbarer Kragenbolzen mit Muffe	71
		Verschraubter Kragenbolzen	75
		Gefederter Kragenbolzen	79
		Stahlanschlüsse	84
		Betonanschlüsse	85



<b>MEGANT®</b>	89	
Verbinder für Schwerlast	90	
Übersicht	91	
Holz-Stahl und Beton Anschlüsse	92	
Statische Werte Brandschutz Verbindergrößen mit technischen Details	94 97	
<b>WALCO® Z</b>	109	
Verbinder für Holzrahmenbau, Fertighausbau und Wandbefestigung WALCO® Z40   WALCO® Z32	110	
<b>WALCO® V</b>	115	
Verbinder für Holzrahmenbau WALCO® V60   WALCO® V80   WALCO® V Langloch Wandverbinder	116	
<b>WALCO®</b>	127	
Verbinder für Holzrahmenbau, Fassaden, Wandstütze und Raummodule WALCO® 60   WALCO® 80	128	
<b>WALCO® BOLT</b>	133	
Verbinder für Holzrahmenbau, Fassaden, Wandstütze und Raummodule WALCO® BOLT A130, B130 et C130	134	
<b>WALCO® PIPE</b>	141	
Verbinder für Holzrahmenbau, Fassaden, Wandstütze und Raummodule WALCO® PIPE	142	
<b>WALCO® L und T</b>	147	
Zuganker für Wand-Boden-Verbindung	148	
<b>T-JOINT</b>	153	
Winkelzylinder mit Schrägverschraubung für biegesteife Rahmenecken, Zugstöße	154	
<b>ZIPBOLT®</b>	160	
Pfostenverbinder	160	
<b>MATEO</b>	161	
Verbinder für Holzbau und Hausbau, Holzbaunagel	162	
<b>QUATRO, Z-DECK,</b>	165	
Terrassenverbinder und Outdoor Verbinder	165	

**Leitsymbole:** Die folgenden Symbole finden Sie zur Orientierung bei allen Verbindern.

 Holz-Anschluss	 Sichtbar	 x Minuten Feuerwiderstand	 Montage von allen Seiten
 Stahl-Anschluss	 Unsichtbar	 Montage von unten	 Montage von 3 oder 4 Seiten
 Beton-Anschluss	 Vorfertigung in der Werkstatt	 Montage von oben	 Zulassungen



## Die Revolution für Haupt-Nebenträger

KNAPP®-Verbinder für den zukunftsweisenden Holzbau und Ingenieurholzbau

Wir sind der österreichische Hersteller und Anbieter für progressive Verbindungssysteme im Holzbau und Ingenieurholzbau und bieten mit den Verbindern GIGANT, RICON®, WALCO® V, RICON® S, MEGANT® und T-JOINT eine ganze Reihe von effizienten Systemen an. Alle Systemverbinder verfügen über die Europäische Zulassung (ETA) mit CE-Kennzeichen, für viele Holzarten und moderne Holzmaterialien und werden fremdüberwacht. Architekten, Planer und Hersteller haben beim Einsatz unserer Produkte die Sicherheit eines Europäischen zugelassenen Verbindungssystems, das selbst den Schweizer nationalen Bauvorschriften Rechnung trägt.

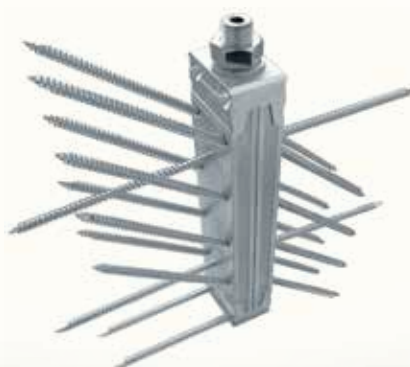

MEGANT® Systeme

### Die Revolution

Vor mehr als 20 Jahren revolutionierten wir die Hirnholzverschraubung mit dem damals einzigen mechanischen Verbindungsmittel GIGANT für Haupt-Nebenträger und haben als Erster am Europäischen Markt die deutsche Bauzulassung für diesen Bereich erhalten.

### Geprüft, patentiert und zugelassen

Die geprüften und patentierten KNAPP®-Systeme sind in alle Richtungen und auf Zug belastbar und bieten damit neben höchster Sicherheit auch eine perfekte Funktionalität.



# PROGRESSIVE HOLZBAU VERBINDER

## Unsichtbare Verbindung für hohe Traglasten

Die RICON® S-Systemverbinder erweitern die innovative Produktpalette nach oben und ermöglichen unsichtbare und schnelle Verbindungen für hohe Traglasten bis 230 kN. Für den Schwerlastbereich gibt es die Verbinder MEGANT® bis 768 kN.

## Hoher Vorfertigungsgrad im Hausbau

Das WALCO® V-System ist für die Verbindung von Hauswänden im Fertighausbau konzipiert und kann, wie alle unsere Holzbauelemente, statisch berechnet werden. Anschlüsse sind an Holz, Stahl, Beton und Mauerwerk möglich. Der größte Vorteil des WALCO® V-Verbinders ist die Möglichkeit der werkseitig komplett geschlossenen

Wandvorfertigung, die eine schnelle und präzise Montage vor Ort gewährleistet und gleichzeitig Gefahrenpotenziale auf der Baustelle verhindern kann. Ein weiterer Vorteil des WALCO® V-Systems ist, dass Wandöffnungen, wie sie bei herkömmlichen Schraubverbindungen erforderlich sind, nicht mehr benötigt werden. Dies hat den Effekt einer im direkten Vergleich deutlich dichteren Wand. Ergänzt wird das System von verschiedenen variablen Grundplatten für Modul- und Fassadenwände und jetzt neu mit dem Bodenwand-Anker WALCO L und T.

## Produktneuheiten

Der Winkelzylinder T-JOINT verbindet biege- und zugsteife Rahmenecken und Zugstöße mittels Querverschraubung und bietet perfekte Optik

beispielsweise bei Carports. Der Holzbaunagel MATEO wird im ökologischen Hausbau eingesetzt.

## Berechnungs- und Planerservice

Planern, Statikern und Architekten bieten wir einen Planungs- und Berechnungsservice. Sie haben die Wahl zwischen einer interaktiven Belastungstabelle, einem Bemessungstool, um selbst eine Vordimensionierung zu erstellen, einer DC-Statik Herstellerversion von Dietrich's und unserem persönlichen Berechnungsservice durch unsere Ingenieure. Nur eine enge Kooperation während der Planung gewährt die effiziente Realisierung aller Projekte.

Alle Holzbauelemente sind direkt bei KNAPP® oder bei ausgewählten Vertriebspartnern und Fachhändlern erhältlich.





# HOLZVERBINDER – RICON® und RICON® Edelstahl Varianten

## Auswahlhilfe in Nadel-Brettschichtholzträger GL24h

Die Übersicht hilft der Arbeitsvorbereitung bei der Auswahl der richtigen KNAPP®-Verbinder. In der Tabelle sind die zulässigen Lasten für jedes System basierend auf der minimalen Balkentiefe aufgeführt.

Weitere Informationen zu einem gewünschten Verbinder finden Sie auf den in der Tabelle angegebenen Seiten. Andere Anforderungen wie Geometrie und spezielle Verbindungen sind zu berücksichtigen.

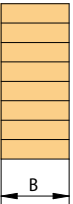
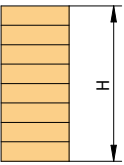
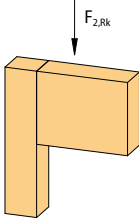
Min. Trägerbreite	Min. Trägerhöhe	Charakteristische Anschlusslast $F_{2,Rk}$ [kN]							
									
mm	mm	0	5	10	15	20	Verbinder Typ	Art.-Nr.	Seite
30	86	4,8					RICON® Edelstahl 66/16	K267	15
30	90	4,8					RICON® Edelstahl 70/20	K271	15
38	120	7,5					RICON® Edelstahl 100/25	K268*	–
	140	8,9					RICON® Edelstahl 120/25	K272	16
	160	8,9					RICON® Edelstahl 140/25	K269*	–
	180	10,4					RICON® Edelstahl 160/25	K273	16
50	60	4,0					RICON® Edelstahl 40/40	K378	19
	80	5,0					RICON® 60/40	K360	25
	80	5,2					RICON® Edelstahl 60/30	K274	17
	100	7,3					RICON® 80/40	K361	25
	100	7,5					RICON® Edelstahl 80/30	K275	17
	100	7,3					RICON® Edelstahl 80/40	K372	19
	120	10,0					RICON® 100/40	K362	26
	120	10,4					RICON® Edelstahl 100/30	K276	17
	140	12,8					RICON® 120/40	K363	26
	140	13,2					RICON® Edelstahl 120/30	K277	18
	160	15,5					RICON® 140/40	K365	27
	160	16,1					RICON® Edelstahl 140/30	K278	18
180	17,4					RICON® Edelstahl 160/30	K279	18	
180	17,4					RICON® Edelstahl 160/40	K376	19	
180	18,2					RICON® 160/40	K364	27	

\*Diese RICON® Edelstahl Verbinder sind nur auf Anfrage erhältlich, für weitere Informationen wenden Sie sich bitte direkt an unsere Berater.

### Referenzbilder



# HOLZBAUVERBINDER

## Auswahlhilfe in Nadel-Brettschichtholzträger GL24h

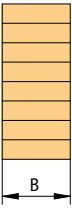
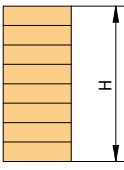
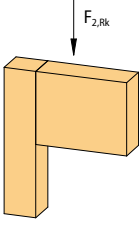
Min. Trägerbreite	Min. Trägerhöhe	Charakteristische Anschlusslast $F_{2,Rk}$ [kN]												
														
mm	mm	0	100	200	300	400	500	600	700	800	900	Verbinder Typ	Art.-Nr.	Seite
60	150	12,5										GIGANT 120/40	K051	39
	200	16,7										GIGANT 150/40	K050	40
	200	19,2										GIGANT 150/40 max <sup>1</sup>	K050	40
	220	25										GIGANT 180/40	K052	41
	220	30,7										GIGANT 180/40 max <sup>2</sup>	K052	41
100	150	37,1										RICON®S 140/60 VS	K126	52
	200	40,2										RICON®S 140/60 VS max <sup>3</sup>	K126	52
	200	56,7										RICON®S 200/60 VS	K127	55
	220	66,5										RICON®S 200/60 VS max <sup>4</sup>	K127	55
	220	96,8										MEGANT® 310/60/40	K242	97
	520	152,1										MEGANT® 430/60/40	K243	98
	640	177,7										MEGANT® 550/60/40	K244	99
120	230	79										RICON®S 200/80 VS	K128	58
	480	92,4										RICON®S 200/80 VS max <sup>5</sup>	K128	58
	320	118,1										RICON®S 290/80 VS	K129	61
	560	142,7										RICON®S 290/80 VS max <sup>6</sup>	K129	61
	720	170,6										RICON®S 390/80 VS+ZP	K191	64
	800	195,3										RICON®S 390/80 VS+ZP max <sup>7</sup>	K191	64
	800	195,3										MEGANT® 310/100/40	K239	100
140	440	124,5										MEGANT® 430/100/40	K240	101
	520	207,4										MEGANT® 550/100/40	K241	102
	640	235,2										MEGANT® 310/150/50	K197	103
190	400	156										MEGANT® 430/150/50	K220	104
	520	260										MEGANT® 550/150/50	K221	105
	640	364										MEGANT® 610/150/50	K270	106
	710	416										MEGANT® 730/150/50	K251	107
	830	443,2										MEGANT® 1030/150/50 SL	K180	108
	1130	768												

### Verschraubungsvarianten

<sup>1</sup> GIGANT 150x40 max mit 4 SK-Schrauben 10x200 im Nebenträger

<sup>2</sup> GIGANT 180x40 max mit 6 SK-Schrauben 10x200 im Nebenträger

<sup>3</sup> RICON®S 140x60 VS max mit 10 SK-Schrauben 8x240 im Nebenträger

<sup>4</sup> RICON®S 200x60 VS max mit 16 SK-Schrauben 8x240 im Nebenträger

<sup>5</sup> RICON®S 200x80 VS max mit 16 SK-Schrauben 10x300 im Nebenträger

<sup>6</sup> RICON®S 290x80 VS max mit 25 SK-Schrauben 10x300 im Nebenträger

<sup>7</sup> RICON®S 390x80 VS+ZP max mit 28 SK-Schrauben 10x300 im Nebenträger



## RICON®S Varianten

### RICON®S EK GK Auswahlhilfe in Nadel-Brettschichtholzträger GL24h

Min. Trägerbreite	Min. Trägerhöhe	Charakteristische Anschlusslast $F_{2,Rk}$ [kN]			Verbinder Typ	Art.-Nr.	Seite
		0	100	180			
100	160	31,5			RICON®S 140/60 VK	K130	75
	260	33,5			RICON®S 140/60 VK max <sup>8</sup>	K130	75
	220	34,9			RICON®S 200/60 VK	K132	76
	160	37,1			RICON®S 140/60 EK	K146	67
	160	37,1			RICON®S 140/60 GK	K134	79
	160	40,2			RICON®S 140/60 EK max <sup>9</sup>	K146	57
	160	40,2			RICON®S 140/60 GK max <sup>9</sup>	K134	79
	220	41,4			RICON®S 200/60 VK max <sup>10</sup>	K132	76
	220	44,2			RICON®S 200/60 EK	K148	68
	220	44,2			RICON®S 200/60 GK	K136	80
	120	230	48,8			RICON®S 200/80 VK	K138
320		48,8			RICON®S 290/80 VK	K141	78
230		58,4			RICON®S 200/80 VK max <sup>11</sup>	K138	77
320		59,7			RICON®S 290/80 VK max <sup>12</sup>	K141	76
230		65,0			RICON®S 200/80 EK	K153	69
230		65,0			RICON®S 200/80 GK	K142	81
320		72,2			RICON®S 290/80 EK	K156	70
320		72,2			RICON®S 290/80 GK	K145	82

### Verschraubungsvarianten

<sup>8</sup> RICON®S 140x60 VK max mit 8 SK-Schrauben 8x240 im Nebenträger

<sup>9</sup> RICON®S 140x60 EK/GK max mit 10 SK-Schrauben 8x240 im Nebenträger

<sup>10</sup> RICON®S 200x60 VK max mit 8 SK-Schrauben 8x240 im Nebenträger

<sup>11</sup> RICON®S 200x80 VK max mit 9 SK-Schrauben 10x300 im Nebenträger

<sup>12</sup> RICON®S 290x80 VK max mit 9 SK-Schrauben 10x300 im Nebenträger

## WALCO® Varianten

### Auswahlhilfe in Nadel-Brettschichtholzträger C24

Min. Holzbreite	Min. Holzstärke	Charakteristische Anschlusslast $F_{2,Rk}$ [kN]			Verbinder Typ	Art.-Nr.	Seite
		0	5	10			
80	60	5,9			WALCO® V60 KS	K701	130
	60	4,8			WALCO® V60 EH	K704	130
	60	4,9			WALCO® V60 VK	K700	130
	60	8,6			WALCO® V60 GH	K702	130
100	60	7,1			WALCO® V80 KS	K711	131
	60	6,5			WALCO® V80 EH	K713	131
	60	6,2			WALCO® V80 VK	K710	131
	60	16,0			WALCO® V80 GH	K712	131
100 x 48	60 x 48	9,0			WALCO® Z32 (C24)	K078	113
100 x 60	60 x 60	10,80			WALCO® Z40 (C24)	K072	109



## Unser Planerservice

## Bemessung für alle Anschlüsse

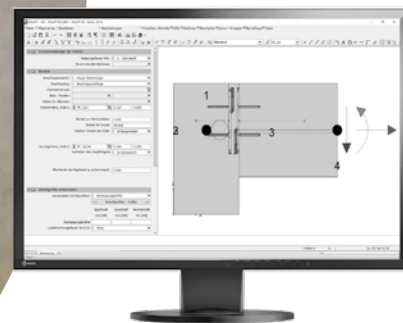

Wir helfen Ihnen, mehr Projekte in kürzerer Zeit zu realisieren! Speziell für Planer, Statiker und Architekten bieten wir einen umfassenden Planungs- und Berechnungsservice an.

- KNAPP® DC-Statik Bemessungssoftware
- Online-Bemessungstool
- Interaktive Belastungstabelle
- Persönlicher Berechnungsservice

Auf unserer Webseite finden Sie alle Infos unter Planerservice. Enge Kooperation während der Planung gewährt die effiziente Realisierung aller Projekte.

 Mehr Informationen unter:  
[www.knapp-verbinder.com/service/planerservice/](http://www.knapp-verbinder.com/service/planerservice/)

## Unsere Softwarepartner

Empfohlene Softwarepartner für die Schnittstelle zum maschinellen Abbund:



Wir bieten jetzt unsere KNAPP® DC-Statik Bemessungssoftware an. Die KNAPP® DC-Statik ist für die Verbinderprodukte MEGANT®, GIGANT®, RICON®, RICON®S und RICON® Edelstahl verfügbar. Damit erstellen Sie komfortabel prüffähige Dokumente und berechnen Ihre Projekte sicher! Das Programm können Sie kostenlos herunterladen.



Die Holzbau- und Wand-Verbinder sind im DataStore von SEMA implementiert und verfügbar. Dem SEMA-User ist es möglich den Download der Stammdaten zu den KNAPP®-Verbindungssystemen im SEMA-Programm durchzuführen. Die Stammdaten der KNAPP®-Verbinder sind im SEMA-DataStore einfach via DataStore-Button erreichbar. Diese sind in den Sprachen Deutsch, Englisch und Französisch verfügbar.



2D Tragwerkelemente und deren Anschlussknoten werden mit der Statik-Software von Wallner Mild und Dietrich berechnet. Die Anschlussknoten können mit den Knapp-Verbindern RICON®, GIGANT®, RICON®S und MEGANT® dimensioniert werden.



PLANERSERVICE



## Holzverbinder

bis 17,4 kN\* A2 Edelstahl  
für Nutzungsklasse 3

- | Holzbreite ab 30 mm
- | Ab- und Wiederaufbau mehrmals möglich
- | Vorfertigung in der Werkstatt
- | Flexible Montage von außen und innen
- | Fugendicht justierbar um mögliche Toleranzen auszugleichen
- | Sichere Verbindung mittels Sperrbügel arretierbar
- | Als Einzel- und Doppelanschluss verwendbar

# RICON® Edelstahl

Erhältlich in fünfzehn Größen und drei Varianten.

Die Werte gelten nur bei Verwendung mit original KNAPP®-Schrauben! Bemessungswerte finden Sie auf unserer Webseite unter Planerservice.

\* Charakteristischer Wert  $F_{2,Rk}$  in Einschubrichtung gemäß ETA 10/0189 (2022/08/25) für Brettschichtholz GL24h.



© Goetheum,  
Holzbau-Amann  
© Montafoner Kristbergbahn  
GmbH, Silbertal (A)

## RICON® Edelstahl

- Anwendungen:** sichtbare und nicht sichtbare Verbindungen
- Anschlüsse:** Stahl, Beton, Holzmaterialien und spezielle Holzarten z.B. Eiche, Douglasie, Lärche und imprägnierte Hölzer (Accoya)
- Einsatzbereiche im Innen- und Außenbereich:** Gartenmöbel, Balkon, Terrassenüberdachung, Carport, Spiel- und Sportgeräte, Pergola und weitere Bauwerke der Nutzungsklasse 1-3.



Korrosionsbeständigkeitsklasse II Außenbereich  
Für Pergola, Balkone, Spielplätze/Spielgeräte und  
für spezielle Hölzer.

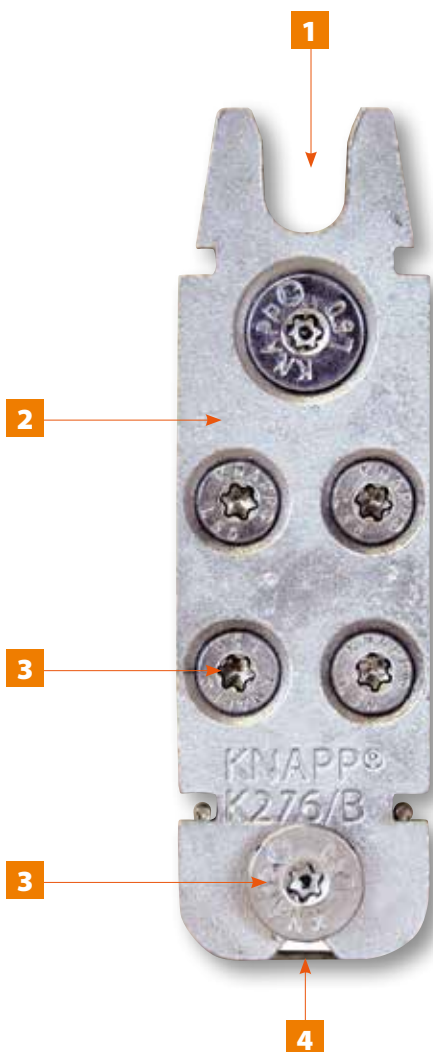

- Die schwalbenschwanzförmige Ausprägung sorgt für eine optimale Aufnahme der RICON® SK-Halteschrauben aus Edelstahl. Der kurze Anzug- und Einschubweg erleichtert das Einhängen und garantiert eine fugendichte und schnelle Montage der Bauteile.
- Der RICON® besteht aus zwei baugleichen Verbinderteilen und wird aus Edelstahl gefertigt.
- Ein verstärkter Schaft mit Anschlag gibt den optimalen Sitz und Abstand der Schrauben vor.
- Der RICON® Sperrbügel aus rostfreiem Federstahldraht wird vor der Endmontage in die vorgesehene Öffnung eingeklippt und sichert die Verbindung automatisch entgegen der Einschubrichtung. Bei Bedarf kann der Bügel auch wieder gelöst werden.

Brandschutz: Feuerwiderstand (EN 1995-1-2) durch 3-4 seitig verdeckte, fugendichte Montage (R30  $\geq$  28 mm, R60  $\geq$  49 mm)



PRODUKT



## RICON® Edelstahl 66/16

(Alle Maße in mm)

### Mindestquerschnitte Beispiel

Im Riegel eingelassen und verschraubt

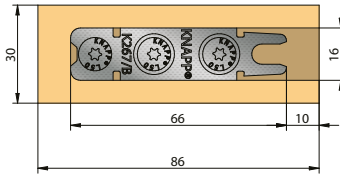

Einbautiefe: 11- 11,5 mm

Auf Pfosten aufgeschraubt

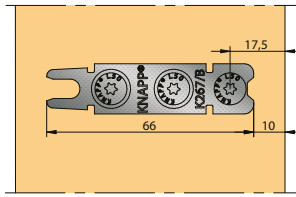

Mindestholzstärke: 50 mm

Im Hauptträger eingelassen und verschraubt

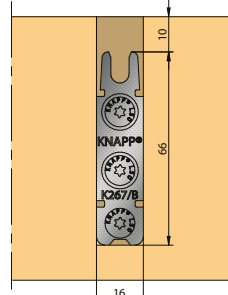

Mindestholzstärke: 60 mm

Im Nebenträger aufgeschraubt

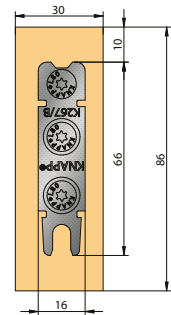

### RICON® 66/16 Edelstahl - Einzelanschluss (EA)

Art.-Nr. K267

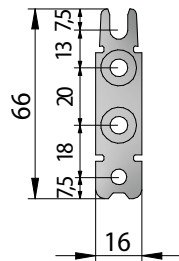

Verbinder	Anschluss	Verschraubung		Charakt. Belastung [GL24h] NKL1*	
		Nebenträger	Hauptträger	F <sub>1,RK</sub> [kN]	F <sub>2,RK</sub> [kN]**
66/16	EA	3 x SK 5x80	3 x SK 5x50	3,5	4,8
1 Sperrbügel: F <sub>3,RK</sub> = 1,0 kN			2 Sperrbügel: F <sub>3,RK</sub> = 2,0 kN		

Min. Nebenträgerabmessungen: 30 x 86 mm

\* Brettschichtholz homogen Innenbereich

Alternativ Schrauben: \*\*Belastung weicht ab.  
 3 Stück SK 5x25                      3 Stück SK 5x30  
 3 Stück SK 5x50                      3 Stück SK 5x60

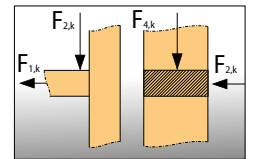

## RICON® Edelstahl 70/20

### Mindestquerschnitte Beispiel

Im Riegel eingelassen und verschraubt

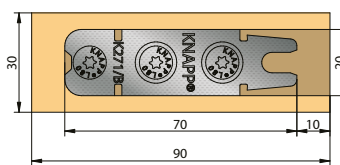

Einbautiefe: 11- 11,5 mm

Auf Pfosten aufgeschraubt

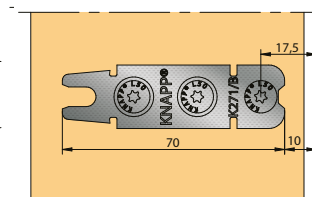

Mindestholzstärke: 50 mm

Im Hauptträger eingelassen und verschraubt

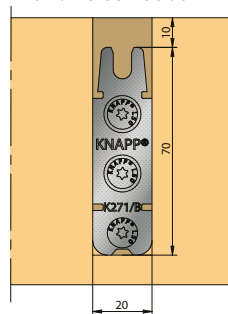

Mindestholzstärke: 60 mm

Im Nebenträger aufgeschraubt

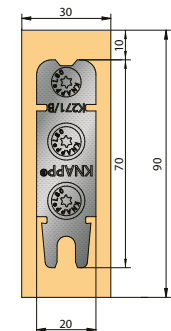

### RICON® 70/20 Edelstahl - Einzelanschluss (EA)

Art.-Nr. K271

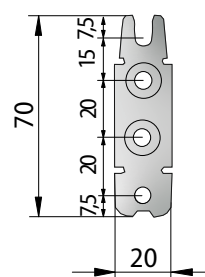

Verbinder	Anschluss	Verschraubung		Charakt. Belastung [GL24h] NKL1*	
		Nebenträger	Hauptträger	F <sub>1,RK</sub> [kN]	F <sub>2,RK</sub> [kN]**
70/20	EA	3 x SK 5x80	3 x SK 5x50	3,5	4,8
1 Sperrbügel: F <sub>3,RK</sub> = 1,0 kN			2 Sperrbügel: F <sub>3,RK</sub> = 2,0 kN		

Min. Nebenträgerabmessungen: 30 x 90 mm

\* Brettschichtholz homogen Innenbereich

Alternativ Schrauben: \*\*Belastung weicht ab.  
 3 Stück SK 5x25                      3 Stück SK 5x30  
 3 Stück SK 5x50                      3 Stück SK 5x60

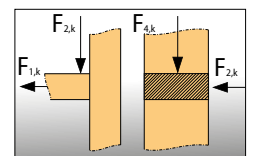

## RICON® Edelstahl 25

(Alle Maße in mm)

## Mindestquerschnitte Beispiel

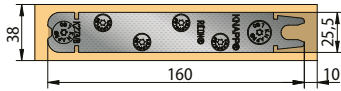
Im Riegel eingelassen  
und verschraubt

Einbautiefe: 11- 11,5 mm

Auf Pfosten aufgeschraubt

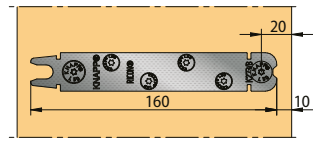

Mindestholzstärke: 50 mm

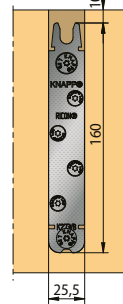
Im Hauptträger eingelassen  
und verschraubt

Mindestholzstärke: 60 mm

Im Nebenträger aufgeschraubt

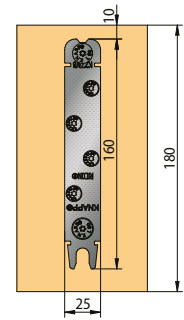

## RICON® Edelstahl 25

## RICON® 120/25 Edelstahl - Einzelanschluss (EA)

Art.-Nr. K272

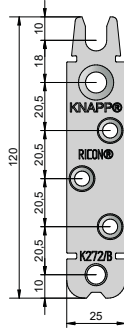

Verbinder	Anschluss	Verschraubung		Charakt. Belastung [GL24h] NKL1*	
		Nebenträger	Hauptträger	F <sub>1,RK</sub> [kN]	F <sub>2,RK</sub> [kN]
120/25	EA	2 x SK 8x80 3 x SK 5x80	2 x SK 8x50 3 x SK 5x50	4,4	8,9
1 Sperrbügel: F <sub>3,RK</sub> = 1,0 kN			2 Sperrbügel: F <sub>3,RK</sub> = 2,0 kN		

Min. Nebenträgerabmessungen: 38 x 140 mm

\* Brettschichtholz homogen Innenbereich

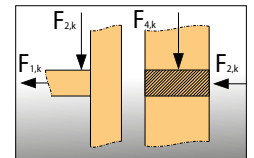

## RICON® 160/25 Edelstahl - Einzelanschluss (EA)

Art.-Nr. K273

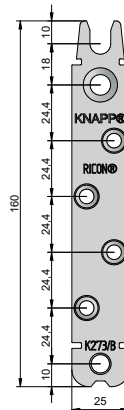

Verbinder	Anschluss	Verschraubung		Charakt. Belastung [GL24h] NKL1*	
		Nebenträger	Hauptträger	F <sub>1,RK</sub> [kN]	F <sub>2,RK</sub> [kN]
160/25	EA	2 x SK 8x80 4 x SK 5x80	2 x SK 8x50 4 x SK 5x50	4,4	10,4
1 Sperrbügel: F <sub>3,RK</sub> = 1,0 kN			2 Sperrbügel: F <sub>3,RK</sub> = 2,0 kN		

Min. Nebenträgerabmessungen: 38 x 180 mm

\* Brettschichtholz homogen Innenbereich

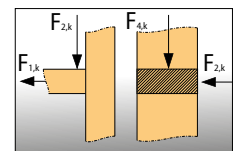

## RICON® Referenzbilder





# RICON® Edelstahl 30

(Alle Maße in mm)

## Mindestquerschnitte Beispiel

Im Riegel eingelassen und verschraubt

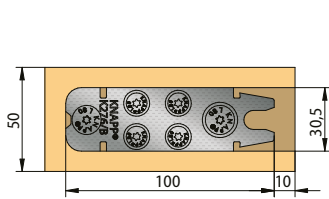

Einbautiefe: 11- 11,5 mm

Auf Pfosten aufgeschraubt

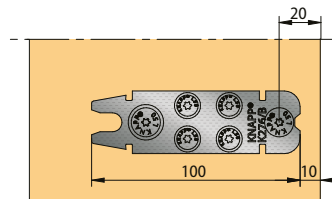

Mindestholzstärke: 50 mm

Im Hauptträger eingelassen und verschraubt

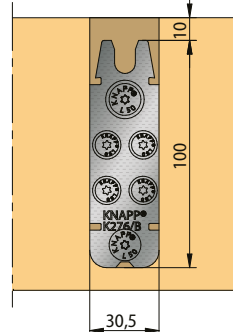

Mindestholzstärke: 60 mm

Im Nebenträger aufgeschraubt

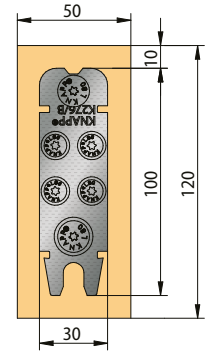

# RICON® Edelstahl 30

## RICON® 60/30 Edelstahl - Einzelanschluss (EA)

Art.-Nr. K274

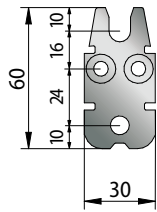
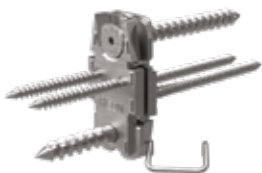

Verbinder	Anschluss	Verschraubung		Charakt. Belastung [GL24h] NKL1*	
		Nebenträger	Hauptträger	F <sub>1,RK</sub> [kN]	F <sub>2,RK</sub> [kN]
60/30	EA	2 x SK 5x80 1 x SK 8x80	2 x SK 5x50 1 x SK 8x50	4,4	5,2
1 Sperrbügel: F <sub>3,RK</sub> = 1,9 kN			2 Sperrbügel: F <sub>3,RK</sub> = 3,8 kN		

Min. Nebenträgerabmessungen: 50 x 80 mm

\* Brettschichtholz homogen Innenbereich

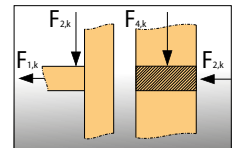

## RICON® 80/30 Edelstahl - Einzelanschluss (EA)

Art.-Nr. K275

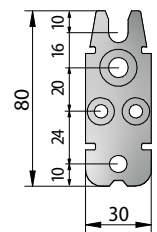

Verbinder	Anschluss	Verschraubung		Charakt. Belastung [GL24h] NKL1*	
		Nebenträger	Hauptträger	F <sub>1,RK</sub> [kN]	F <sub>2,RK</sub> [kN]
80/30	EA	2 x SK 8x80 2 x SK 5x80	2 x SK 8x50 2 x SK 5x50	4,4	7,5
1 Sperrbügel: F <sub>3,RK</sub> = 1,9 kN			2 Sperrbügel: F <sub>3,RK</sub> = 3,8 kN		

Min. Nebenträgerabmessungen: 50 x 100 mm

\* Brettschichtholz homogen Innenbereich

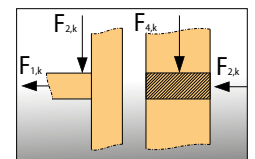

## RICON® 100/30 Edelstahl - Einzelanschluss (EA)

Art.-Nr. K276

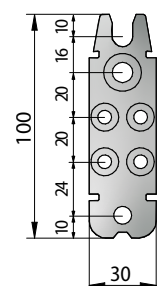

Verbinder	Anschluss	Verschraubung		Charakt. Belastung [GL24h] NKL1*	
		Nebenträger	Hauptträger	F <sub>1,RK</sub> [kN]	F <sub>2,RK</sub> [kN]
100/30	EA	2 x SK 8x80 4 x SK 5x80	2 x SK 8x50 4 x SK 5x50	4,4	10,4
1 Sperrbügel: F <sub>3,RK</sub> = 1,9 kN			2 Sperrbügel: F <sub>3,RK</sub> = 3,8 kN		

Min. Nebenträgerabmessungen: 50 x 120 mm

\* Brettschichtholz homogen Innenbereich

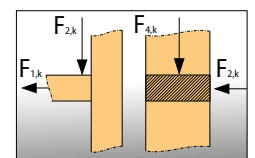

(Alle Maße in mm)

**RICON® 120/30 Edelstahl - Einzelanschluss (EA)**

Art.-Nr. K277

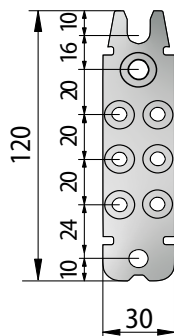

Verbinder	Anschluss	Verschraubung		Charakt. Belastung [GL24h] NKL1*	
		Nebenträger	Hauptträger	F <sub>1,RK</sub> [kN]	F <sub>2,RK</sub> [kN]
120/30	EA	2 x SK 8x80 6 x SK 5x80	2 x SK 8x50 6 x SK 5x50	4,4	13,2
1 Sperrbügel: F <sub>3,Rk</sub> = 1,9 kN			2 Sperrbügel: F <sub>3,Rk</sub> = 3,8 kN		

Min. Nebenträgerabmessungen: 50 x 140 mm

\* Brettschichtholz homogen Innenbereich

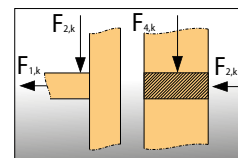
**RICON® 140/30 Edelstahl - Einzelanschluss (EA)**

Art.-Nr. K278

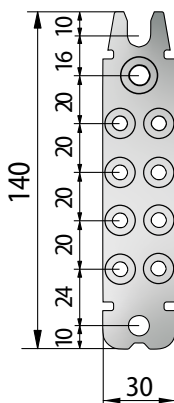

Verbinder	Anschluss	Verschraubung		Charakt. Belastung [GL24h] NKL1*	
		Nebenträger	Hauptträger	F <sub>1,RK</sub> [kN]	F <sub>2,RK</sub> [kN]
140/30	EA	2 x SK 8x80 8 x SK 5x80	2 x SK 8x50 8 x SK 5x50	4,4	16,1
1 Sperrbügel: F <sub>3,Rk</sub> = 1,9 kN			2 Sperrbügel: F <sub>3,Rk</sub> = 3,8 kN		

Min. Nebenträgerabmessungen: 50 x 160 mm

\* Brettschichtholz homogen Innenbereich

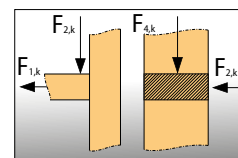
**RICON® 160/30 Edelstahl - Einzelanschluss (EA)**

Art.-Nr. K279

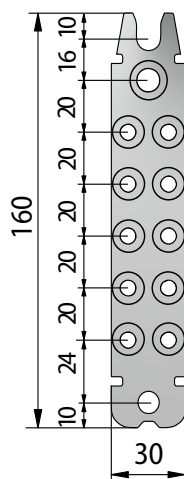

Verbinder	Anschluss	Verschraubung		Charakt. Belastung [GL24h] NKL1*	
		Nebenträger	Hauptträger	F <sub>1,RK</sub> [kN]	F <sub>2,RK</sub> [kN]
160/30	EA	2 x SK 8x80 10 x SK 5x80	2 x SK 8x50 10 x SK 5x50	4,4	17,4
1 Sperrbügel: F <sub>3,Rk</sub> = 1,9 kN			2 Sperrbügel: F <sub>3,Rk</sub> = 3,8 kN		

Min. Nebenträgerabmessungen: 50 x 180 mm

\* Brettschichtholz homogen Innenbereich

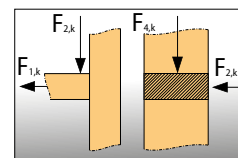
**Verarbeitung RICON® und RICON® Edelstahl Haupt-Nebenträger Anschluss**

Fräsen mit Frässhablone



Vorboren und verschrauben



Sperrbügel montieren



Zusammenbauen



Gesicherte Verbindung durch Sperrbügel



# RICON® Edelstahl 40

(Alle Maße in mm)

## Mindestquerschnitte Beispiel

Im Riegel eingelassen und verschraubt

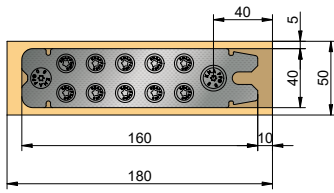

Einbautiefe: 11- 11,5 mm

Auf Pfosten aufgeschraubt

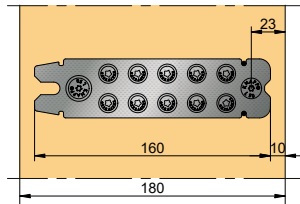

Im Hauptträger eingelassen und verschraubt

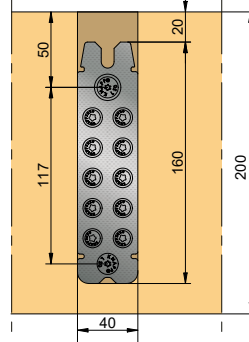

Im Nebenträger aufgeschraubt

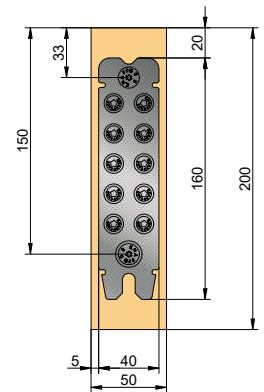

# RICON® Edelstahl 40

## RICON® 40/40 Edelstahl - Einzelanschluss (EA)

Art.-Nr. K378

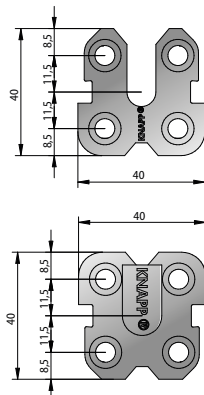

Verbinder	Anschluss	Verschraubung		Charakt. Belastung [GL24h] NKL1*	
		Nebenträger	Hauptträger	F <sub>1,RK</sub> [kN]	F <sub>2,RK</sub> [kN]
40/40	EA	4 x SK 5x80	4 x SK 5x50	7,5	4,0
1 Sperrbügel: F <sub>3,RK</sub> = 2,7 kN			2 Sperrbügel: F <sub>3,RK</sub> = 4,0 kN		

Min. Nebenträgerabmessungen: 60 x 60 mm

\* Brettschichtholz homogen Innenbereich

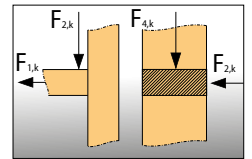

## RICON® 80/40 Edelstahl - Einzelanschluss (EA)

Art.-Nr. K372

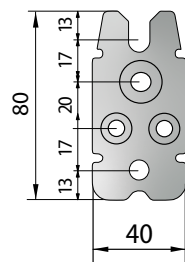

Verbinder	Anschluss	Verschraubung		Charakt. Belastung [GL24h] NKL1*	
		Nebenträger	Hauptträger	F <sub>1,RK</sub> [kN]	F <sub>2,RK</sub> [kN]
80/40	EA	2 x SK 8x80 2 x SK 5x80	2 x SK 8x50 2 x SK 5x50	4,4	7,5
1 Sperrbügel: F <sub>3,RK</sub> = 2,7 kN			2 Sperrbügel: F <sub>3,RK</sub> = 5,4 kN		

Min. Nebenträgerabmessungen: 50 x 100 mm

\* Brettschichtholz homogen Innenbereich

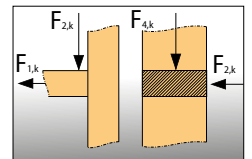

## RICON® 160/40 Edelstahl - Einzelanschluss (EA)

Art.-Nr. K376

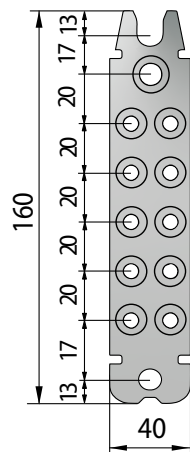

Verbinder	Anschluss	Verschraubung		Charakt. Belastung [GL24h] NKL1*	
		Nebenträger	Hauptträger	F <sub>1,RK</sub> [kN]	F <sub>2,RK</sub> [kN]
160/40	EA	2 x SK 8x80 10 x SK 5x80	2 x SK 8x50 10 x SK 5x50	4,4	17,4
1 Sperrbügel: F <sub>3,RK</sub> = 2,7 kN			2 Sperrbügel: F <sub>3,RK</sub> = 5,4 kN		

Min. Nebenträgerabmessungen: 50 x 180 mm

\* Brettschichtholz homogen Innenbereich

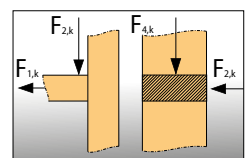

## RICON® Edelstahl DA und EAR für alle Größen

Doppelanschluss mit Verbundmutter  
und RICON® Edelstahl SK-Schrauben (Auf Anfrage)

Einzel- oder Doppelanschluss mit  
Einschraubmutter und RICON® SK-Schrauben (Auf Anfrage)

### DA

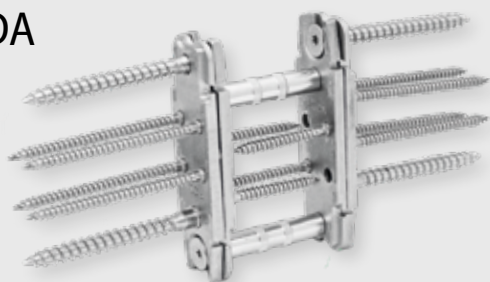

### EAR



PRODUKT



PRODUKT

## RICON® Edelstahl Schrauben

SK-Schrauben RICON® Edelstahl mit verstärktem Schaft  
(Im Lieferumfang sind die passenden SK-Edelstahl Schrauben enthalten)

Art.-Nr. Z950	SK-Edelstahl A2 Schraube 5x50
Art.-Nr. Z953	SK-Edelstahl A2 Schraube 8x50



**Anwendung:** Zum Verschrauben des RICON® Edelstahl im Hauptträger (Pfosten).

Art.-Nr. Z952	SK-Edelstahl A2 Schraube 5x80
Art.-Nr. Z954	SK-Edelstahl A2 Schraube 8x80



**Anwendung:** Zum Verschrauben des RICON® Edelstahl mit Nebenträger (Riegel).

### SK-Schrauben RICON® Edelstahl DA

Art.-Nr. Z955	SK-Edelstahl Schraube M5x16 (für RICON® 60/40 DA)
Art.-Nr. Z956	SK-Edelstahl Schraube M8x18

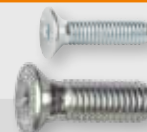

**Anwendung:** Zum Verschrauben von RICON® Edelstahl Doppelanschlüssen (DA).

### Verbundmutter RICON® DA

(Im Lieferumfang sind die passenden Verbundmutter enthalten)

Art.-Nr. K540	Verbundmutter M5 8x48	50 mm Pfostendicke
Art.-Nr. K541	Verbundmutter M5 8x53	55 mm Pfostendicke
Art.-Nr. K542	Verbundmutter M5 8x58	60 mm Pfostendicke
Art.-Nr. K543	Verbundmutter M5 8x78	80 mm Pfostendicke



**Anwendung:** Zum Verschrauben von RICON® Edelstahl 60/40 Doppelanschlüssen (DA).

Art.-Nr. K544	Verbundmutter M8 10x36	<50 mm Pfostendicke
Art.-Nr. K545	Verbundmutter M8 10x48	50 mm Pfostendicke
Art.-Nr. K546	Verbundmutter M8 10x53	55 mm Pfostendicke
Art.-Nr. K547	Verbundmutter M8 10x58	60 mm Pfostendicke
Art.-Nr. K548	Verbundmutter M8 10x68	70 mm Pfostendicke
Art.-Nr. K549	Verbundmutter M8 10x78	80 mm Pfostendicke



**Anwendung:** Zum Verschrauben von RICON® und RICON® Edelstahl Doppelanschlüssen (DA).

### Einschraubmutter RICON® Edelstahl EAR

(Im Lieferumfang sind die Edelstahl Einschraubmutter auf Anfrage enthalten)

Art.-Nr. Z540	Einschraubmutter M5x14 für RICON® 60/40
Art.-Nr. Z541	Einschraubmutter M8x18



**Anwendung:** Bei Sonderpfostenstärken bzw. Hauptträgern im Längsholz.



## Pfosten-Riegel und Haupt-Nebenträger Verbinder

**Pfosten-Riegel-Glasfassaden  
bis 700 kg Glaslast  
Haupt-Nebenträger bis 23 kN\*  
Vertikallast**

- | Holzbreite ab 50 mm
- | Ab- und Wiederaufbau mehrmals möglich
- | Hoher Vorfertigungsgrad für schnelle und präzise Montage vor Ort
- | Elemente werden ohne Verschrauben zusammengesteckt
- | Nachträgliches Einstellen von Fugenabständen
- | Ausgleichen von Bautoleranzen
- | Anwendung auch auf Zwischenschicht zulässig
- | Für 90°-45° Verschraubung längs zur Faser

# RICON®

Erhältlich in sechs Größen und drei Varianten.

Die Werte gelten nur bei Verwendung mit original KNAPP®-Schrauben! Bemessungswerte finden Sie auf unserer Webseite unter Planerservice.

\* Charakteristischer Wert  $F_{z,Rk}$  in Einschubrichtung gemäß ETA 10/0189 (2022/08/25) für Laubholz D30 (z.B Eiche).



## RICON®

- **Anwendungen:** nicht sichtbare Pfosten- Riegel und Haupt-Nebenträger Verbindungen
- **Anschlüsse:** Holzmaterialien z.B. Furnierschichtholz (Kerto®), BauBuche, Laubhölzer, Stahl und Beton
- **Einsatzbereiche:** Holz-Alu-Glasfassade, Wintergarten, Vordach, Pergola, Holzrahmenbau, und weitere Bauwerke der Nutzungsklasse 1-2.



Montagebeispiel: RICON® Mensa Schloss Holte

© Dietel  
©Hecker System Holzbau

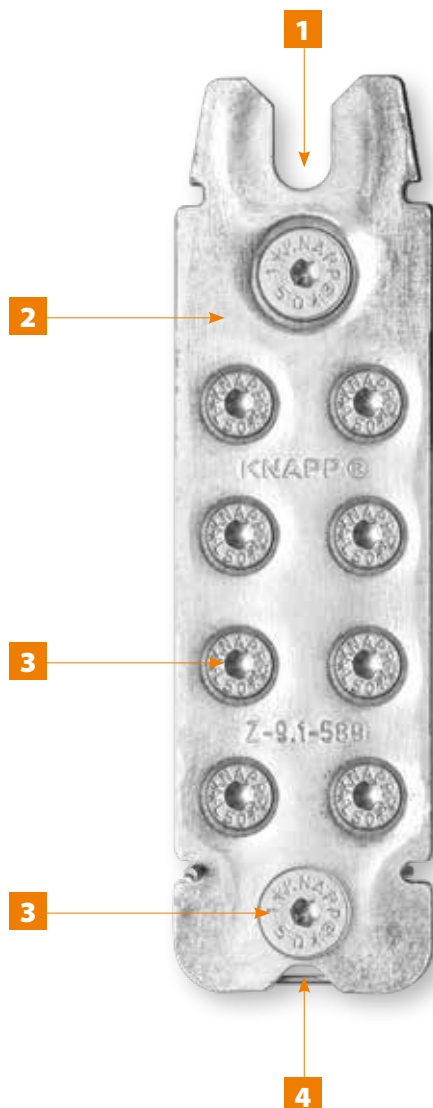

- 1 Die schwalbenschwanzförmige Ausprägung sorgt für eine optimale Aufnahme der RICON® SK-Halteschrauben. Der kurze Anzug- und Einschubweg erleichtert das Einhängen und garantiert eine fugendichte und schnelle Montage der Bauteile.
- 2 Der RICON® besteht aus zwei baugleichen Verbinderteilen und wird aus hochwertigem verzinktem Stahl in Österreich gefertigt.
- 3  $\varnothing = 5$  mm und  $\varnothing = 8$  mm RICON® SK-Halteschrauben mit Torx 30 Antrieb. Mit den verstellbaren Halteschrauben werden Einbautoleranzen ausgeglichen. Ein verstärkter Schaft mit Anschlag gibt den optimalen Sitz und Abstand der Schrauben vor.
- 4 Der RICON® Sperrbügel aus rostfreiem Federstahldraht wird vor der Endmontage in die vorgesehene Öffnung eingeklipst und sichert die Verbindung automatisch entgegen der Einschubrichtung. Bei Bedarf kann der Bügel auch wieder gelöst werden.

Brandschutz: Feuerwiderstand (EN 1995-1-2) durch 3-4 seitig verdeckte, fugendichte Montage (R30  $\geq$  28 mm, R60  $\geq$  49 mm)



RICON®

Anwendungsbeispiele und Anschlussdetails

Pfosten-Riegel Holz-Glasfassaden

(Alle Maße in mm)

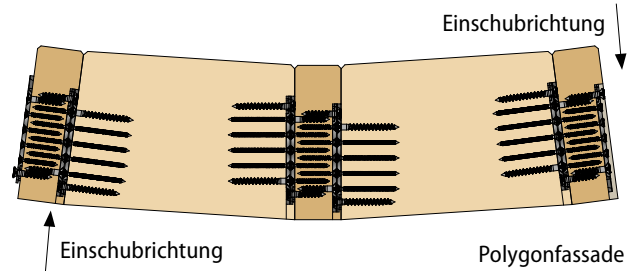
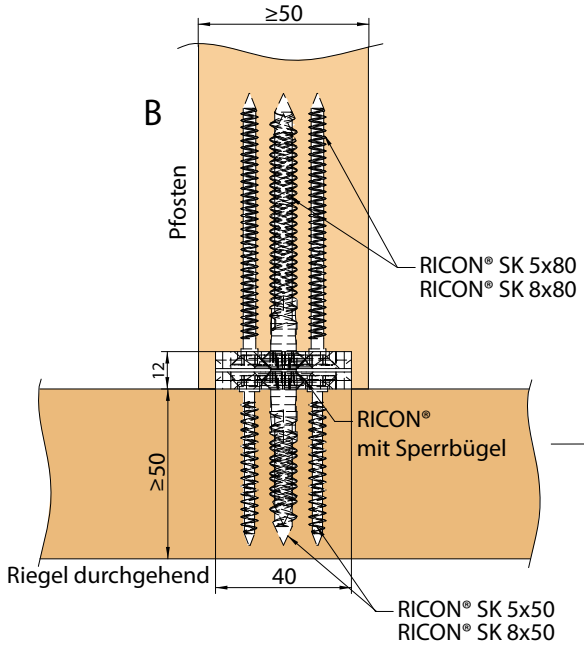
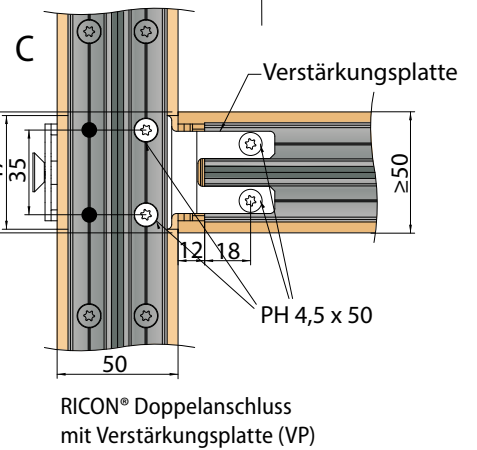
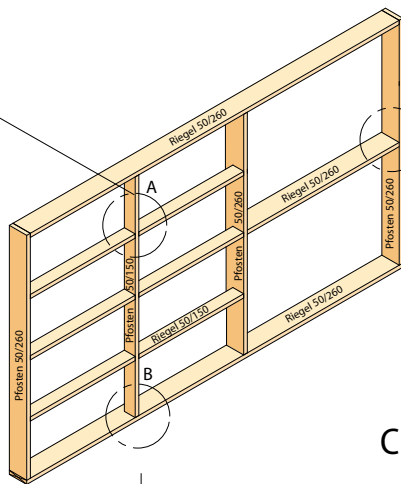
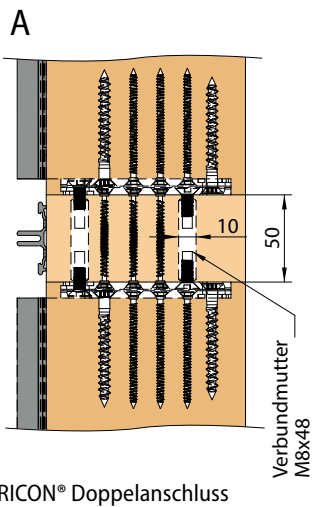
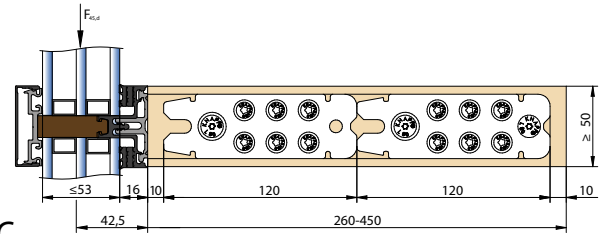
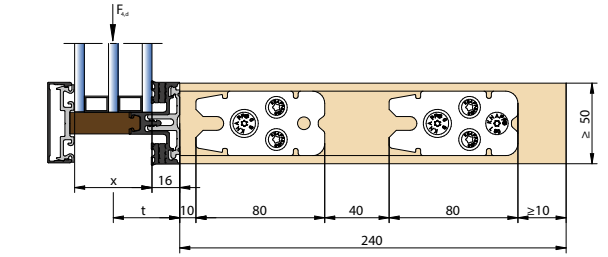
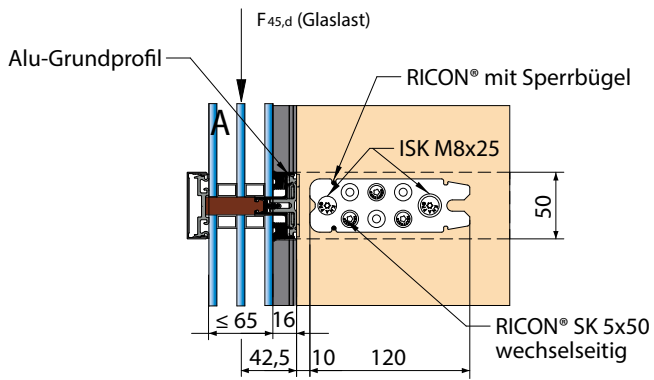



RICON®

Anwendungsbeispiele und Anschlussdetails

Haupt- und Nebenträgeranschlüsse wie z.B. Holzbalkendecken, Dächer und Wintergärten

Anschluss Stahlträger

Anschluß Betonwand z.B. mit RICON® 140/40

(Alle Maße in mm)

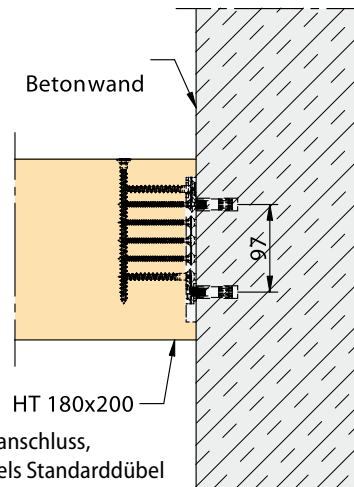
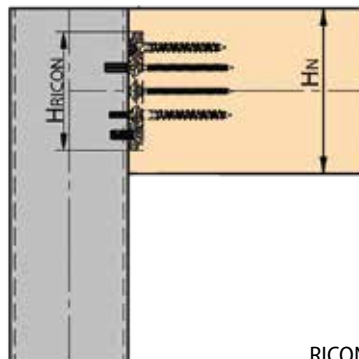
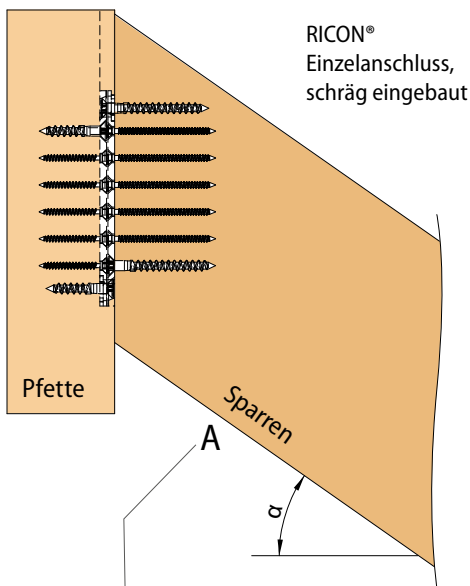

RICON® Einzelanschluss, Montage mittels Standarddübel mit ETA-Zulassung

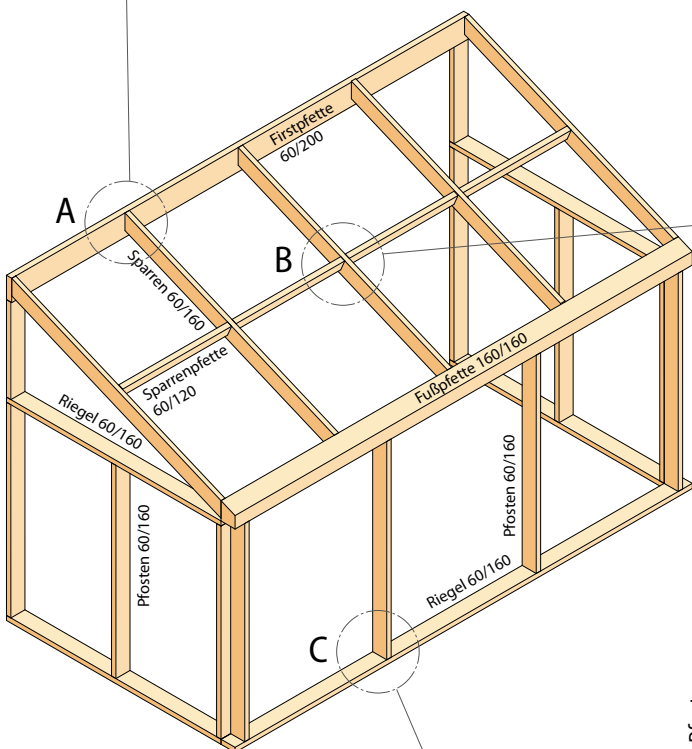

RICON® Doppelanschluss

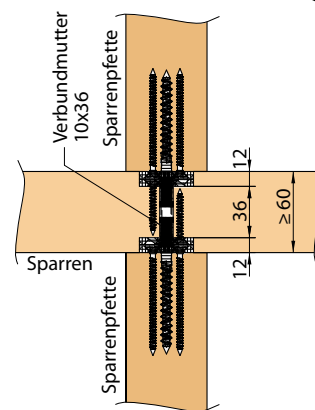
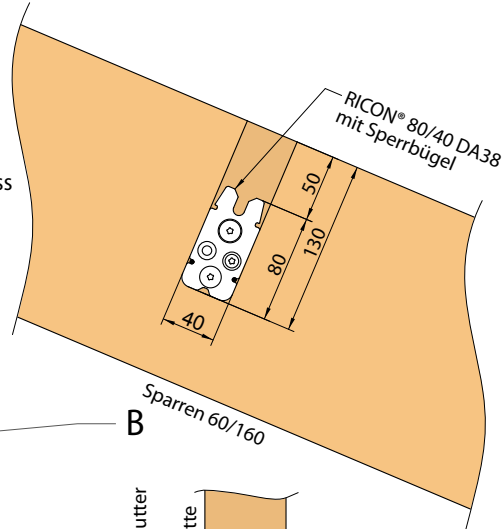

Wintergartenkonstruktion.

© Wintergarten Klecksee

RICON® Einzelanschluss

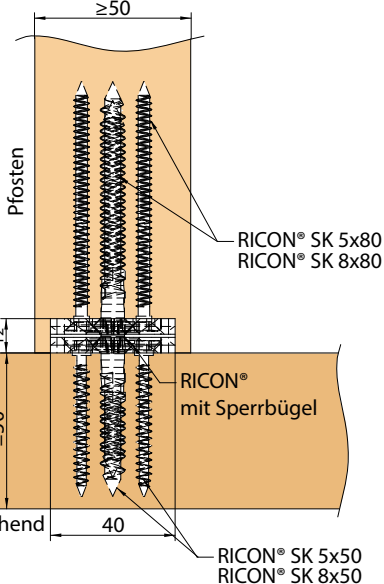

RICON® SK 5x50  
RICON® SK 8x50

## RICON® 60/40

(Alle Maße in mm)

### Mindestquerschnitte

Im Riegel eingelassen und verschraubt

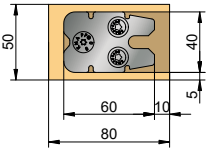

Einbautiefe: 12- 12,5 mm

Auf Pfosten aufgeschraubt

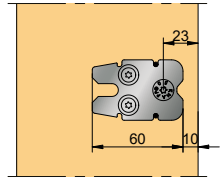

Mindestholzstärke: 50 mm

Im Hauptträger eingelassen und verschraubt

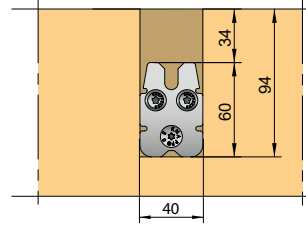

Mindestholzstärke: 60 mm

Im Nebenträger aufgeschraubt

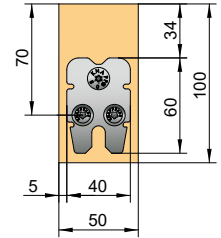

### RICON® 60/40 Einzelanschluss (EA) mit RICON®SK-Schrauben

Art.-Nr. K360

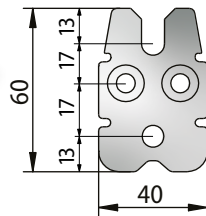

Verbinder	Anschluss	Verschraubung		Charakt. Belastung [GL24h]*	
		Nebenträger	Hauptträger	F <sub>1,Rk</sub> [kN]	F <sub>2,Rk</sub> [kN]
60/40	EA	2 x SK 5x80 1 x SK 8x80	2 x SK 5x50 1 x SK 8x50	4,4	5,0
1 Sperrbügel: F <sub>3,Rk</sub> = 2,7 kN			2 Sperrbügel: F <sub>3,Rk</sub> = 5,0 kN		

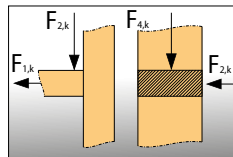

Mindestholzquerschnitt: 50 x 80 mm

Einzelanschluss für Pfosten-Riegelverbindungen ab 50 mm Materialstärke (mittige Riegelbelastung)

\* alternativ längere Schrauben in Hirnholz möglich  
1 Stück SK 8x160 Nebenträger F<sub>2,Rk</sub> = 6,3 kN

## RICON® 80/40

### Mindestquerschnitte

Im Riegel eingelassen und verschraubt

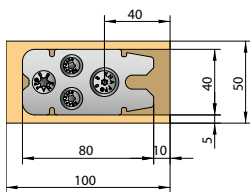

Einbautiefe: 12- 12,5 mm

Auf Pfosten aufgeschraubt

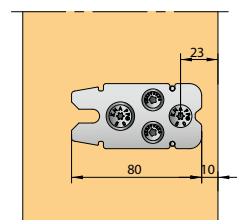

Mindestholzstärke: 50 mm

Im Hauptträger eingelassen und verschraubt

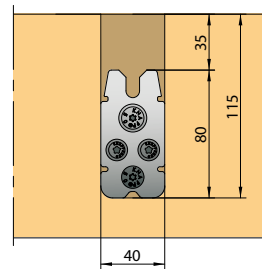

Mindestholzstärke: 60 mm

Im Nebenträger aufgeschraubt

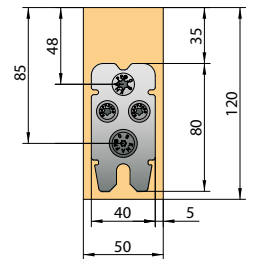

### RICON® 80/40 Einzelanschluss (EA) mit RICON®SK-Schrauben

Art.-Nr. K361

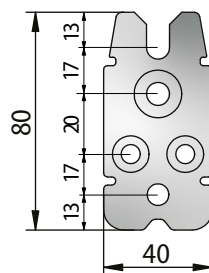

Verbinder	Anschluss	Verschraubung		Charakt. Belastung [GL24h]*	
		Nebenträger	Hauptträger	F <sub>1,Rk</sub> [kN]	F <sub>2,Rk</sub> [kN]
80/40	EA	2 x SK 5x80 2 x SK 8x80	2 x SK 5x50 2 x SK 8x50	4,4	7,3
1 Sperrbügel: F <sub>3,Rk</sub> = 2,7 kN			2 Sperrbügel: F <sub>3,Rk</sub> = 5,4 kN		

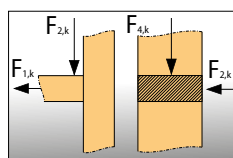

Mindestholzquerschnitt: 50 x 100 mm

Einzelanschluss für Pfosten-Riegelverbindungen ab 50 mm Materialstärke (mittige Riegelbelastung)

\* alternativ längere Schrauben in Hirnholz möglich  
2 Stück SK 8x160 Nebenträger F<sub>2,Rk</sub> = 10,3 kN

## RICON® 100/40

(Alle Maße in mm)

## Mindestquerschnitte

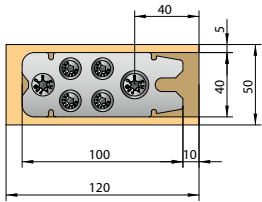
Im Riegel eingelassen  
und verschraubt

Einbautiefe: 12- 12,5 mm

Auf Pfosten aufgeschraubt

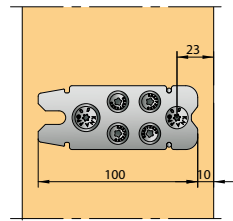

Mindestholzstärke: 50 mm

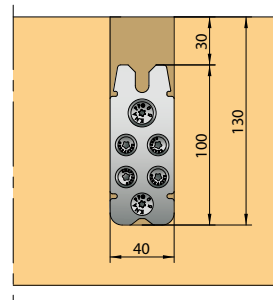
Im Hauptträger eingelassen  
und verschraubt

Mindestholzstärke: 60 mm

Im Nebenträger aufgeschraubt

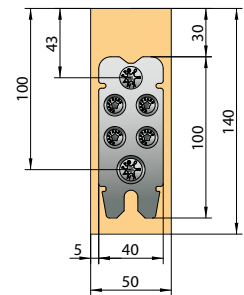

## RICON® 100/40 Einzelanschluss (EA) mit RICON® SK-Schrauben

Art.-Nr. K362

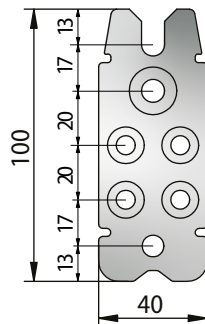

Verbinder	Anschluss	Verschraubung		Charakt. Belastung [GL24h]*	
		Nebenträger	Hauptträger	F <sub>1,Rk</sub> [kN]	F <sub>2,Rk</sub> [kN]
100/40	EA	4 x SK 5x80 2 x SK 8x80	4 x SK 5x50 2 x SK 8x50	4,4	10,0
1 Sperrbügel: F <sub>3,Rk</sub> = 2,7 kN			2 Sperrbügel: F <sub>3,Rk</sub> = 5,4 kN		

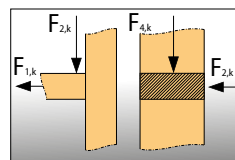

Mindestholzquerschnitt: 50 x 120 mm

Einzelanschluss für Pfosten - Riegelverbindungen  
ab 50 mm Materialstärke (mittige Riegelbelastung)\* alternativ längere Schrauben in Hirnholz möglich  
2 Stück SK 8x160 Nebenträger F<sub>2,Rk</sub> = 13,9 kN

## RICON® 120/40

## Mindestquerschnitte

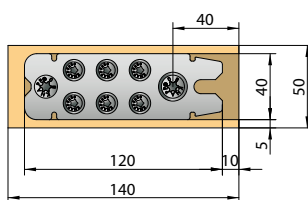
Im Riegel eingelassen  
und verschraubt

Einbautiefe: 12- 12,5 mm

Auf Pfosten aufgeschraubt

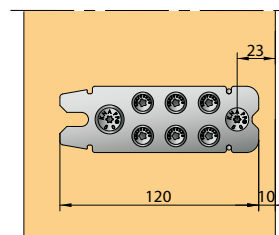

Mindestholzstärke: 50 mm

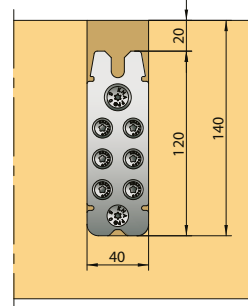
Im Hauptträger eingelassen  
und verschraubt

Mindestholzstärke: 60 mm

Im Nebenträger aufgeschraubt

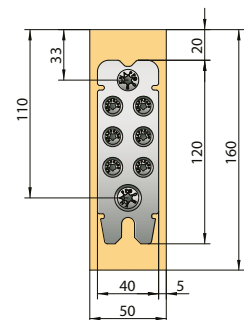

## RICON® 120/40 Einzelanschluss (EA) mit RICON® SK-Schrauben

Art.-Nr. K363

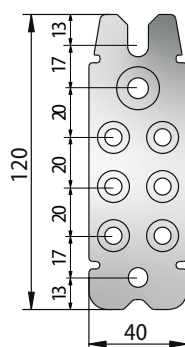

Verbinder	Anschluss	Verschraubung		Charakt. Belastung [GL24h]*	
		Nebenträger	Hauptträger	F <sub>1,Rk</sub> [kN]	F <sub>2,Rk</sub> [kN]
120/40	EA	6 x SK 5x80 2 x SK 8x80	6 x SK 5x50 2 x SK 8x50	4,4	12,8
1 Sperrbügel: F <sub>3,Rk</sub> = 2,7 kN			2 Sperrbügel: F <sub>3,Rk</sub> = 5,4 kN		

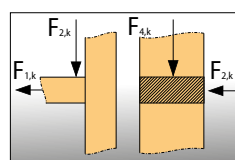

Mindestholzquerschnitt: 50 x 140 mm

Einzelanschluss für Pfosten - Riegelverbindungen  
ab 50 mm Materialstärke (mittige Riegelbelastung)\* alternativ längere Schrauben in Hirnholz möglich  
2 Stück SK 8x160 Nebenträger F<sub>2,Rk</sub> = 16,6 kN



# RICON® 140/40

(Alle Maße in mm)

## Mindestquerschnitte

Im Riegel eingelassen und verschraubt

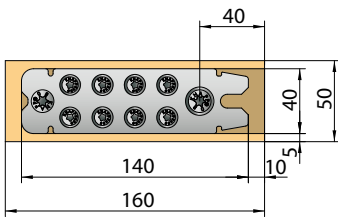

Einbautiefe: 12- 12,5 mm

Auf Pfosten aufgeschraubt

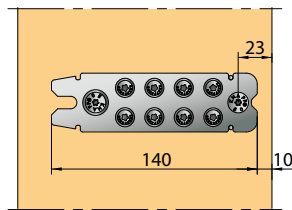

Mindestholzstärke: 50 mm

Im Hauptträger eingelassen und verschraubt

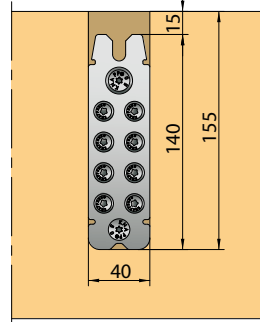

Mindestholzstärke: 60 mm

Im Nebenträger aufgeschraubt

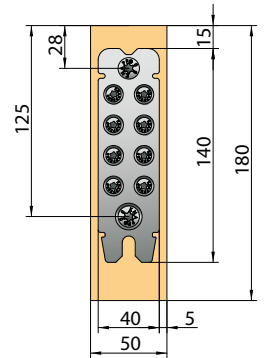

## RICON® 140/40 Einzelanschluss (EA) mit RICON®SK-Schrauben

Art.-Nr. K365

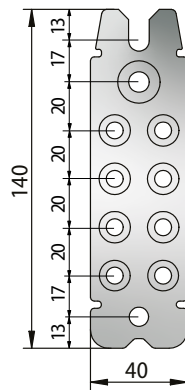

Verbinder	Anschluss	Verschraubung		Charakt. Belastung [GL24h]	
		Nebenträger	Hauptträger	F <sub>1,Rk</sub> [kN]	F <sub>2,Rk</sub> [kN]
140/40	EA	8 x SK 5x80 2 x SK 8x80	8 x SK 5x50 2 x SK 8x50	4,4	15,5
1 Sperrbügel: F <sub>3,Rk</sub> = 2,7 kN			2 Sperrbügel: F <sub>3,Rk</sub> = 5,4 kN		

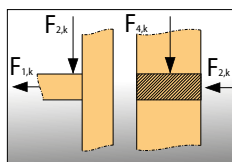

Mindestholzquerschnitt: 50 x 160 mm

Einzelanschluss für Pfosten-Riegelverbindungen ab 50 mm Materialstärke (mittige Riegelbelastung)

\* alternativ längere Schrauben in Hirnholz möglich  
2 Stück SK 8x160 Nebenträger F<sub>2,Rk</sub> = 19,3 kN

# RICON® 160/40

## Mindestquerschnitte

Im Riegel eingelassen und verschraubt

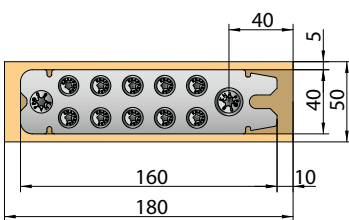

Einbautiefe: 12- 12,5 mm

Auf Pfosten aufgeschraubt

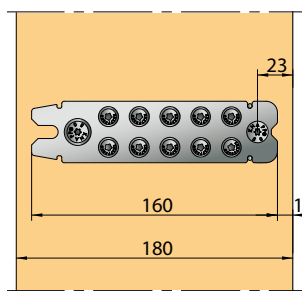

Mindestholzstärke: 50 mm

Im Hauptträger eingelassen und verschraubt

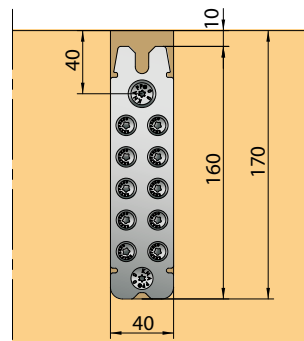

Mindestholzstärke: 60 mm

Im Nebenträger aufgeschraubt

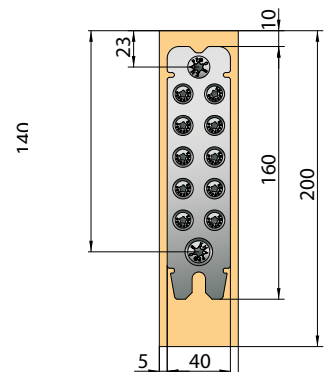

## RICON® 160/40 Einzelanschluss (EA) mit RICON®SK-Schrauben

Art.-Nr. K364

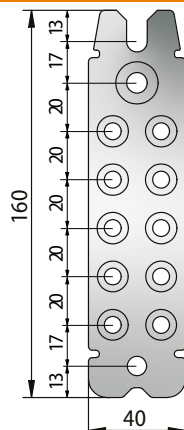

Verbinder	Anschluss	Verschraubung		Charakt. Belastung [GL24h]	
		Nebenträger	Hauptträger	F <sub>1,Rk</sub> [kN]	F <sub>2,Rk</sub> [kN]
160/40	EA	10 x SK 5x80 2 x SK 8x80	10 x SK 5x50 2 x SK 8x50	4,4	18,2
1 Sperrbügel: F <sub>3,Rk</sub> = 2,7 kN			2 Sperrbügel: F <sub>3,Rk</sub> = 5,4 kN		

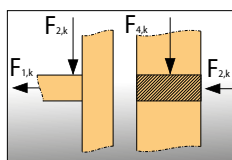

Mindestholzquerschnitt: 50 x 180 mm

Einzelanschluss für Pfosten-Riegelverbindungen ab 50 mm Materialstärke (mittige Riegelbelastung)

\* alternativ längere Schrauben in Hirnholz möglich  
2 Stück SK 8x160 Nebenträger F<sub>2,Rk</sub> = 22,0 kN

RICON®

## Belastungswerte Beispiel Pfosten-Riegel Holz-Glasfassade

(Alle Maße in mm)

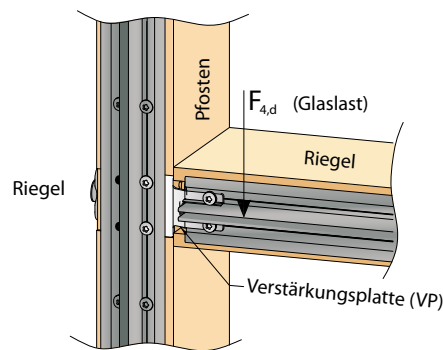
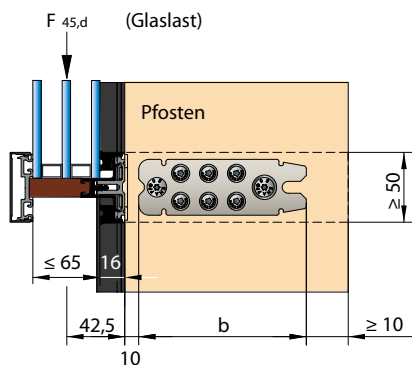
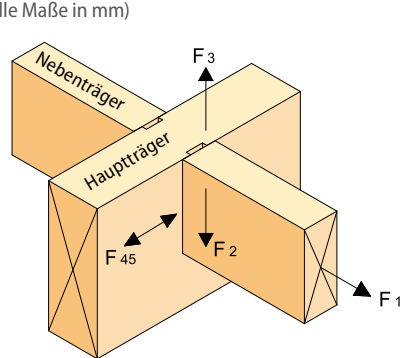

RICON®	Festigkeitsklasse	Charakteristische Werte			Charakt. Werte [kN] $F_{3,Rk}$		Ausmittige Glaslasten/Riegel $F_{4,Rd}$	
		$F_{1,Rk}$ [kN]	$F_{2,Rk}$ [kN]	mittig $F_{45,Rk}$ [kN]	Sperrbügelanzahl		ohne VP [kg]	mit VP [kg]
					1	2		
60/40	C24h	4,1	4,7	5,2	2,7	5,0	43	317
	GL24h	4,4	5,0	5,2			47	320
	GL32h	4,9	5,5	5,2			52	326
80/40	C24h	4,1	6,8	8,0	2,7	5,4	59	332
	GL24h	4,4	7,3	8,8			64	337
	GL32h	4,9	8,1	9,8			71	345
100/40	C24h	4,1	9,4	11,9	2,7	5,4	94	368
	GL24h	4,4	10,0	12,9			102	376
	GL32h	4,9	11,0	14,4			114	388
120/40	C24h	4,1	12,0	15,5	2,7	5,4	131	404
	GL24h	4,4	12,8	15,6			142	415
	GL32h	4,9	14,0	15,6			158	432
140/40	C24h	4,1	14,5	15,6	2,7	5,4	169	443
	GL24h	4,4	15,5	15,6			183	457
	GL32h	4,9	16,9	15,6			205	478
160/40	C24h	4,1	17,1	15,6	2,7	5,4	210	484
	GL24h	4,4	18,2	15,6			227	501
	GL32h	4,9	19,9	15,6			254	528
2 x 80/40	C24h	4,1	11,5	10,4	2,7	5,4	180	453
	GL24h	4,4	12,3	10,4			195	468
	GL32h	4,9	13,6	10,4			218	491
2 x 100/40	C24h	4,1	16,6	15,6	2,7	5,4	270	543
	GL24h	4,4	17,8	15,6			292	566
	GL32h	4,9	19,5	15,6			327	600
2 x 120/40	C24h	4,1	21,8	15,6	2,7	5,4	356	630
	GL24h	4,4	23,2	15,6			385	659
	GL32h	4,9	25,4	15,6			431	704

**Geprüft:** An der Universität Karlsruhe (KIT), **Zulassung:** ETA-10/0189 (2022/08/25),

**Überwacht:** Durch die Universität Karlsruhe (KIT) Versuchsanstalt für Stahl, Holz und Steine, Univ.-Prof. Dr.-Ing. Blaß

$F_{1,Rk}/F_{1,Rd}$  Charakteristische Werte/ Bemessungswerte der Tragfähigkeit senkrecht zur Verbinderplatte (Zug)

$F_{2,Rk}/F_{2,Rd}$  Charakteristische Werte/ Bemessungswert in Einschubrichtung

$F_{3,Rk}/F_{3,Rd}$  Charakteristische Werte/ Bemessungswert entgegen die Einschubrichtung

$F_{45,Rk}/F_{45,Rd}$  Charakteristische Werte/ Bemessungswert senkrecht zur Einschubrichtung

**Bis 1100 kg mit der Aufsatzkonstruktion AOC.TI von Schüco:**

RICON® EA-Verbinder für die Holzunterkonstruktion vereinfacht die Verarbeitung und ermöglicht in Kombination mit einem abgestuften Glasträgerprogramm die Aufnahme von hohen Glasgewichten von bis zu 1.100 kg.  
[www.schueco.com](http://www.schueco.com)

## Verstärkungsplatte RICON® (Edelstahl)

K530	K531	K533	K534	K535	K536	K537	K538	K539	K519	K523
RP	RP	RP	Gutmann	Gutmann	Gutmann	RAICO	RAICO	RAICO	Schüco	Schüco
RP-tecline	RP-tecline	RP-tecline	P GF 50	P GF 60	P GF 80	GP 41 und 47	GP 41 und 47	GP 67	GP 50/50	GP 50/60
50A0-HA 50mm*	60A0-HA 60mm*	80A0-HA 80mm*	50 mm*	60 mm*	80 mm*	50 mm*	60 mm*	80 mm*	50 mm*	60 mm*

**Anwendung:** Die Verstärkungsplatte verbindet die Aluminium-Grundprofile und erhöht die Tragfähigkeit der Pfosten-Riegel-Verbindung. Sie ist auf ihr verwendetes Grundprofil angepasst.  
Eine Lieferung für andere Grundprofile als oben angeführt (z.B. Schüco, Gutmann, RP Technik, Raico und andere), ist auf Anfrage möglich.  
\*Pfosten-Riegelbreite



\*\* Verstärkungsplatten sind für alle gängigen Systeme bauaufsichtlich zugelassen.

## RICON® DA und EAR für alle Größen

Doppelanschluss mit Verbundmutter  
und RICON®SK-Schrauben

DA

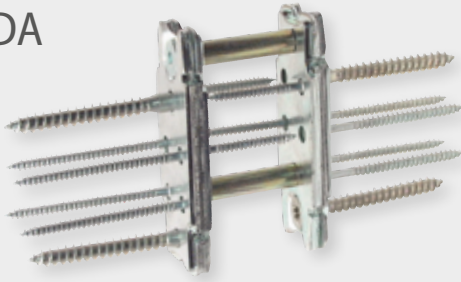

Einzel- oder Doppelanschluss mit  
Einschraubmutter und RICON®SK-Schrauben

EAR



## RICON® Schrauben

**SK-Schrauben RICON® mit verstärktem Schaft**

(Im Lieferumfang sind die passenden SK-Schrauben enthalten)

Art.-Nr. Z533	SK-Schraube 5x50
Art.-Nr. Z531	SK-Schraube 8x50

**Anwendung:** Zum Verschrauben des RICON® im Hauptträger (Pfosten).



Art.-Nr. Z534	SK-Schraube 5x80
Art.-Nr. Z532	SK-Schraube 8x80
Art.-Nr. Z581	SK-Schraube 8x160

**Anwendung:** Zum Verschrauben des RICON® mit Nebenträger (Riegel).

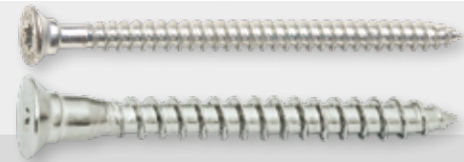

**SK-Schrauben RICON® DA**

Art.-Nr. Z545	SK-Schraube M5x20 (für RICON® 60/40 DA)
Art.-Nr. Z548	SK-Schraube M8x25

**Anwendung:** Zum Verschrauben von RICON® Doppelanschlüssen (DA).

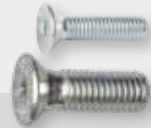

**Verbundmutter RICON® DA**

(Im Lieferumfang sind die passenden Verbundmuttern enthalten)

Art.-Nr. K540	Verbundmutter M5 8x48	50 mm Pfostendicke
Art.-Nr. K541	Verbundmutter M5 8x53	55 mm Pfostendicke
Art.-Nr. K542	Verbundmutter M5 8x58	60 mm Pfostendicke
Art.-Nr. K543	Verbundmutter M5 8x78	80 mm Pfostendicke

**Anwendung:** Zum Verschrauben von RICON® 60/40 Doppelanschlüssen (DA).



Art.-Nr. K544	Verbundmutter M8 10x36	<50 mm Pfostendicke
Art.-Nr. K545	Verbundmutter M8 10x48	50 mm Pfostendicke
Art.-Nr. K546	Verbundmutter M8 10x53	55 mm Pfostendicke
Art.-Nr. K547	Verbundmutter M8 10x58	60 mm Pfostendicke
Art.-Nr. K548	Verbundmutter M8 10x68	70 mm Pfostendicke
Art.-Nr. K549	Verbundmutter M8 10x78	80 mm Pfostendicke

**Anwendung:** Zum Verschrauben von RICON® Doppelanschlüssen (DA).

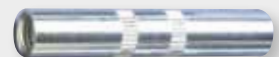

**Einschraubmuttern RICON® EAR**

(Im Lieferumfang sind die passenden Einschraubmuttern enthalten)

Art.-Nr. Z540	Einschraubmutter M5x14 für RICON® 60/40
Art.-Nr. Z541	Einschraubmutter M8x18

**Anwendung:** Bei Sonderpfostenstärken bzw. Hauptträgern im Längsholz.





## RICON® Zubehör

### Frässhablone für alle RICON® Größen

Art.-Nr. K502 Frässhablone MULTI F40 (Sperrholz)

Hinweis: Die Frässhablone MULTI F40 ist für die Verwendung einer  $\varnothing = 30$  mm Kopierhülse (für Oberfräse) und eines  $\varnothing = 15$  mm HM-Nutfräasers ausgelegt.

**Anwendung:** Zum Fräsen bei verdeckter Montage.

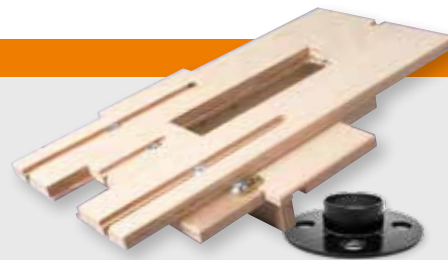

### Anreißschablone RICON® EA/DA (verzinkter Stahl)

Art.-Nr.	K621	K622	K623	K624	K629	K630
	60/40	80/40	100/40	120/40	140/40	160/40

**Anwendung:** Zum Einlegen in die Frässhablone und exakten Vorbohren der Positionierschraubung.



### HM-Nutfräser

Art.-Nr. Z066 HM-Nutfräser  $\varnothing = 15$ , Länge = 25 mm mit  $\varnothing = 8$  mm Schaft

**Anwendung:** Zum Fräsen mit Oberfräse.



### Sperrbügel RICON® (rostfreier Federstahl)

Art.-Nr. K064 Sperrbügel RICON®

**Anwendung:** Der Sperrbügel verriegelt die Verbindung entgegen der Einschubrichtung. Bei Bedarf kann die Verbindung wieder gelöst werden.



### Bohrschablone RICON® EA/DA für Pfosten-Riegelanschlüsse

Art.-Nr.	K634	K635	K636	K637	K638	K639
	60/40 Set	80/40	100/40	120/40	140/40	160/40

### Bohrschablone RICON® EA/DA für Haupt-Nebenträgeranschlüsse

Art.-Nr.	K634	K642	K643	K644	K645	K646
	60/40 Set	80/40	100/40	120/40	140/40	160/40

**Anwendung:** Damit können die Positionier- und Durchgangsbohrungen hergestellt werden.



### Bohrschablone RICON® mit verstellbaren Bohrblöcken

Art.-Nr.	-	K647	K647	K647	K647	K647
Bohrblöcke:	-	80/40	100/40	120/40	140/40	160/40

**Anwendung:** Damit können die Positionier- und Durchgangsbohrungen hergestellt werden.

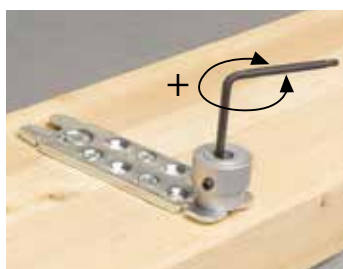

### Montageset RICON®

Art.-Nr. K065 Bestehend aus: 1 St. Tiefenlehre RICON®  
inkl. 1 St. Kombi-Winkelschraubendreher TX25  
und Inbus SW5

**Anwendung:** Zum Feinjustieren der RICON®-Schrauben.



# RICON® und RICON® Edelstahl

## Verarbeitung Pfosten-Riegel Holz-Glasfassaden Anschluss (EA und DA)



Fräsen mit Frässchablone



Vorborenen



Verschrauben



Sperrbügel montieren



Zusammenbauen



Gesicherte Verbindung durch Sperrbügel

### Verarbeitung mit Sperrbügel

Je nach statischem Erfordernis werden die Sperrbügel ein- oder beidseitig eingelegt. Bei zugänglicher Verbindung kann diese wieder gelöst werden.



Im Bedarfsfall kann der Sperrbügel mit z.B. einen Schraubendreher in der Mitte aufgebogen werden, um die Sperrhaken aus den Kerben zu lösen.

### Ausfräsmaße RICON® Edelstahl

Breite	Länge	Tiefe
40,5 mm	variabel	11,5 <sup>+0,5</sup> mm
30,5 mm	variabel	11,5 <sup>+0,5</sup> mm
20,0 mm	80 mm	11,0 <sup>+0,5</sup> mm
16,0 mm	66 mm	11,0 <sup>+0,5</sup> mm

### Ausfräsmaße RICON® Stahl

Breite	Länge	Tiefe
40 mm	variabel	12 mm

Wahlweise kann die Ausfräsung bei ausreichendem Querschnitt auch im Pfosten erfolgen – in diesem Fall (Bild rechts) wird der Verbinder am Riegel aufgeschraubt.

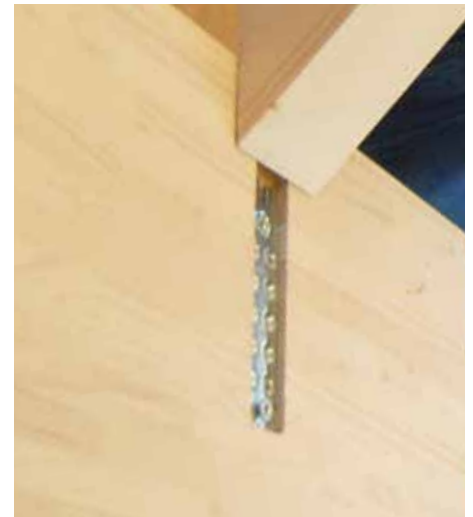

## RICON® Stahlanchlüsse

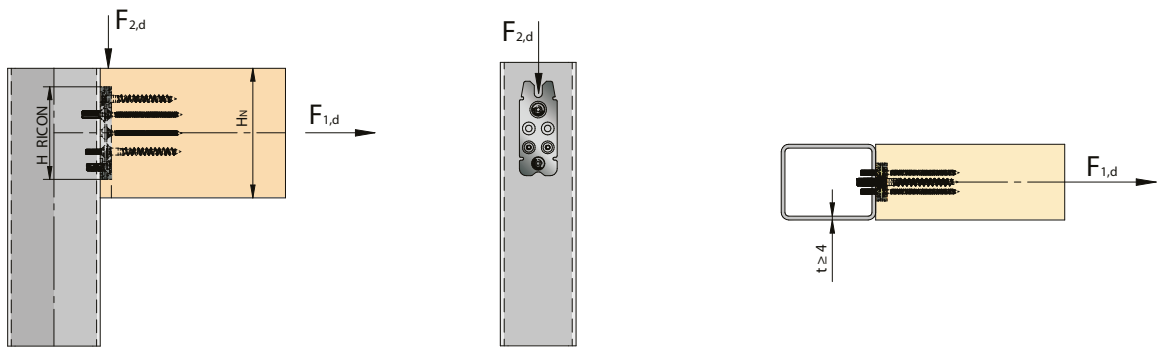

KNAPP® Verbinder	Zugkraft		Abscherkraft	
	$F_{t,Rk}$ [kN]* in 4 mm Stahl	$F_{1,Rk}$ [kN]* in BSH GL24h	$F_{v,Rd}$ [kN]* in 4 mm Stahl	$F_{2,Rk}$ [kN]* in BSH GL24h
RICON 60x40	30,8	4,4	31,6	5,0
RICON 80x40				7,3
RICON 100x40				10,0
RICON 120x40				12,8
RICON 140x40				15,5
RICON 160x40				18,2
Bemessungswert-Ermittlung	$F_{t,Rd} = F_{t,Rk} / \gamma_{M,2}$	$F_{1,Rd} = k_{mod} \times F_{1,Rk} / \gamma_M$	$F_{v,Rd} = F_{v,Rk} / \gamma_{M,2}$	$F_{1,Rd} = k_{mod} \times F_{1,Rk} / \gamma_M$
	$\gamma_{M,2} = 1,25$	$\gamma_M = 1,3$	$\gamma_{M,2} = 1,25$	$\gamma_M = 1,3$
		$k_{mod} = 0,8$ KLED mittel $k_{mod} = 0,9$ KLED kurz		$k_{mod} = 0,8$ KLED mittel $k_{mod} = 0,9$ KLED kurz
Verschraubung *	2 SK M8x25	RICON® Hirnholzverschraubung	2 SK M8x25	RICON® Hirnholzverschraubung
	2 SK M5x20	SK 8x80, SK 5x80	2 SK M5x20	SK 8x80, SK 5x80

# RICON® Betonanschlüsse

## Haupt-Nebenträger Verbindung mit Klebeanker

(Alle Maße in mm)

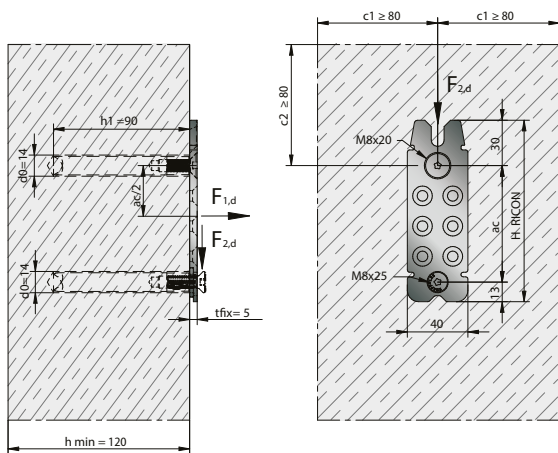

Beton Druckfestigkeitsklasse C20/25

fischer RG 12x90 M18 I (8.8) mit SK M8x25 und SK M8x20 (galv. verzinkt)

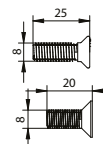
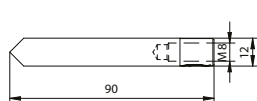

SK M8x25 mit Innensechskant

SK M8x20 mit Innensechskant

fischer Superbond-System: FIS SB 390 S

Bohrerennendurchmesser $d_0$	= 14 mm
Bohrlochtiefe $h_1$	= 90 mm
max. Plattendicke $t_{nx}$	= 5 mm
Abstand $a_c$	= Siehe Tabelle
Mindest Randabstand $c_{1,min} = c_{2,min}$	= 80 mm
Mindestbauteildicke $h_{min}$	= 120 mm
Zulassung:	ETA-12/0258



## Holz-Beton Anschluss in Einschubrichtung $F_2$

### $F_2$ Belastung in Einschubrichtung

KNAPP® Verbinder	Beton-Anschluss		Holz-Anschluss						
	$F_{2,Rd,concrete}$	Abstände	Holzsortierklasse		$F_{2,Rd,timber}$				
	Querkraft $F_{2,Rd,concrete}$ [kN]	Dübelabstand $a_c$ [mm]	Festigkeits- klasse	Char. Rohdichte $\rho_k$ [kg/m³]	Charakteristische Werte [kN]				
					$F_{2,KCC,Rk} / Y_M = 1,0$	$F_{2,Rk}$	Querkraft Bemessungswert $F_{2,Rd, Y_M = 1,3}$ [kN]		
				$k_{mod} = 0,6$	$k_{mod} = 0,8$	$k_{mod} = 0,9$			
RICON® 100/40	14,00	57,00	C24	350	14,00	9,40	4,34	5,78	6,51
			GL24h	385					
RICON® 120/40	18,00	77,00	C24	350	14,00	12,00	5,54	7,38	8,31
			GL24h	385					
RICON® 140/40	18,00	97,00	C24	350	18,00	14,50	6,69	8,92	10,04
			GL24h	385					
RICON® 160/40	18,00	117,00	C24	350	18,00	17,10	7,89	10,52	11,84
			GL24h	385					

Nutzungsklasse Holz: 1-2

$Y_{M,timber} = 1,3$

Berechnung von  $F_{2,Rd}$  für Holz-Beton-Anschluss:

$$F_{2,Rk} = \min \left\{ \begin{array}{l} \min F_{2,Rd,timber} \\ \min F_{2,Rd,concrete} \end{array} \right. \quad F_{2,Rk,timber} = \min \left\{ \begin{array}{l} \min F_{2,KCC,Rk} / Y_M \\ \min F_{2,Rk} \cdot k_{mod} \end{array} \right. / Y_{M,timber}$$

### Allgemeine Hinweise

Die fischer Dübel für die KNAPP-Holz-Betonanschlüsse sind mit den vorgegebenen Tabellenmaßen, sowie einer vorgegebenen Betonfestigkeitsklasse von C20/25 mit dem fischer Bemessungstool C-FIX bemessen und anschließend von fischer überprüft worden. Jegliche Änderungen gegenüber den hier angegebenen Tabellen müssen separat von einem Fachmann erneut überprüft werden. Dazu reicht i.d.R. eine erneute Bemessung des Betonanschlusses mit dem Bemessungstool C-FIX, das von KNAPP®, fischer oder einen geeignetem Fachmann (Statiker, Bauingenieur) durchzuführen ist. Es können auch die statischen Gesamtnachweise des Betonanschlusses von KNAPP® angefordert werden. Für eine unsachgemäße Anwendung der Bemessungstabellen aus diesem Katalog, übernimmt KNAPP® keine Haftung. Der Zustand des Betonbauteils (Betonfestigkeitsklasse und Oberfläche) ist von einem Fachmann zu überprüfen. Dafür übernimmt KNAPP® keine Haftung. Die fischer-Produkte und KNAPP® Verbinder sind nach den Einbauvorschriften / Montageanleitungen einzubauen. Die KNAPP®-fischer Holz-Betonanschlüsse sind nach deren aktuellen ETA-Zulassungen auszuführen.

Gleichwertige Dübel sind möglich, wenn sie vorher technisch geprüft wurden und eine ETA-Zulassung besitzen.



Haupt-Nebenträger Verbindung mit Hochleistungsanker

(Alle Maße in mm)

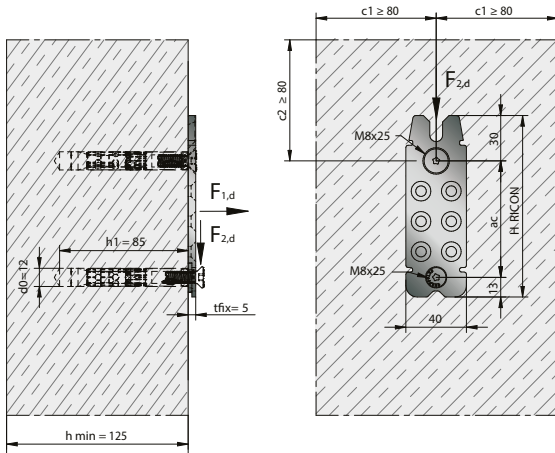

Beton Druckfestigkeitsklasse C20/25

fischer FH II 12/M8 I (8.8) mit SK M8x30 (galv. Verzinkt)

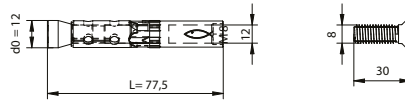

SK M8x30 mit Innensechskant

Bohrerinnendurchmesser $d_0$	= 12 mm
Bohrlochtiefe $h_1$	= 85 mm
max. Plattendicke $t_{fx}$	= 5 mm
Abstand $a_c$	= Siehe Tabelle
Mindest Randabstand $c_{1,min} = c_{2,min}$	= 80 mm
Mindestbauteildicke $h_{min}$	= 125 mm
Zulassung:	ETA-07/0025 , Option 1

Holz-Beton Anschluss in Einschubrichtung  $F_2$

$F_2$  Belastung in Einschubrichtung

KNAPP® Verbinder	Beton-Anschluss		Holz-Anschluss						
	$F_{2,Rd,concrete}$	Abstände	Holzsortierklasse		$F_{2,Rd,timber}$				
	Querkraft $F_{2,Rd,concrete}$ [kN]	Dübelabstand $a_c$ [mm]	Festigkeits- klasse	Char. Rohdichte $\rho_k$ [kg/m³]	Charakteristische Werte [kN]		Querkraft Bemessungswert $F_{2,Rd, Y_M = 1,3}$ [kN]		
					$F_{2,KCC,Rk} \cdot Y_M = 1,0$	$F_{2,Rk}$	$k_{mod} = 0,6$	$k_{mod} = 0,8$	$k_{mod} = 0,9$
RICON® 100/40	14,00	57,00	C24	350	14,00	9,40	4,34	5,78	6,51
			GL24h	385					
RICON® 120/40	18,00	77,00	C24	350	18,00	12,00	5,54	7,38	8,31
			GL24h	385					
RICON® 140/40	18,00	97,00	C24	350	18,00	14,50	6,69	8,92	10,04
			GL24h	385					
RICON® 160/40	18,00	117,00	C24	350	18,00	17,10	7,89	10,52	11,84
				385					

Nutzungsklasse Holz: 1-2

$Y_{M,timber} = 1,3$

Berechnung von  $F_{2,Rd}$  für Holz-Beton-Anschluss:

$$F_{2,Rk} = \min \left\{ \begin{array}{l} \min F_{2,Rd, timber} \\ \min F_{2,Rd, concrete} \end{array} \right.$$

$$F_{2,Rk, timber} = \min \left\{ \begin{array}{l} \min F_{2,KCC, Rk} / Y_M \\ \min F_{2,Rk} \cdot k_{mod} \end{array} \right. / Y_{M, timber}$$

Allgemeine Hinweise

Die fischer Dübel für die KNAPP-Holz-Betonanschlüsse sind mit den vorgegebenen Tabellenmaßen, sowie einer vorgegebenen Betonfestigkeitsklasse von C20/25 mit dem fischer Bemessungstool C-FIX bemessen und anschließend von fischer überprüft worden. Jegliche Änderungen gegenüber den hier angegebenen Tabellen müssen separat von einem Fachmann erneut überprüft werden. Dazu reicht i.d.R. eine erneute Bemessung des Betonanschlusses mit dem Bemessungstool C-FIX, das von KNAPP®, fischer oder einen geeignetem Fachmann (Statiker, Bauingenieur) durchzuführen ist. Es können auch die statischen Gesamtnachweise des Betonanschlusses von KNAPP® angefordert werden. Für eine unsachgemäße Anwendung der Bemessungstabellen aus diesem Katalog, übernimmt KNAPP® keine Haftung. Der Zustand des Betonbauteils (Betonfestigkeitsklasse und Oberfläche) ist von einem Fachmann zu überprüfen. Dafür übernimmt KNAPP® keine Haftung. Die fischer-Produkte und KNAPP® Verbinder sind nach den Einbauvorschriften / Montageanleitungen einzubauen. Die KNAPP®-fischer Holz-Betonanschlüsse sind nach deren aktuellen ETA-Zulassungen auszuführen.

Gleichwertige Dübel sind möglich, wenn sie vorher technisch geprüft wurden und eine ETA-Zulassung besitzen.

## Anschlüsse und Brandschutz

### Anschlussmöglichkeiten

- Das KNAPP® Holzbauverbinder System kann in verschiedenen Varianten eingefräst und installiert werden, um eine architektonisch ansprechende und vollständig verdeckte Verbindung in Massivholzelementen herzustellen.
- Diese verdeckte Anordnung trägt auch zum Brandschutz bei.

Verdeckte Montage für höchste Ansprüche an den Brandschutz

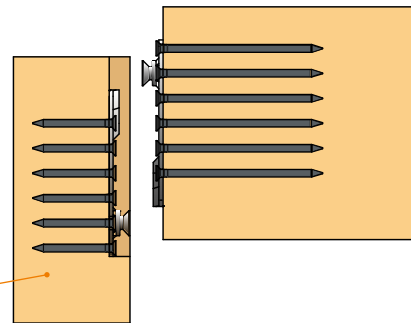

### Anwendungsbeispiele und Anschlussdetails

#### Völlig verdeckte Anschlüsse

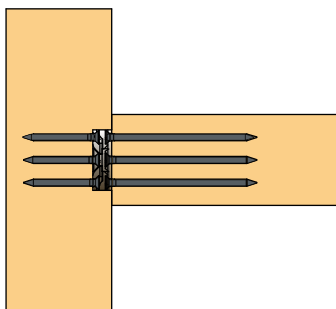

Verbinder im Hauptträger eingegrast

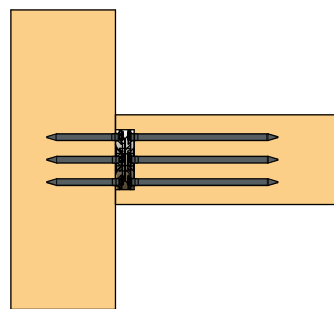

Verbinder im Nebenträger eingegrast

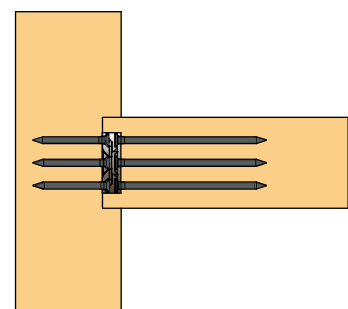

Verbinder untergebracht in Pfette Ende

### Brandschutz

- Durch den drei- oder vierseitig verdeckten Einbau der Verbinder, kann über die Holzüberdeckung ein entsprechender Brandschutz erreicht werden.
- Wegen dem fugendichten Anschluss sind keine zusätzlichen Abdeckungen oder Brandschutzbänder erforderlich. Die Fuge darf nach EN 1995-1-2 Punkt 3.4.3.1 maximal 2 mm betragen.
- Falls aufgrund Fertigungstoleranzen oder zu Montagezwecken größere Anschlussfugen (2 - 10 mm) notwendig sind kann das Brandschutzlaminat PROMASEAL®-PL\* verwendet werden. Das flexible Band wird rund um den Verbinder angebracht und schließt die Fuge im Brandfall durch Aufschäumen.
- Nach EN 1995-1-2 sind folgende Holzüberdeckungen notwendig: R30 = 28mm, R60 = 49mm, R90 = 70mm, R120 = 91mm (siehe Berechnungsblatt auf Seite 35).
- In besonderen Situationen (z.B. durch Nichteinhaltung der Holzüberdeckung) kann der Abbrand durch den transparenten Brandschutzanstrich Promat PROMADUR\*\* verringert werden. Im Brandfall expandiert das Material und bildet einen schützenden Isolierschaum, der den Abbrand um 6 bis 17min verzögert (je nach Anstrichdicke) und somit kleinere Holzquerschnitte erlaubt.



RICON®S Verbinder nach 120 minütigem und MEGANT® Verbinder nach 60 minütigem Brandversuch. Das Holz ist rings herum verkohlt. Die Verbinder hielten in dem Brandversuch der aufgebrauchten Vertikallast stand.

\* Für genauere Informationen bezüglich der Anwendung und Spezifikation der Brandschutzmaterialien kontaktieren Sie bitte unseren Planerservice.

# Holzverbinder

## Feuerwiderstand und Brandschutz

### RICON®

Anschluss 3-seitig verdeckt

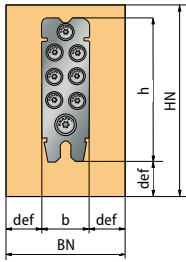

Anschluss 4-seitig verdeckt

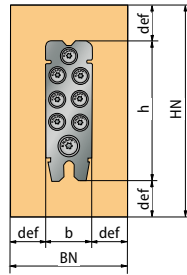

### RICON®S

Anschluss 3-seitig verdeckt

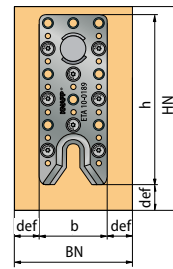

Anschluss 4-seitig verdeckt

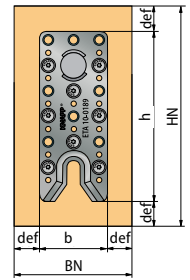

- Völlig verdeckte Anschlüsse (3-4 Seiten) möglich.
- Fugenlose Verbindung (Fuge < 2 mm nach EN 1995-1-2 Kap. 3.4.3.1) => keine zusätzlichen Abdeckungen oder Brandschutzbänder erforderlich.
- Nach EN 1995-1-2 Kap. 4 ist für 30 Minuten Feuerwiderstand 28 mm Holzüberdeckung nötig. Auch höhere Abdeckungen sind durch größere Holzquerschnitte für R60, R90 und R120 möglich.

### Berechnung der Brandschutz-Holzüberdeckung für KNAPP® Verbinder nach EN 1995-1-2 Kap. 4:

Allgemeine Formel:  $d_{ef} = \beta_n \cdot t + k_0 \cdot d_0$

#### Verbinder Bemessungswerte der Abbrandrate $\beta_n$ :

Nadel-Brettschichtholz mit einer charakteristischen Rohdichte $\rho_k \geq 290 \text{ kg/m}^3$	$\beta_n = 0,7 \text{ mm/min}$
Nadel- und Buchenvollholz mit einer charakteristischen Rohdichte $\rho_k \geq 290 \text{ kg/m}^3$	$\beta_n = 0,8 \text{ mm/min}$
Vollholz oder Brettschichtholz aus Laubholz mit einer charakt. Rohdichte $\rho_k \geq 290 \text{ kg/m}^3$	$\beta_n = 0,7 \text{ mm/min}$
Vollholz oder Brettschichtholz aus Laubholz mit einer charakt. Rohdichte $\rho_k \geq 450 \text{ kg/m}^3$	$\beta_n = 0,55 \text{ mm/min}$
Furnierschichtholz mit charakteristische Rohdichte $\rho_k \geq 480 \text{ kg/m}^3$	$\beta_n = 0,7 \text{ mm/min}$
Dauer der Brandbeanspruchung	$t = 30, 60, 90, 120 \text{ min}$
Temperaturabhängiger Reduktionsfaktor für Festigkeits- und Steifigkeitseigenschaften	$k_0 = 1 (t \geq 20 \text{ min})$
Zeitfaktor	$k_0 = t / 20 (t < 20 \text{ min})$
Schichttiefe mit der Festigkeits- und Steifigkeitseigenschaften gleich Null	$d_0 = 7 \text{ mm}$

#### NH-Brettschichtholz (BSH), Buche (BU-LH) und Furnierschichtholz

Holzüberdeckung für 30 Minuten Feuerwiderstand	$d_{ef} = 0,7 \times 30 + 1,0 \times 7 =$	28 mm für R30
Holzüberdeckung für 60 Minuten Feuerwiderstand	$d_{ef} = 0,7 \times 60 + 1,0 \times 7 =$	49 mm für R60
Holzüberdeckung für 90 Minuten Feuerwiderstand	$d_{ef} = 0,7 \times 90 + 1,0 \times 7 =$	70 mm für R90
Holzüberdeckung für 120 Minuten Feuerwiderstand	$d_{ef} = 0,7 \times 120 + 1,0 \times 7 =$	91 mm für R120

#### Laubvollholz (LH), LH-Brettschichtholz (BSH): z.B. Eiche:

Holzüberdeckung für 30 Minuten Feuerwiderstand	$d_{ef} = 0,55 \times 30 + 1,0 \times 7 =$	23,5 mm für R30
Holzüberdeckung für 60 Minuten Feuerwiderstand	$d_{ef} = 0,55 \times 60 + 1,0 \times 7 =$	40 mm für R60
Holzüberdeckung für 90 Minuten Feuerwiderstand	$d_{ef} = 0,55 \times 90 + 1,0 \times 7 =$	56,5 mm für R90
Holzüberdeckung für 120 Minuten Feuerwiderstand	$d_{ef} = 0,55 \times 120 + 1,0 \times 7 =$	73 mm für R120

#### Montagearten des Verbinders

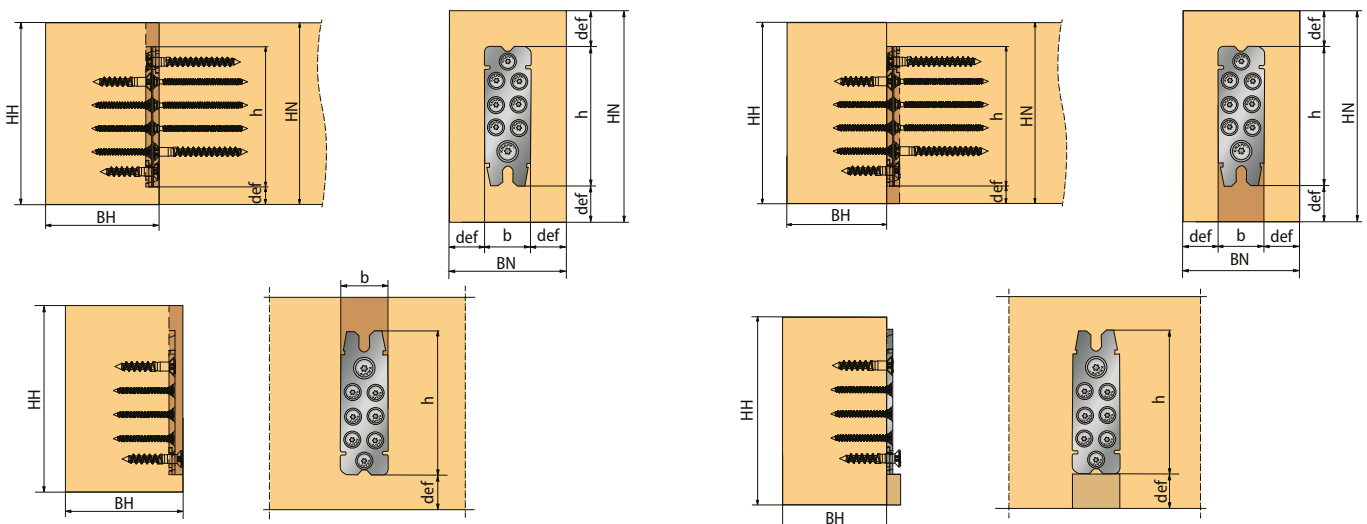

3-seitiger Brandschutz, Ausfräsung im Hauptträger

3-seitiger Brandschutz, Ausfräsung im Nebenträger



## RICON® EA Box

RICON® Boxen – für Pfosten-Riegel und Haupt-Nebenträger bis 23,4 kN

Art.-Nr. K364/B



RICON®



HM-Nutfräser  
15x25 mm

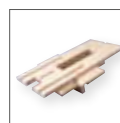

Frässhablone  
MULTI F



Anreiß-  
schablonen



Montageset



Sperrbügel

Jede RICON® Box beinhaltet:

6, 12 oder 24 Garnituren RICON®,  
1 St. HM-Nutfräser,  
1 St. Frässhablone MULTI F 40/R,  
1 St. Anreißschablone,  
1 St. Montageset, Schrauben  
und Sperrbügel

Anwendung: Holz-Glasfassaden,  
Wintergarten, Carport, u.v.m.

RICON® EA Box | Art.-Nr. K364/B  
je 6 Garn. 60/40 EA, 80/40 EA, 100/40 EA  
und 120/40 EA, 24 St. Sperrbügel und  
RICON® SK-Schrauben

AUSTRIA  
ETA ETA-10/0189  
(2022/08/25)



PRODUKT

### RICON® EA Box 60

Art.-Nr. K366



24 Paar RICON 60/40  
48 St. SK-Schraube RICON® 5x50 mm  
48 St. SK-Schraube RICON® 5x80 mm  
24 St. SK-Schraube RICON® 8x50 mm  
24 St. SK-Schraube RICON® 8x80 mm  
24 St. Sperrbügel

### RICON® EA Box 80

Art.-Nr. K367



24 Paar RICON® 80/40  
48 St. SK-Schraube RICON® 5x50 mm  
48 St. SK-Schraube RICON® 5x80 mm  
48 St. SK-Schraube RICON® 8x50 mm  
48 St. SK-Schraube RICON® 8x80 mm  
24 St. Sperrbügel

### RICON® EA Box 100

Art.-Nr. K368



24 Paar RICON® 100/40  
96 St. SK-Schraube RICON® 5x50 mm  
96 St. SK-Schraube RICON® 5x80 mm  
48 St. SK-Schraube RICON® 8x50 mm  
48 St. SK-Schraube RICON® 8x80 mm  
24 St. Sperrbügel

### RICON® EA Box 120

Art.-Nr. K369



12 Paar RICON® 120/40  
72 St. SK-Schraube RICON® 5x50 mm  
72 St. SK-Schraube RICON® 5x80 mm  
24 St. SK-Schraube RICON® 8x50 mm  
24 St. SK-Schraube RICON® 8x80 mm  
12 St. Sperrbügel

### RICON® EA Box 140

Art.-Nr. K370



12 Paar RICON® 140/40  
96 St. SK-Schraube RICON® 5x50 mm  
96 St. SK-Schraube RICON® 5x80 mm  
24 St. SK-Schraube RICON® 8x50 mm  
24 St. SK-Schraube RICON® 8x80 mm  
12 St. Sperrbügel

### RICON® EA Box 160

Art.-Nr. K371



12 Paar RICON® 160/40  
120 St. SK-Schraube RICON® 5x50 mm  
120 St. SK-Schraube RICON® 5x80 mm  
24 St. SK-Schraube RICON® 8x50 mm  
24 St. SK-Schraube RICON® 8x80 mm  
12 St. Sperrbügel

Der RICON® Verbinder ist auch in A2 Edelstahl bis 17,4 kN in 13 Größen erhältlich.

## T-JOINT Box

T-JOINT Box – für Schrägverschraubungen

Art.-Nr. Z606/BOX

### T-JOINT Box

50 St. T-JOINT 20, 25 St. SK-Schrauben 6x100mm,  
25 St. SK-Schrauben 6x120 mm,  
T-JOINT Bohrschablone D20, verstellbare Bohrschablone  
HM-Bohrer 20 mm Tiefenanschlag,  
HSS Bohrer 6/160 mm

Anwendung: Winkelzylinder für flächenbündige 30° und 45°  
Schrägverschraubungen bei biegesteifen Anschlüssen  
und Zugstößen.



AUSTRIA  
ETA ETA-19/0628  
(2022/06/13)



PRODUKT

## Hirnholzverbinder

### Haupt-Nebenträger bis 39 kN\* und Stützenverbindung

- Holzbreite ab 60 mm
- Ab- und Wiederaufbau mehrmals möglich
- Hoher Vorfertigungsgrad für rasche bauseitige Montage
- In alle Richtungen belastbar
- Kurzer Einhängeweg 50 mm
- Fugendicht – selbstspannend durch permanenten Anpressdruck
- Sperrklappe sichert entgegen die Einhängerrichtung (z.B. Windsog)

# GIGANT

Erhältlich in drei Größen.

Die Werte gelten nur bei Verwendung mit original KNAPP®-Schrauben! Bemessungswerte finden Sie auf unserer Webseite unter Planerservice.

\* Charakteristischer Wert  $F_{z,Rk}$  in Einschubrichtung gemäß ETA 10/0189 (2022/08/25) für Laubholz D30 (z.B. Eiche).





© Christina Wurm, TVZ Erbau

## GIGANT

- Anwendungen: nicht sichtbare Haupt-Nebenträger Verbindungen
- Anschlüsse: Holzmaterialien z.B. Laubhölzer (z.B. Eiche)
- Einsatzbereiche: Hallenbau, Holzskelettbau, Holzrahmenbau, Vordach, Pergola



Montagebeispiel: Sichere, einfache und schnelle Montage.



- 1 V-Ausprägung für einfache Positionierung. Die Anlaufschräge bringt den Verbinder auf Spannung und bietet eine leichte Verarbeitung.
- 2 10 mm KNAPP® SK-Schrauben sorgen mit integrierter Bohrspitze für eine schnelle Verschraubung und der verstärkte Schaft für eine kraftschlüssige Verbindung.
- 3 Die Sperrklappe bietet optional eine Verriegelung. Sie sichert entgegen der Einschubrichtung.
- 4 GIGANT wird aus hochwertigem blauverzinktem Stahl in Österreich gefertigt. Optional erhältlich mit Feuerverzinkung.

Feuerwiderstand (EN 1995-1-2) durch 3-4 seitig verdeckte, fugendichte Montage (R30 ≥ 28 mm, R60 ≥ 49mm)





# GIGANT 120/40

## Anwendungsbeispiele und Anschlussdetails

Art.-Nr. K051

(Alle Maße in mm)

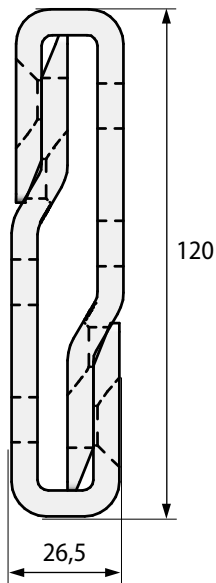

Verbinder	Anschluss	Verschraubung		Charakt. Belastung [GL24h]	
		Nebenträger	Hauptträger	F <sub>1,Rk</sub> [kN]	F <sub>2,Rk</sub> [kN]
120/40	ohne Sperrklappe	3 x SK 10x120	3 x SK 10x80	12,5	12,5
120/40	ohne Sperrklappe	3 x SK 10x200	3 x SK 10x80	14,0	12,5
120/40	mit Sperrklappe	3 x SK 10x120	3 x SK 10x80	12,5	12,5

Sperrklappe: F<sub>3,Rk</sub> = 12,0 kN

Mindestholzquerschnitt mit/ohne Sperrklappe: 60 x 150 mm

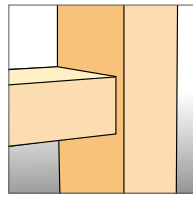

Einzelanschluss für Pfosten-Riegelverbindungen

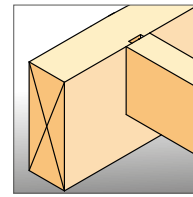

**Einzelanschluss:**  
Hauptträgerstärke ab 100 mm  
Nebenträgerstärke ab 60 mm  
mit Sperrklappe (80 mm ohne)

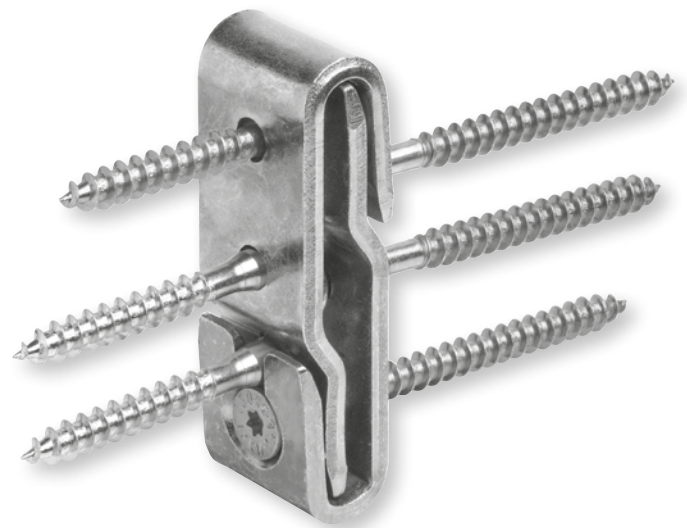
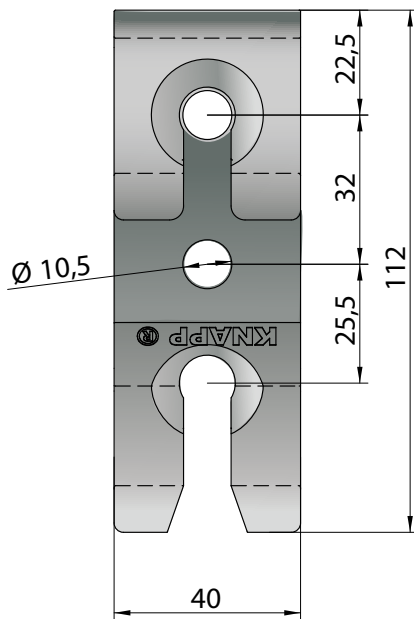

Standardverschraubung ohne Sperrklappe

## GIGANT Sperrklappe

### Funktionalität der Sperrklappe

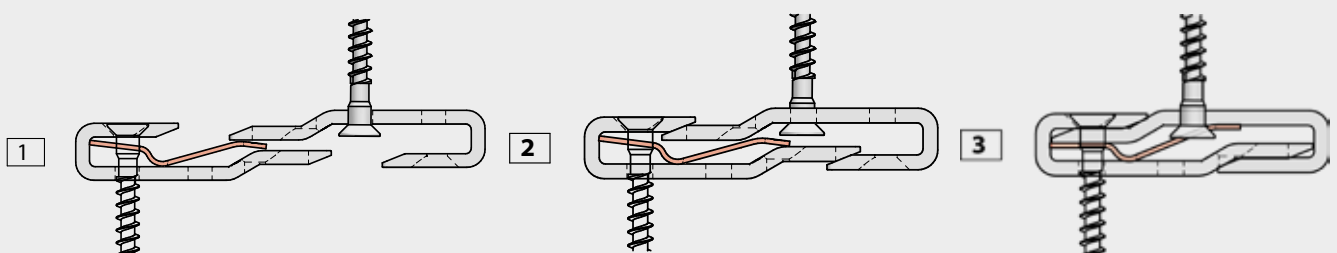

## GIGANT 150/40

### Anwendungsbeispiele und Anschlussdetails

Art.-Nr. K050

(Alle Maße in mm)

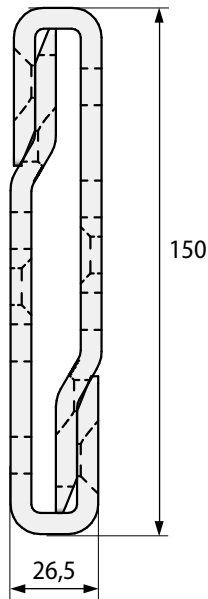

Verbinder	Anschluss	Verschraubung		Charakt. Belastung [GL24h]	
		Nebenträger	Hauptträger	$F_{1,Rk}$ [kN]	$F_{2,Rk}$ [kN]
150/40	ohne Sperrklappe	4 x SK 10x120	4 x SK 10x80	12,5	16,7
150/40	ohne Sperrklappe	4 x SK 10x200	4 x SK 10x80	14,0	19,2
150/40	mit Sperrklappe	4 x SK 10x120	4 x SK 10x80	12,5	16,7

Sperrklappe:  $F_{3,Rk} = 12,0$  kN

Mindestholzquerschnitt **ohne Sperrklappe**: 80 x 200 mm

Mindestholzquerschnitt **mit Sperrklappe**: 60 x 200 mm

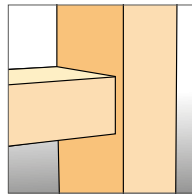

Einzelanschluss für Pfosten-Riegelverbindungen

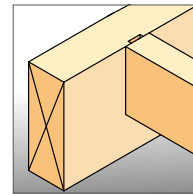

#### Einzelanschluss:

Hauptträgerstärke ab 100 mm  
Nebenträgerstärke ab 60 mm  
mit Sperrklappe (80 mm ohne)

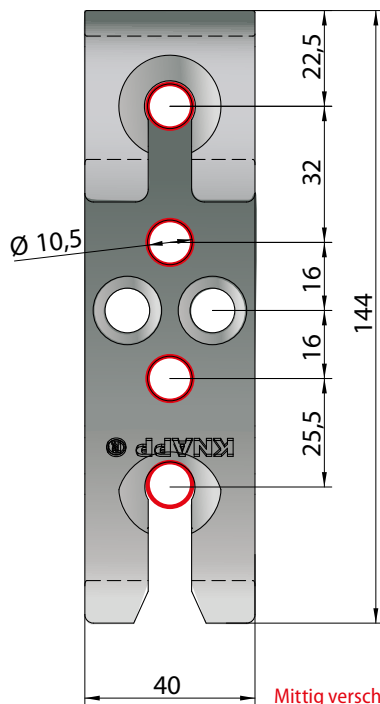

Mittig verschrauben bei Verwendung der Sperrklappe



Standardverschraubung ohne Sperrklappe

## GIGANT Sperrklappe

### Funktionalität der Sperrklappe

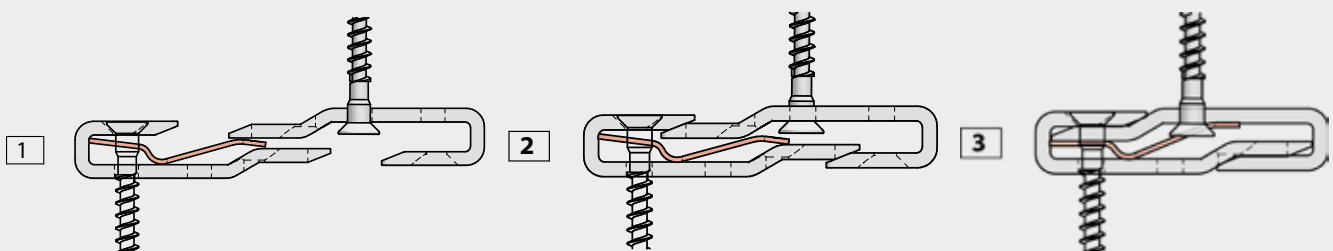

# GIGANT 180/40

## Anwendungsbeispiele und Anschlussdetails

Art.-Nr. K052

(Alle Maße in mm)

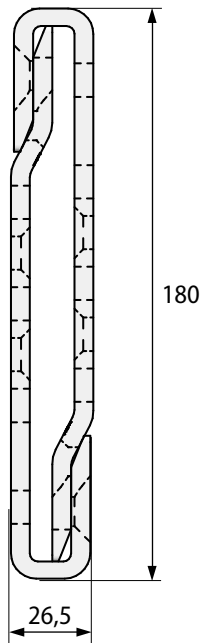

Verbinder	Anschluss	Verschraubung		Charakt. Belastung [GL24h]	
		Nebenträger	Hauptträger	F <sub>1,Rk</sub> [kN]	F <sub>2,Rk</sub> [kN]
180/40	ohne Sperrklappe	6 x SK 10x120	6 x SK 10x80	12,5	25,0
180/40	ohne Sperrklappe	6 x SK 10x200	6 x SK 10x80	14,0	30,7
180/40	mit Sperrklappe	5 x SK 10x120	6 x SK 10x80	12,5	20,8

Sperrklappe: F<sub>3,Rk</sub> = 12,0 kN

Mindestholzquerschnitt **ohne Sperrklappe**: 80 x 200 mm  
 Mindestholzquerschnitt **mit Sperrklappe**: 60 x 200 mm

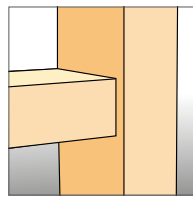

Einzelanschluss für Pfosten-Riegelverbindungen

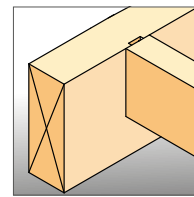

**Einzelanschluss:**  
 Hauptträgerstärke ab 100 mm  
 Nebenträgerstärke ab 60 mm  
 mit Sperrklappe (80 mm ohne)

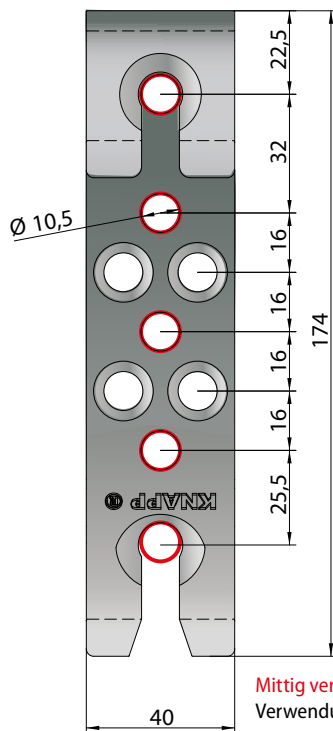

Mittig verschrauben bei Verwendung der Sperrklappe.



Standardverschraubung ohne Sperrklappe

## GIGANT Sperrklappe

### Funktionalität der Sperrklappe

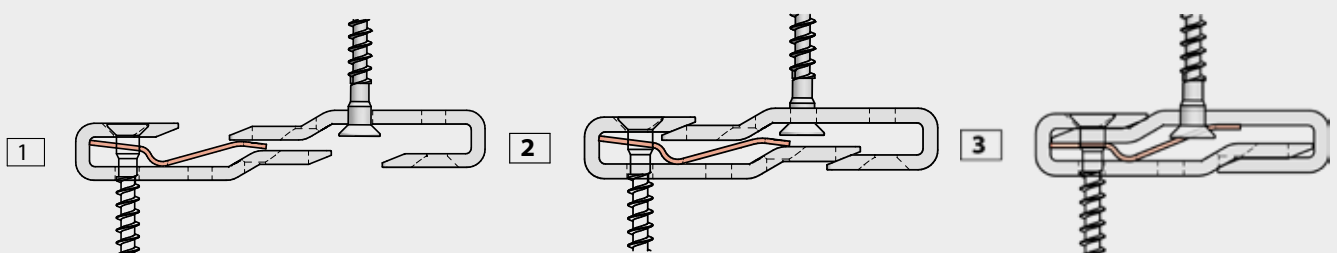



# GIGANT 150/40 und 180/40 Holz-Beton Anschlüsse

## Haupt-Nebenträger Verbindung mit Klebeanker

(Alle Maße in mm)

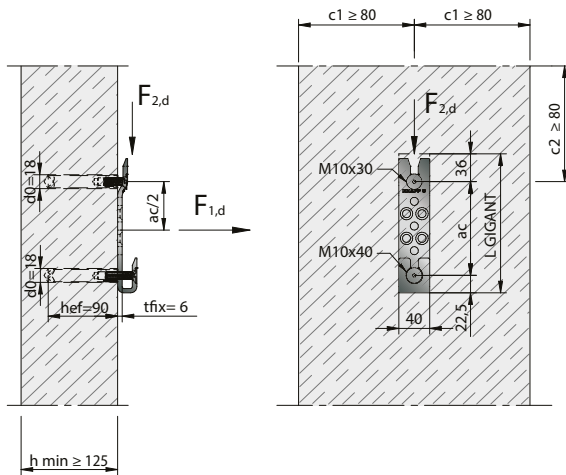

Beton Druckfestigkeitsklasse C20/25

### fischer RG 16x90 M10 I (8.8) mit SK M10x30 und SK M10x40 (galv. Verzinkt)

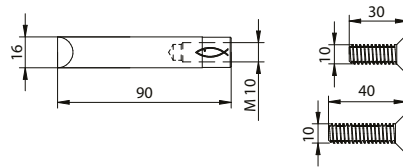

SK M10x30 mit Innensechskant

SK M10x40 mit Innensechskant

### fischer Superbond-System: FIS SB 390 S

Bohrerennendurchmesser $d_0$	= 18 mm
Bohrlochtiefe $h_1$	= 90 mm
max. Plattendicke $t_{nx}$	= 6 mm
Abstand $a_c$	= Siehe Tabelle
Mindest Randabstand $c_{1,min} = c_{2,min}$	= 80 mm
Mindestbauteildicke $h_{min}$	= 125 mm
Zulassung:	ETA-12/0258



## Holz-Beton Anschluss in Einschubrichtung $F_2$

### $F_2$ Belastung in Einschubrichtung

KNAPP® Verbinder	Beton-Anschluss		Holz-Anschluss											
	$F_{2,Rd,concrete}$	Abstände	Holzsor-tierklasse		$F_{2,Rd,timber}$									
	Querkraft $F_{2,Rd,concrete}$ [kN]	Dübelabstand $a_c$ [mm]	Festigkeits- klasse	Char. Rohdichte $\rho_k$ [kg/m³]	Charakteristische Werte [kN]		Querkraft Bemessungswert $F_{2,Rd} \cdot Y_M = 1,3$ [kN]							
					$F_{2,KCC,Rk} \cdot Y_M = 1,0$	$F_{2,Rk}$	$k_{mod} = 0,6$	$k_{mod} = 0,8$	$k_{mod} = 0,9$					
GIGANT 150/40 * Beton: 2 RG M10 I	18,00	90	C24	350	24,0	15,4	7,1	9,5	10,7					
			GL24h	385										
GIGANT 150/40 max ** Beton: 2 RG M10 I	18,00	90	C24	350						33,0	17,7	8,2	10,9	12,3
			GL24h	385										
GIGANT 180/40 * Beton: 2 RG M10 I	22,00	122	C24	350	23,1	10,7	14,2	16,0						
			GL24h	385										
GIGANT 180/40 max ** Beton: 2 RG M10 I	22,00	122	C24	350					25,0	11,5	15,4	17,3		
			GL24h	385										
			C24	350	28,3	13,1	17,4	19,6						
			GL24h	385										
			C24	350					30,7	14,2	18,9	21,3		
			GL24h	385										

\* GIGANT Standard Hirnholzverschraubung mit SK 10x120

\*\* GIGANT max Hirnholzverschraubung mit SK 10x200

Nutzungsklasse Holz: 1-2

$Y_{M,timber} = 1,3$

### Berechnung von $F_{2,Rd}$ für Holz-Beton-Anschluss:

$$F_{2,Rk} = \min \left\{ \begin{array}{l} \min F_{2,Rd,timber} \\ \min F_{2,Rd,concrete} \end{array} \right.$$

$$F_{2,Rk,timber} = \min \left\{ \begin{array}{l} \min F_{2,KCC,Rk} / Y_M \\ \min F_{2,Rk} \cdot k_{mod} \end{array} \right. / Y_{M,timber}$$

### Allgemeine Hinweise

Die fischer Dübel für die KNAPP-Holz-Betonanschlüsse sind mit den vorgegebenen Tabellenmaßen, sowie einer vorgegebenen Betonfestigkeitsklasse von C20/25 mit dem fischer Bemessungstool C-FIX bemessen und anschließend von fischer überprüft worden. Jegliche Änderungen gegenüber den hier angegebenen Tabellen müssen separat von einem Fachmann erneut überprüft werden. Dazu reicht i.d.R. eine erneute Bemessung des Betonanschlusses mit dem Bemessungstool C-FIX, das von KNAPP®, fischer oder einen geeignetem Fachmann (Statiker, Bauingenieur) durchzuführen ist. Es können auch die statischen Gesamtnachweise des Betonanschlusses von KNAPP® angefordert werden. Für eine unsachgemäße Anwendung der Bemessungstabellen aus diesem Katalog, übernimmt KNAPP® keine Haftung. Der Zustand des Betonbauteils (Betonfestigkeitsklasse und Oberfläche) ist von einem Fachmann zu überprüfen. Dafür übernimmt KNAPP® keine Haftung. Die fischer-Produkte und KNAPP® Verbinder sind nach den Einbauvorschriften / Montageanleitungen einzubauen. Die KNAPP®-fischer Holz-Betonanschlüsse sind nach deren aktuellen ETA-Zulassungen auszuführen.

Gleichwertige Dübel sind möglich, wenn sie vorher technisch geprüft wurden und eine ETA-Zulassung besitzen.

Haupt-Nebenträger Verbindung mit Hochleistungsanker

(Alle Maße in mm)

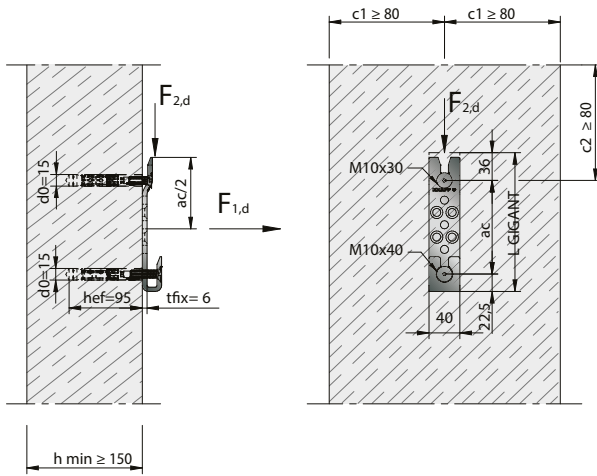

Beton Druckfestigkeitsklasse C20/25

fischer FH II 15/M10 I (8.8) with SK M10x30 and SK M10x40 (galv. Verzinkt)

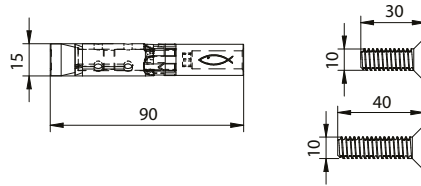

SK M10x30 mit Innensechskant

SK M10x40 mit Innensechskant

Bohrerenddurchmesser $d_0 =$	15 mm
Bohrlochtiefe $h_1 =$	95 mm
max. Plattendicke $t_{fx} =$	6 mm
Abstand $a_c =$	Siehe Tabelle
Mindest Randabstand $c_{1,min} = c_{2,min} =$	80 mm
Mindestbauteildicke $h_{min} =$	150 mm
Zulassung:	ETA-07/0025, Option 1

Holz-Beton Anschluss in Einschubrichtung  $F_2$

$F_2$  Belastung in Einschubrichtung

KNAPP® Verbinder	Beton-Anschluss		Holz-Anschluss						
	$F_{2,Rd,concrete}$	Abstände	Holzsortierklasse		$F_{2,Rd,timber}$				
	Querkraft $F_{2,Rd,concrete}$ [kN]	Dübelabstand $a_c$ [mm]	Festigkeits- klasse	Char. Rohdichte $\rho_k$ [kg/m³]	Charakteristische Werte [kN]		Querkraft Bemessungswert $F_{2,Rd, Y_M = 1,3}$ [kN]		
					$F_{2,KCC,Rk} \cdot Y_M = 1,0$	$F_{2,Rk}$	$k_{mod} = 0,6$	$k_{mod} = 0,8$	$k_{mod} = 0,9$
GIGANT 180/40 * Beton: 2 RG M10 I	21,00	122	C24	350	33,0	23,1	10,7	14,2	16,0
			GL24h	385		25,0	11,5	15,4	17,3
GIGANT 180/40 max ** Beton: 2 RG M10 I	21,00	122	C24	350		28,3	13,1	17,4	19,6
			GL24h	385		30,7	14,2	18,9	21,3

\* GIGANT Standard Hirnholzverschraubung mit SK 10x120

\*\* GIGANT max Hirnholzverschraubung mit SK 10x200

Nutzungsklasse Holz: 1-2

$Y_{M,timber} = 1,3$

Berechnung von  $F_{2,Rd}$  für Holz-Beton-Anschluss:

$$F_{2,Rk} = \min \left\{ \begin{array}{l} \min F_{2,Rd, timber} \\ \min F_{2,Rd, concrete} \end{array} \right. \quad F_{2,Rk, timber} = \min \left\{ \begin{array}{l} \min F_{2,KCC, Rk} / Y_M \\ \min F_{2,Rk} \cdot k_{mod} \\ Y_{M, timber} \end{array} \right.$$

Allgemeine Hinweise

Die fischer Dübel für die KNAPP-Holz-Betonanschlüsse sind mit den vorgegebenen Tabellenmaßen, sowie einer vorgegebenen Betonfestigkeitsklasse von C20/25 mit dem fischer Bemessungstool C-FIX bemessen und anschließend von fischer überprüft worden. Jegliche Änderungen gegenüber den hier angegebenen Tabellen müssen separat von einem Fachmann erneut überprüft werden. Dazu reicht i.d.R. eine erneute Bemessung des Betonanschlusses mit dem Bemessungstool C-FIX, das von KNAPP®, fischer oder einen geeignetem Fachmann (Statiker, Bauingenieur) durchzuführen ist. Es können auch die statischen Gesamtnachweise des Betonanschlusses von KNAPP® angefordert werden. Für eine unsachgemäße Anwendung der Bemessungstabellen aus diesem Katalog, übernimmt KNAPP® keine Haftung. Der Zustand des Betonbauteils (Betonfestigkeitsklasse und Oberfläche) ist von einem Fachmann zu überprüfen. Dafür übernimmt KNAPP® keine Haftung. Die fischer-Produkte und KNAPP® Verbinder sind nach den Einbauvorschriften / Montageanleitungen einzubauen. Die KNAPP®-fischer Holz-Betonanschlüsse sind nach deren aktuellen ETA-Zulassungen auszuführen.

Gleichwertige Dübel sind möglich, wenn sie vorher technisch geprüft wurden und eine ETA-Zulassung besitzen.

# GIGANT Stahlanschlüsse

## Haupt-Nebenträger Verbindung

(Alle Maße in mm)

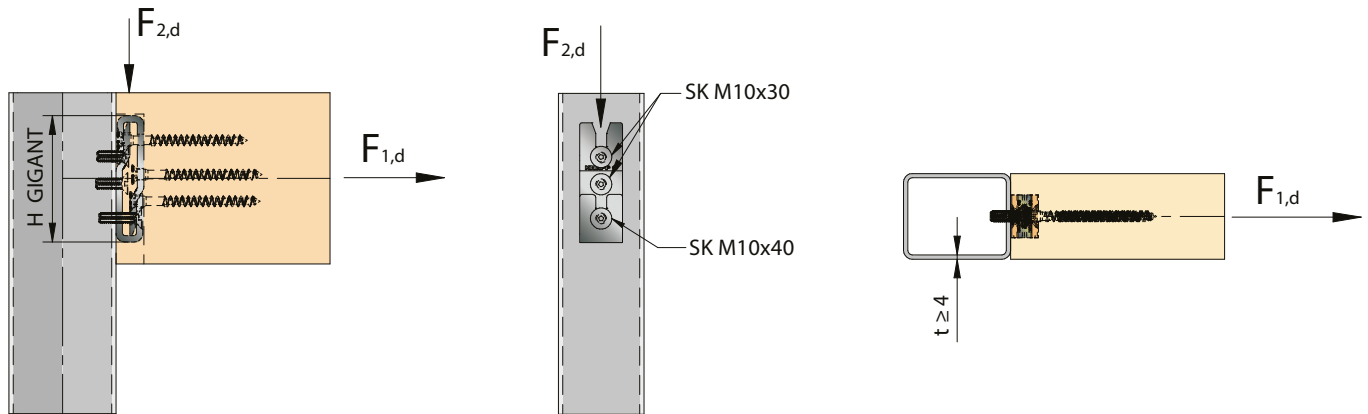

KNAPP® Verbinder	Zugkraft		Abscherkraft	
	$F_{t,Rk}$ [kN]* in 4 mm Stahl	$F_{1,Rk}$ [kN]* in BSH GL24h	$F_{v,Rk}$ [kN]* in 4 mm Stahl	$F_{2,Rk}$ [kN]* in BSH GL24h
GIGANT 120/40 *	57,0	12,5	60,0	12,5
GIGANT 120/40 max **		14,0		12,5
GIGANT 150/40 *		12,5		16,7
GIGANT 150/40 max **		14,0		19,2
GIGANT 180/40 *		12,5		25,0
GIGANT 180/40 max **		14,0		30,7
Bemessungswert- ermittlung	$F_{t,Rd} = F_{t,Rk} / Y_{M,2}$	$F_{1,Rd} = k_{mod} \times F_{1,Rk} / Y_M$	$F_{v,Rd} = F_{v,Rk} / Y_{M,2}$	$F_{1,Rd} = k_{mod} \times F_{1,Rk} / Y_M$
	$Y_{M,2} = 1,25$	$Y_M = 1,3$	$Y_{M,2} = 1,25$	$Y_M = 1,3$
		$k_{mod} = 0,8$ KLED mittel		$k_{mod} = 0,8$ KLED mittel
		$k_{mod} = 0,9$ KLED kurz		$k_{mod} = 0,9$ KLED kurz
Verschraubung *	2 SK M10x30	GIGANT Hirnholzverschraubung	2 SK M10x30	GIGANT Hirnholzverschraubung
	1 SK M10x40	SK 10x120/ SK 10x200 für max	1 SK M10x40	SK 10x120/ SK 10x200 für max

\* GIGANT Standard Hirnholzverschraubung mit SK 10x120

\*\* GIGANT max Hirnholzverschraubung mit SK 10x200

Nutzungsklasse Holz: 1-2

## Referenzbilder





# GIGANT

## Verarbeitung

Die Verarbeitung an einer Abbundanlage ist möglich. Alle Daten für die Verarbeitung sind in den gängigen Abbundprogrammen abrufbar. Oberfräse mit KNAPP® Frässhablone.



Fräsen



Vorbohren Hauptträger



Verschrauben

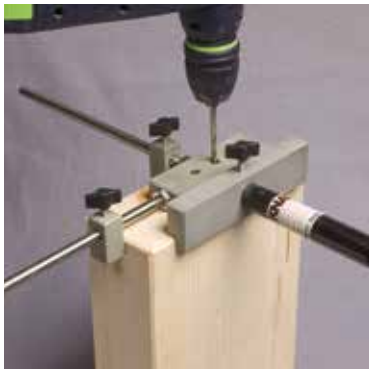

Vorbohren des Nebenträger



Verschrauben



Optionale Verschraubung mit Sperrklappe



Ohne Verkanten sicher verbunden



Ausfräsmaße GIGANT		
Breite	Länge	Tiefe
40 mm	variabel	26,5 mm

Empfohlene Softwarepartner  
für eine maschinelle Verarbeitung:



## GIGANT Schrauben

KNAPP® SK-Schrauben GIGANT mit verstärktem Schaft und Bohrspitze  
(GIGANT wird als Garnitur mit den passenden SK-Schrauben geliefert)

Art.-Nr. Z523	SK-Schraube 10x80
Art.-Nr. Z524	SK-Schraube 10x120 (Hirnholz und Brettspertholz)
Art.-Nr. Z583	SK-Schraube 10x200

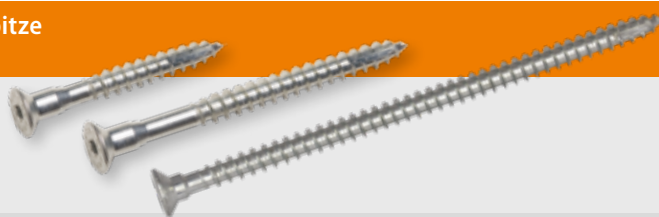

**Anwendung:** Zum Verschrauben des GIGANT im Haupt- (Pfosten) bzw. Nebenträger (Riegel).

## GIGANT Sperrklappe

Optionale Sperrklappe für GIGANT (verzinktes Stahlblech)

Art.-Nr. Z525	Sperrklappe GIGANT
---------------	--------------------

**Anwendung:** Sperrt entgegen der Einschubrichtung z.B. bei Windsogkräften.

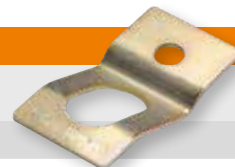

## GIGANT Zubehör

Frässhablone für alle GIGANT Größen

Art.-Nr. K502	Frässhablone MULTI F40 (Sperrholz)
---------------	------------------------------------

Hinweis: Die Frässhablone MULTI F40 ist für die Verwendung einer  $\varnothing = 30$  mm Kopierhülse (für Oberfräse) und eines  $\varnothing = 15$  mm HM-Nutfräasers ausgelegt.

**Anwendung:** Zum Fräsen bei verdeckter Montage.

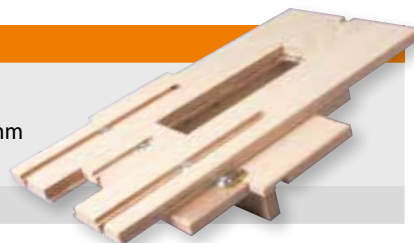

HM-Nutfräser

Art.-Nr. Z068	HM-Nutfräser $\varnothing = 15$ mm, Länge = 40 mm mit $\varnothing = 12$ mm Schaft
---------------	--

**Anwendung:** Zum Fräsen mit Oberfräse.



Anreißschablone GIGANT (verzinkter Stahl)

Art.-Nr. K631	Anreißschablone GIGANT 120
Art.-Nr. K632	Anreißschablone GIGANT 150
Art.-Nr. K633	Anreißschablone GIGANT 180

**Anwendung:** Zum Einlegen in die Frässhablone und exakten Vorbohren der Positionierschraubung.



Bohrschablone GIGANT (verstellbar)

Art.-Nr. K463	Bohrschablone GIGANT 120
Art.-Nr. K464	Bohrschablone GIGANT 150
Art.-Nr. K465	Bohrschablone GIGANT 180

Bohrblöcke mit gehärteten  
Bohrbuchsen für Bohrer  $\varnothing = 6$  mm

**Anwendung:** Zum exakten Vorbohren der Positionierschraubung.

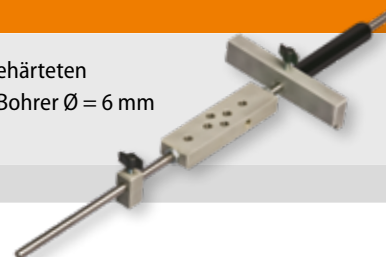



# Ingenieurholzbau- verbinder

Haupt-Nebenträger bis 230 kN\*

- | Holzbreite ab 100 mm
- | Ab- und Wiederaufbau mehrmals möglich
- | Hoher Vorfertigungsgrad für industrielle Produktion
- | Einfaches Verschrauben ohne Vorbohren
- | Quer, längs und schräg verschraubbar
- | Nur 3,5 cm Einhängeweg für leichtes Einhängen mittels großer V-Ausprägung
- | Einbautoleranzen durch die verstellbaren Kragenbolzen
- | Drei- und vierseitig verdeckter Anschluss
- | Sicherung entgegen der Einschubrichtung mit Sperrklappe

# RICON<sup>®</sup>S

Erhältlich in fünf Größen und vier Varianten.

Die Werte gelten nur bei Verwendung mit original KNAPP®-Schrauben! Bemessungswerte finden Sie auf unserer Webseite unter Planerservice.

\* Charakteristischer Wert  $F_{2,Rk}$  in Einschubrichtung gemäß ETA 10/0189 (2022/08/25) für Laubholz D30 (z.B. Eiche).





Montagebeispiel: Stützenanschluss, Projekt Sky Sophia in Süd Frankreich.

© Hufhaus  
© Rubner

## RICON®S

- I Anwendungen: nicht sichtbare Haupt-Nebenträger Verbindungen
- I Anschlüsse: Holz-Holz, Holz-Stahl, Stahl-Stahl, Holz-Beton
- I Einsatzbereiche: Ingenieurholzbau, Holzrahmen-, Holzskelett- und Hallenbau
- I Nutzungsklasse 1-2

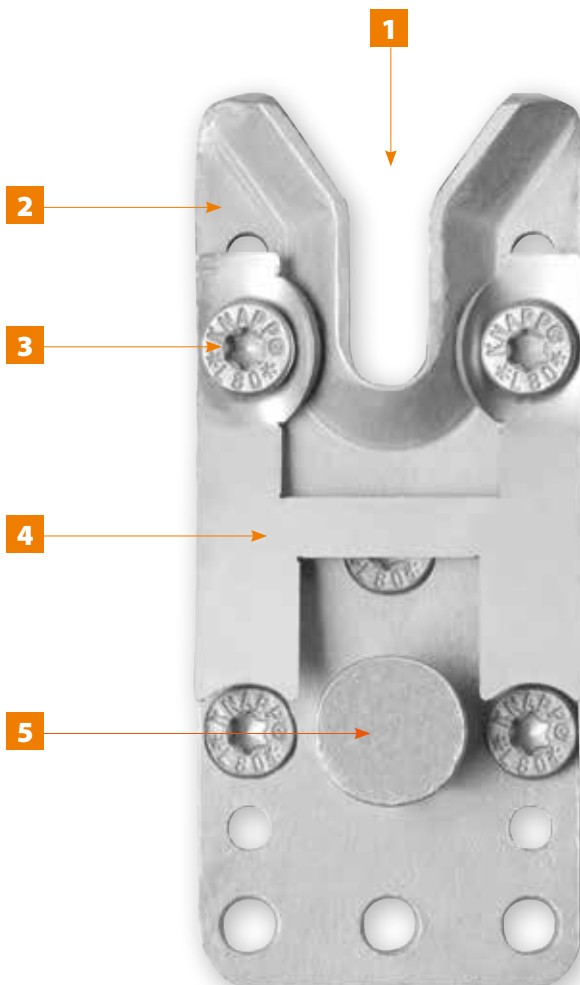

- 1 Die V-Ausprägung sorgt für eine optimale Aufnahme der Kragenbolzen. Der große Anzug- und der kurze Einschubweg erleichtern das Einhängen und führen automatisch zu einer fugenlosen selbstspannenden Verbindung.
- 2 RICON®S besteht aus zwei baugleichen Verbinderteilen und wird aus hochwertigem feuerverzinkten Stahl in Deutschland gefertigt.
- 3 KNAPP® SK-Schrauben mit Bohrspitze und verstärktem Schaft, sorgen für eine schnelle kraftschlüssige Verbindung.
- 4 RICON®S Sperrklappe aus rostfreiem Federstahl verriegelt entgegen der Einschubrichtung und kann optional bei abhebenden Belastungen wie z.B. Windsogkräften eingesetzt werden.
- 5 VS = Verschweißter Kragenbolzen für höchste Traglast  
VK = Verschraubter Kragenbolzen für niedrigere Lasten  
GK = Gefederter Kragenbolzen für spezielle Montageanforderungen  
EK = Einstellbarer Kragenbolzen für Toleranzausgleich

Brandschutz: Feuerwiderstand (EN 1995-1-2) durch 3-4 seitig verdeckte, fugendichte Montage (R30 ≥ 28 mm, R60 ≥ 49 mm)



ETA ETA-10/0189  
(2022/08/25)



PRODUKT

# RICON®S

## RICON®S Standard Grössen

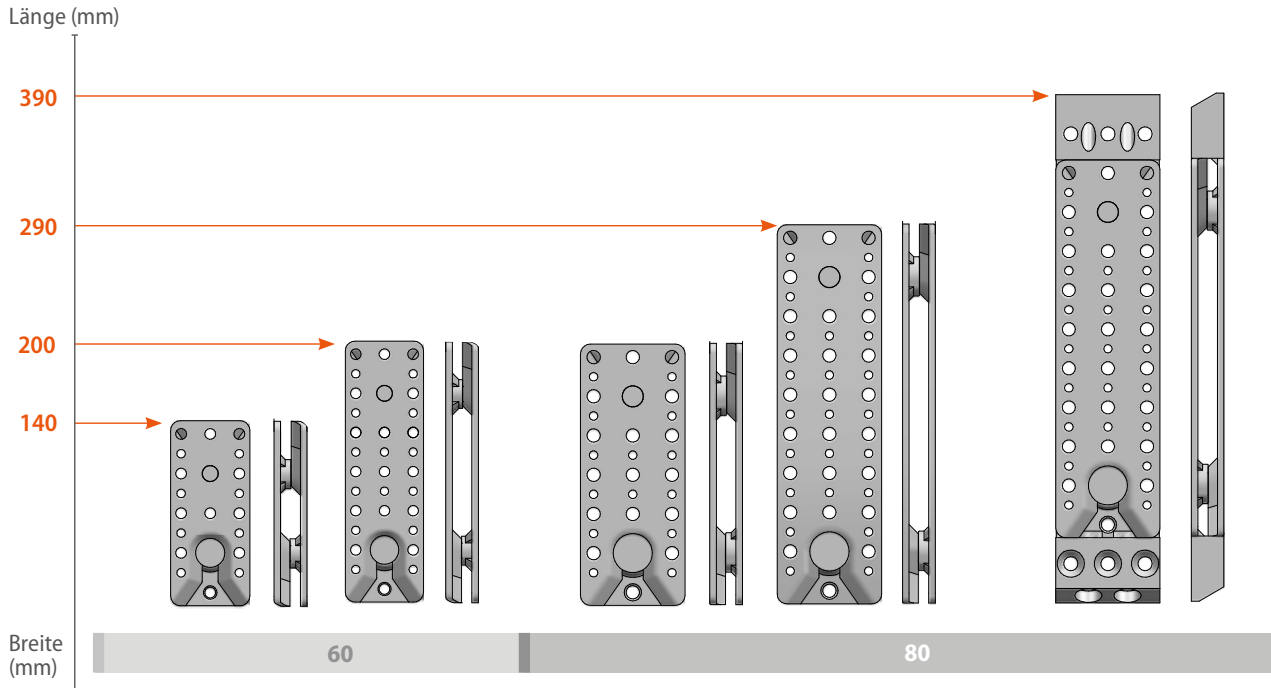

## RICON®S Ansichten

### RICON®S Draufsicht Kragenbolzen Ausführungen

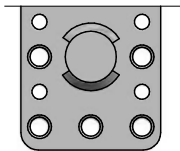

Verschweißter Kragenbolzen

VS

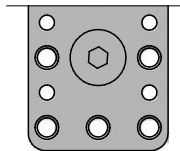

Einstellbarer Kragenbolzen

EK

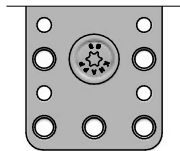

Verschraubter Kragenbolzen

VK

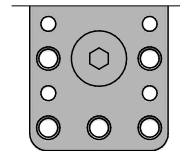

Gefederter Kragenbolzen

GK

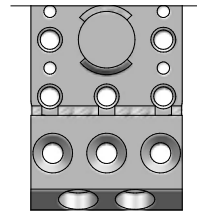

Verschweißter Kragenbolzen XL

VS + ZP

### RICON®S Seitenansicht Kragenbolzen



Verschweißter Kragenbolzen

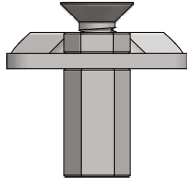

Einstellbarer Kragenbolzen

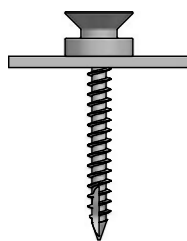

Verschraubter Kragenbolzen

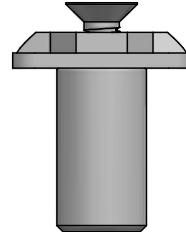

Gefederter Kragenbolzen

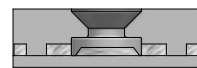

Verschweißter Kragenbolzen ZP

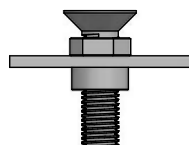

Einstellbarer Kragenbolzen mit Muffe

## RICON®S

## Anwendungsbeispiele und Anschlussdetails

Satteldach mit Sparrenpfetten  
und Pfosten-Riegelanschluss

(Alle Maße in mm)

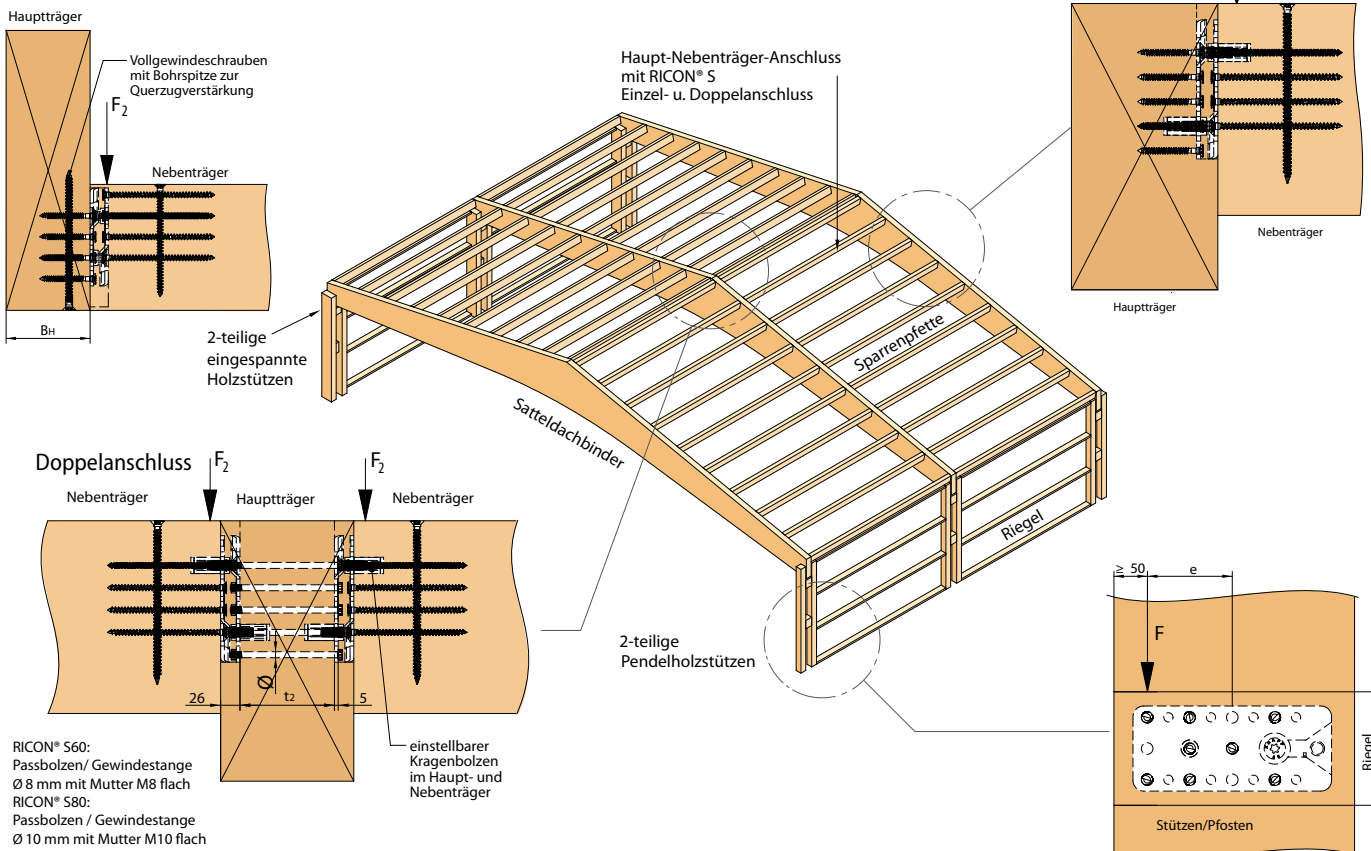

## Hallendach mit RICON®S Firstanschluss

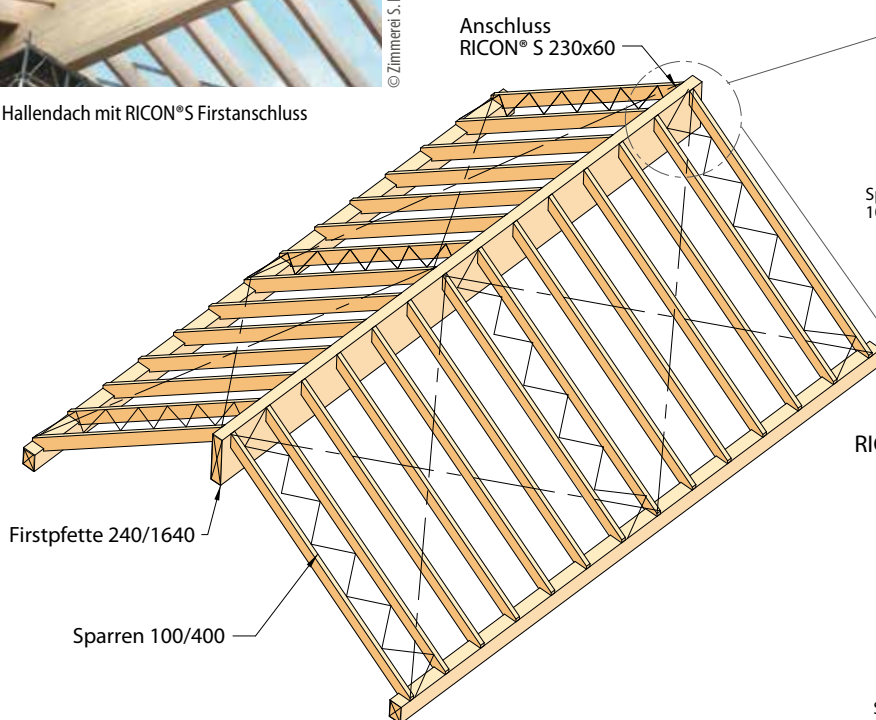

## RICON® S im Sparren unsichtbar eingelassen

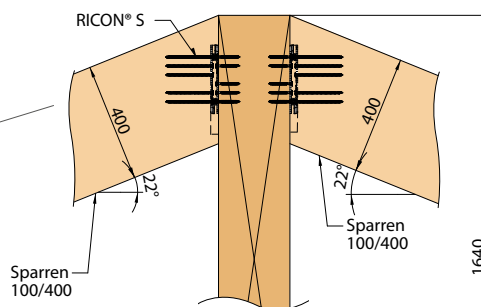

## RICON® S in der Firstpfette unsichtbar eingelassen

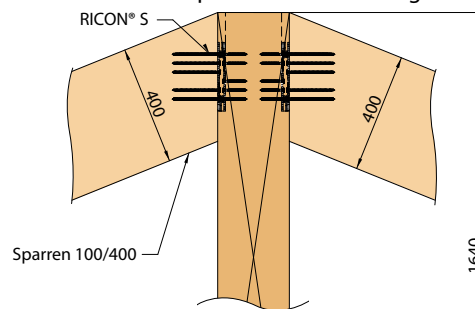



# RICON® S

## Ingenieurholzbau

### Hauptträgeranschlüsse an Holzrahmen- oder Brettsperrholzwand

(Alle Maße in mm)

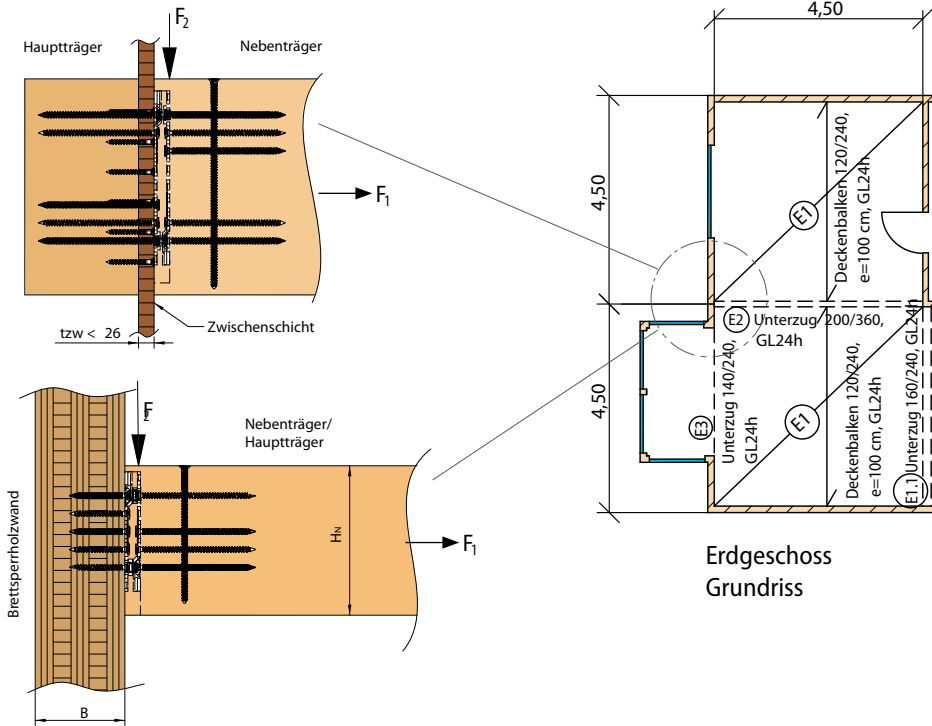

### Stahlschluss



Firstknoten für Kuppeldach

### Decke eines Holzskelettbaus

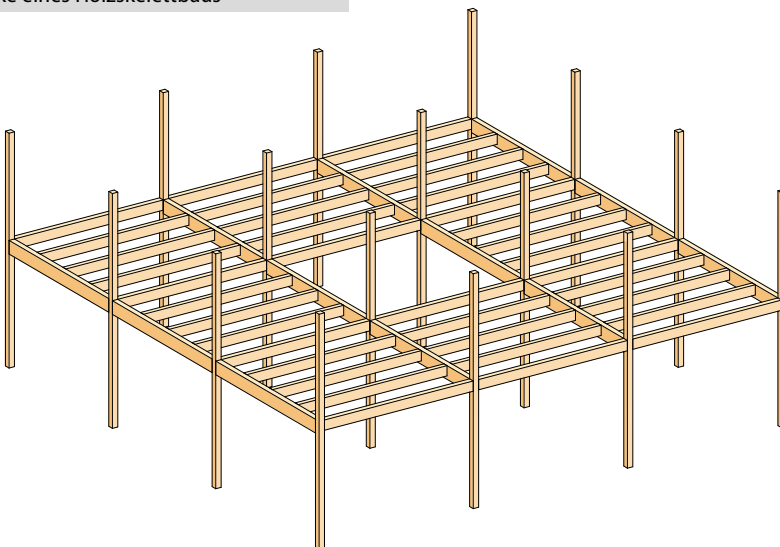

### Alternative Anschlussmöglichkeiten

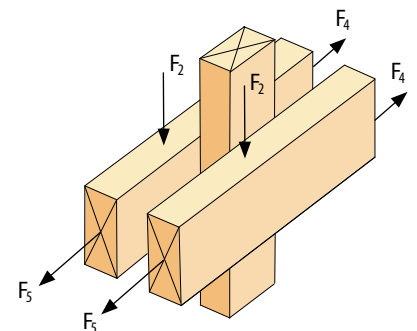
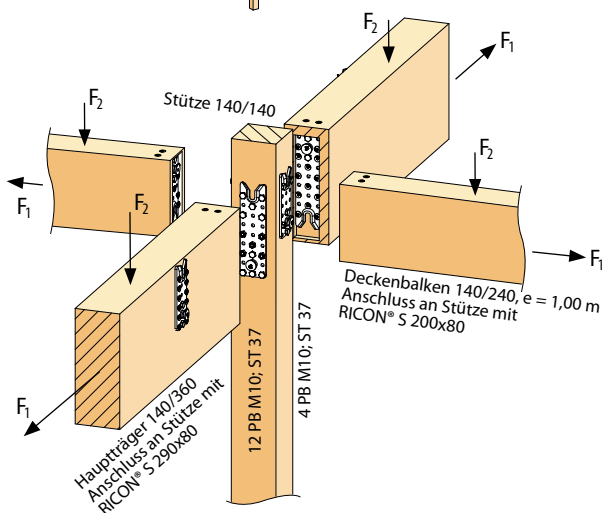
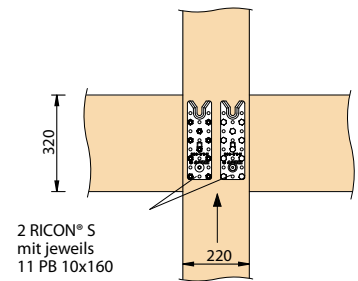
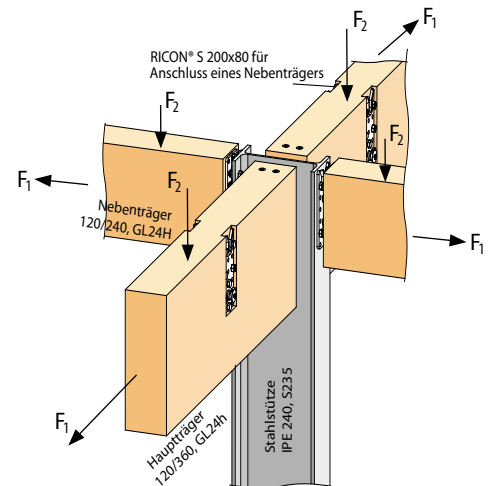

## RICON®S 60 VS

### RICON®S 140/60 VS - Verschweißter Kragenbolzen HT-NT Anschluss

Art.-Nr. K126

(Alle Maße in mm)

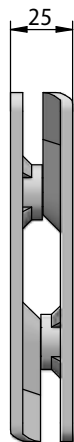
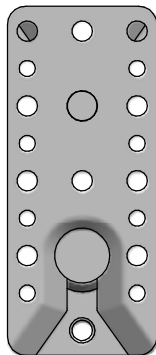

Artikel	Verbinder	Kragenbolzen	Verschraubung		Charakt. Bel. [GL24h] F <sub>2,Rk</sub> [kN]
			Nebenträger	Hauptträger	
K126 MIN ●	140/60	VS	7 x SK 8x160	7 x SK 8x80	26,9
K126 ST	140/60	VS	10 x SK 8x160	10 x SK 8x80	37,1
K126 MAX	140/60	VS	10 x SK 8x240	10 x SK 8x80	40,2
Mittiger Zug: F <sub>1,Rk</sub> = 31,5 kN					
Sperrklappe: F <sub>3,Rk</sub> = 18,0 kN					

MIN = Minimalverschraubung ST = Standardverschraubung MAX = Maximalverschraubung

Mindestholzquerschnitt: 100 x 160 mm

Alle Bemessungswerte finden Sie auf unserer Webseite unter Planerservice.

#### Verschweißter Kragenbolzen

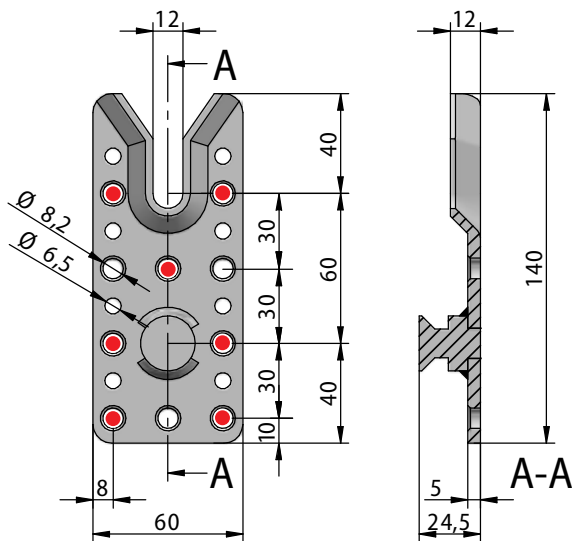
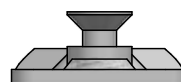

PRODUKT

## RICON®S Sperrklappe

### Sperrklappe RICON®S60 (rostfreier Federstahl)

Art.-Nr. K157

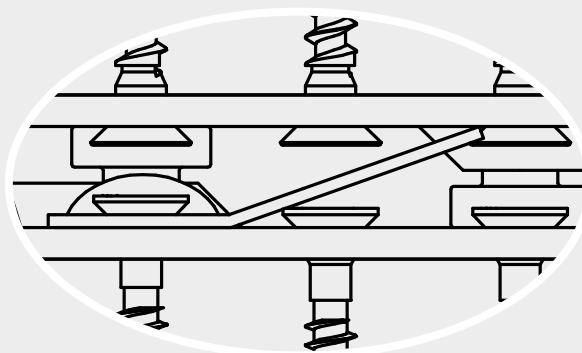
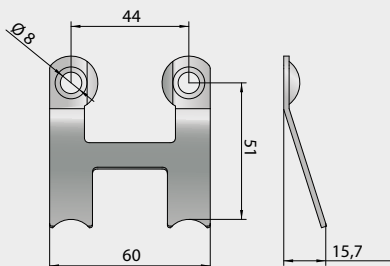

**Anwendung:** Sperrt entgegen der Einschubrichtung z.B. bei Windsogkräften.

**RICON®S 140/60 VS - Verschweißter Kragenbolzen Stützenanschluss**

Art.-Nr. K126

(Alle Maße in mm)



Artikel	Verbinder	Kragenbolzen	Verschraubung		Charakt. Bel. [GL24h] $F_{2,Rk}$ [kN]
			Stütze	Nebenträger	
K126 MIN ●	140x60	VS	6 x SK 8x80	10 x SK 8x160	27,2
K126 ST	140x60	VS	8 x SK 8x80	10 x SK 8x160	29,7
Mittiger Zug: $F_{1,Rk} = 31,5$ kN					
Sperrklappe: $F_{3,Rk} = 18,0$ kN					

MIN = Minimalverschraubung ST = Standardverschraubung

Mindestholzquerschnitt: MIN = 100 x 100 mm ST = 120 x 120 mm

Alle Bemessungswerte finden Sie auf unserer Webseite unter Planerservice.

**Verschweißter Kragenbolzen**

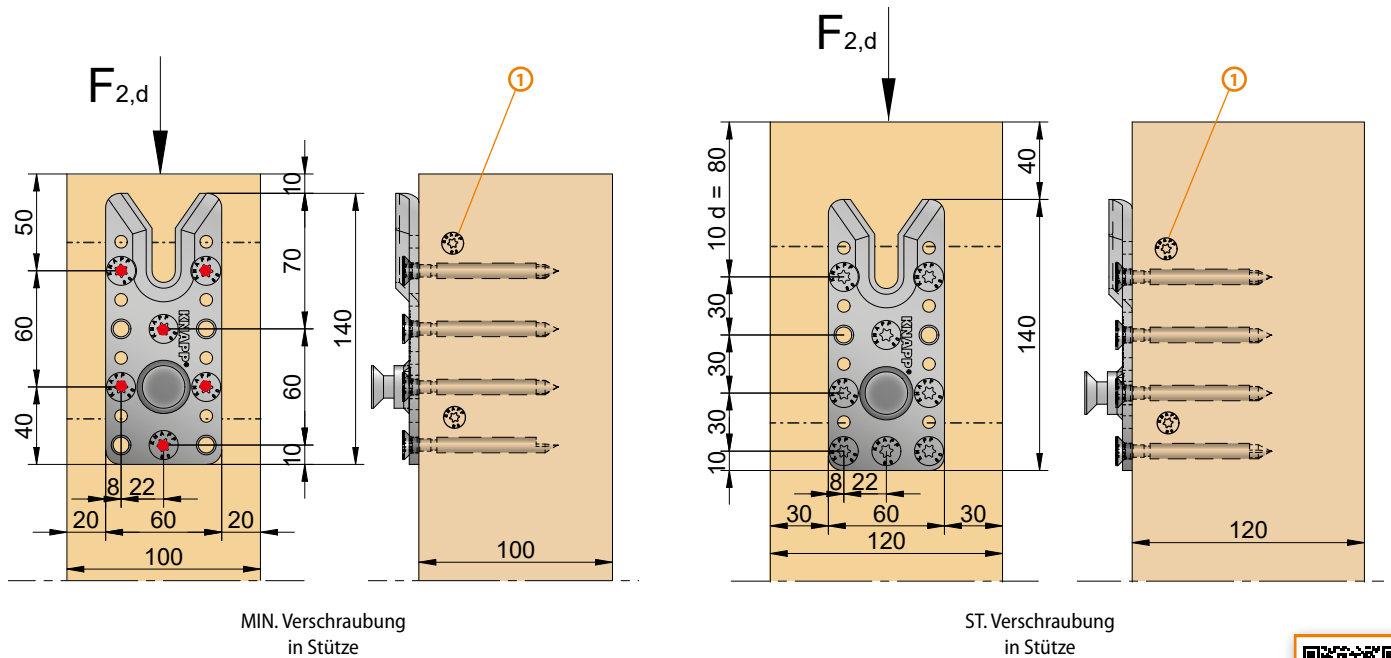
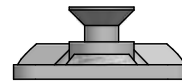

① Anordnung von Vollgewindeschrauben zur Querkzugverstärkung. Laut Gutachten (10.09.2021) von Prof. Dr. Blaß, sollen die Querkzugschrauben den gleichen Schrauben Durchmesser wie die verwendeten RICON®S Schrauben besitzen. Diese Schrauben sollen eine Länge wie die Stützenquerschnittbreite aufweisen.



**RICON®S Sperrklappe**

**Sperrklappe RICON®S60 (rostfreier Federstahl)**

Art.-Nr. K157

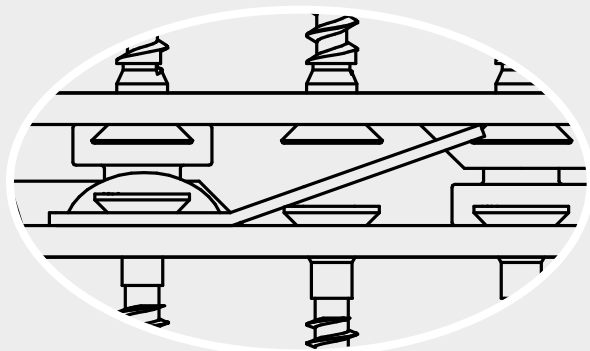
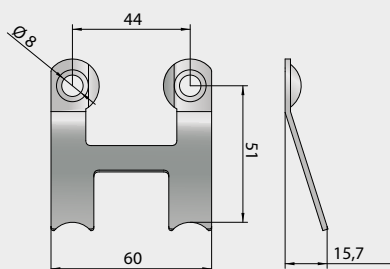

**Anwendung:** Sperrt entgegen der Einschubrichtung z.B. bei Windsogkräften.



## RICON®S 140/60 VS - Verschweißter Kragenbolzen Doppel Stützenanschluss

Art.-Nr. K126

(Alle Maße in mm)



Artikel	Verbinder	Kragenbolzen	Verschraubung		Charakt. Bel. [GL24h] $F_{2,Rk}$ [kN]
			Stütze	Nebenträger	
K126 ST	2x 140x60	VS	16 x SK 8x80	20 x SK 8x160	57,6
Mittiger Zug: $F_{1,Rk} = 63$ kN					
2 Sperrklappe: $F_{3,Rk} = 36$ kN					

ST = Standardverschraubung

Mindestholzquerschnitt: ST = 200 x 120 mm

Alle Bemessungswerte finden Sie auf unserer Webseite unter Planerservice.

## Verschweißter Kragenbolzen

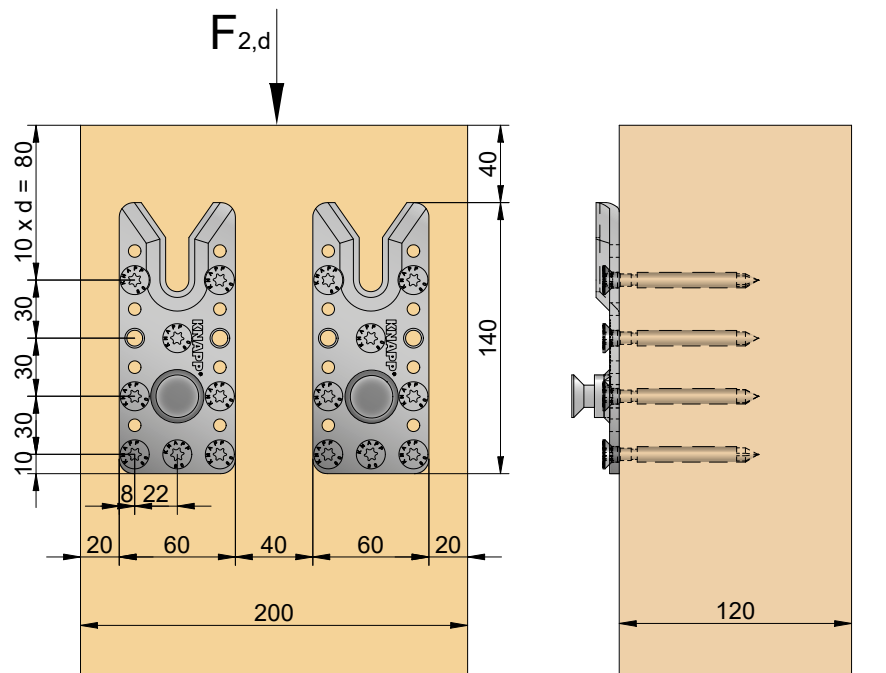
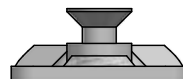

PRODUKT

## RICON®S Sperrklappe

## Sperrklappe RICON®S60 (rostfreier Federstahl)

Art.-Nr. K157

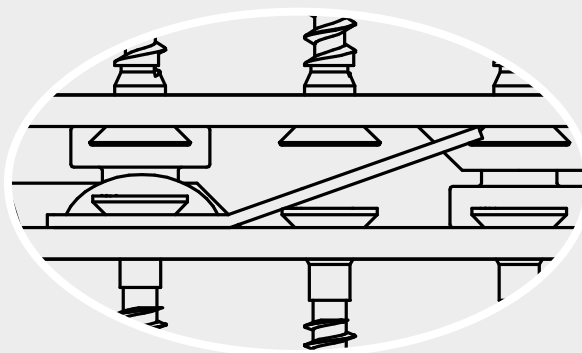
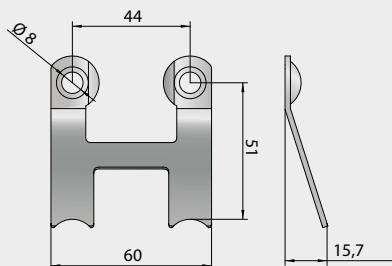
**Anwendung:** Sperrt entgegen der Einschubrichtung z.B. bei Windsogkräften.

**RICON®S 200/60 VS - Verschweißter Kragenbolzen HT-NT Anschluss**

Art.-Nr. K127

(Alle Maße in mm)

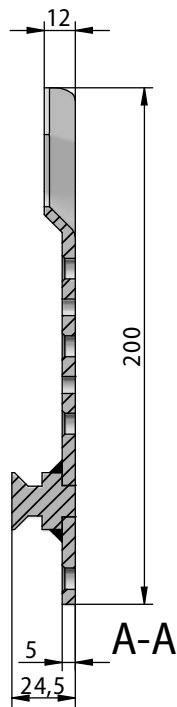
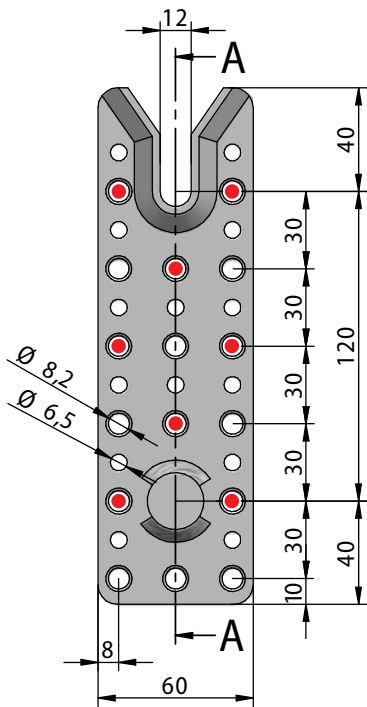
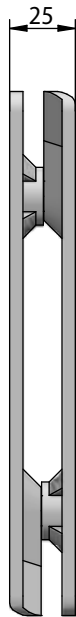
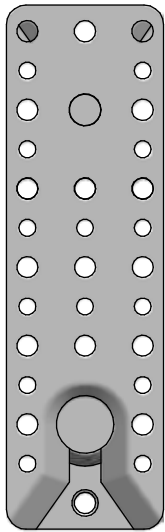

Artikel	Verbinder	Kragenbolzen	Verschraubung		Charakt. Bel. [GL24h] F <sub>2,Rk</sub> [kN]
			Nebenträger	Hauptträger	
K127 MIN ●	200/60	VS	8 x SK 8x160	8 x SK 8x80	30,4
K127 ST	200/60	VS	16 x SK 8x160	16 x SK 8x80	56,7
K127 MAX	200/60	VS	16 x SK 8x240	16 x SK 8x80	66,5
Mittiger Zug: F <sub>1,Rk</sub> = 31,5 kN					
Sperrklappe: F <sub>3,Rk</sub> = 18,0 kN					

MIN = Minimalverschraubung ST = Standardverschraubung MAX = Maximalverschraubung

Mindestholzquerschnitt: 100 x 220 mm

Alle Bemessungswerte finden Sie auf unserer Webseite unter Planerservice.

**Verschweißter Kragenbolzen**

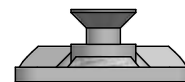

**RICON®S Sperrklappe**

**Sperrklappe RICON®S60 (rostfreier Federstahl)**

Art.-Nr. K157

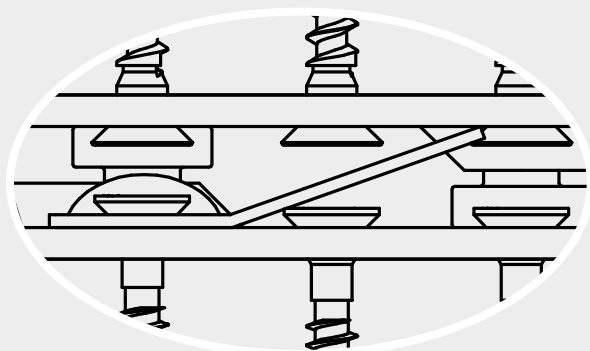
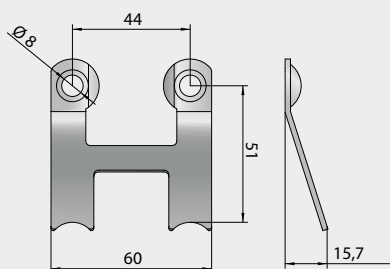

**Anwendung:** Sperrt entgegen der Einschubrichtung z.B. bei Windsogkräften.

## RICON® S 200/60 VS - Verschweißter Kragenbolzen Stützenanschluss

Art.-Nr. K127

(Alle Maße in mm)



Artikel	Verbinder	Kragenbolzen	Verschraubung		Charakt. Bel. [GL24h] $F_{2,Rk}$ [kN]
			Stütze	Nebenträger	
K127 MIN ●	200x60	VS	9 x SK 8x80	16 x SK 8x160	43,0
K127 ST	200x60	VS	13 x SK 8x80	16 x SK 8x160	51,7
Mittiger Zug: $F_{1,Rk} = 31,5$ kN					
Sperrklappe: $F_{3,Rk} = 18,0$ kN					

MIN = Minimalverschraubung ST = Standardverschraubung

Mindestholzquerschnitt: MIN = 100 x 100 mm ST = 120 x 120 mm

Alle Bemessungswerte finden Sie auf unserer Webseite unter Planerservice.

## Verschweißter Kragenbolzen

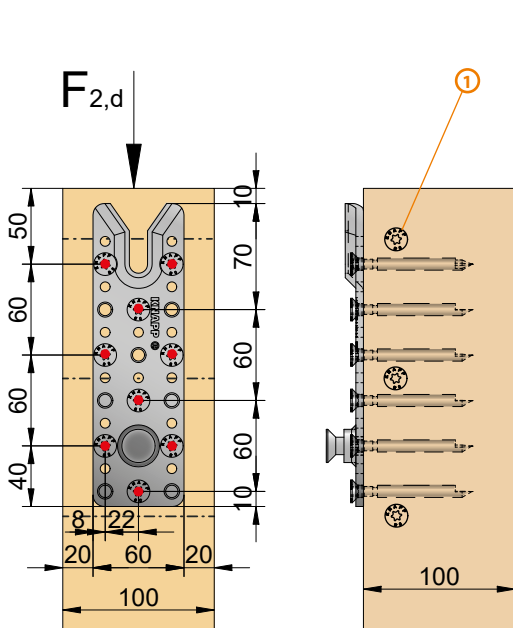
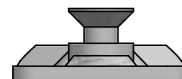
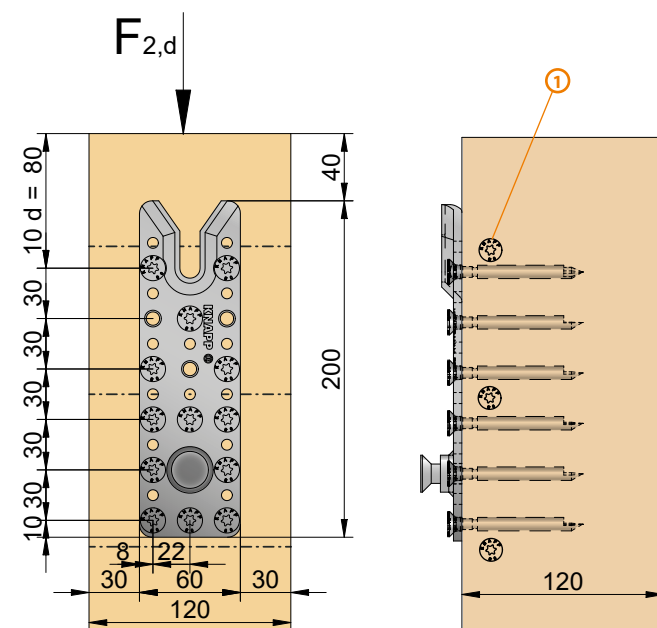
MIN. Verschraubung  
in StützeST. Verschraubung  
in Stütze

- ① Anordnung von Vollgewindeschrauben zur Querkzugverstärkung. Laut Gutachten (10.09.2021) von Prof. Dr. Blaß, sollen die Querkzugschrauben den gleichen Schrauben Durchmesser wie die verwendeten RICON® S Schrauben besitzen. Diese Schrauben sollen eine Länge wie die Stützenquerschnittbreite aufweisen.



PRODUKT

## RICON® S Sperrklappe

## Sperrklappe RICON® S60 (rostfreier Federstahl)

Art.-Nr. K157

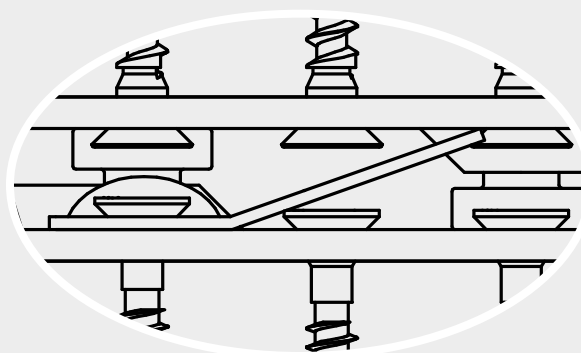
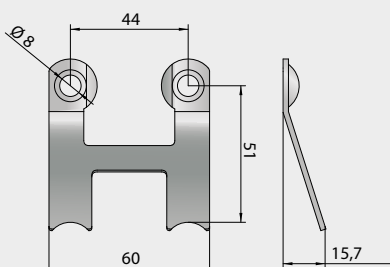

Anwendung: Sperrt entgegen der Einschubrichtung z.B. bei Windsogkräften.



**RICON®S 200/60 VS - Verschweißter Kragenbolzen Doppel Stützenanschluss**

Art.-Nr. K127

(Alle Maße in mm)



Artikel	Verbinder	Kragenbolzen	Verschraubung		Charakt. Bel. [GL24h] $F_{2,Rk}$ [kN]
			Stütze	Nebenträger	
K127 ST	2x 200x60	VS	26 x SK 8x80	32 x SK 8x160	103,5
Mittiger Zug: $F_{1,Rk} = 63$ kN					
2 Sperrklappen: $F_{3,Rk} = 36$ kN					

ST = Standardverschraubung

Mindestholzquerschnitt: ST = 200 x 120 mm

Alle Bemessungswerte finden Sie auf unserer Webseite unter Planerservice.

**Verschweißter Kragenbolzen**

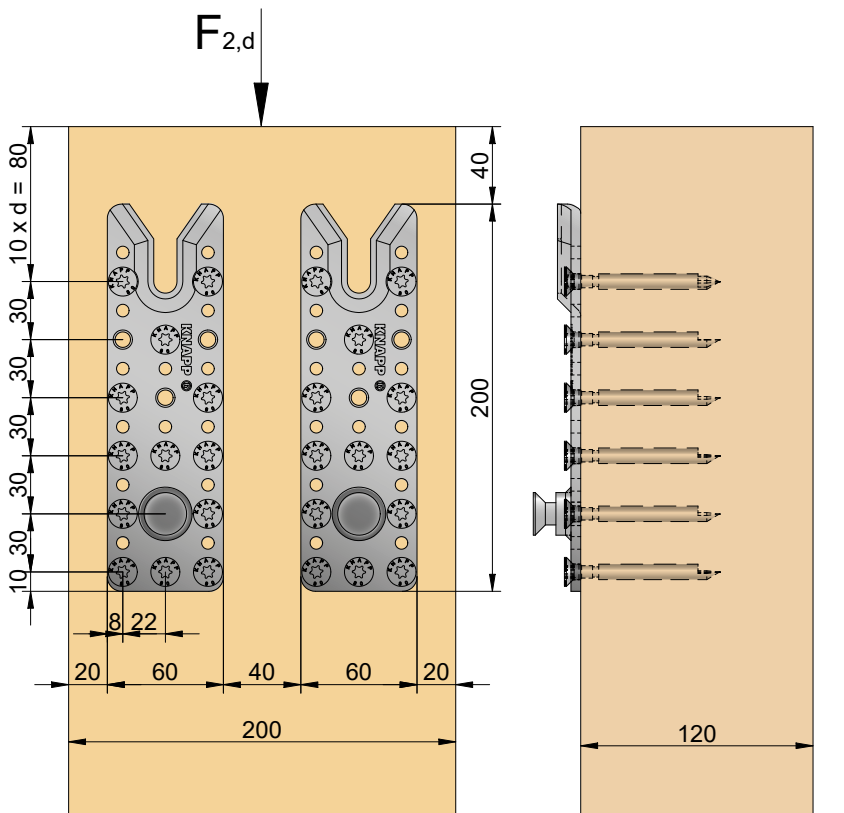
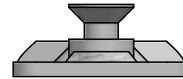

PRODUKT

**RICON®S Sperrklappe**

**Sperrklappe RICON®S60 (rostfreier Federstahl)**

Art.-Nr. K157

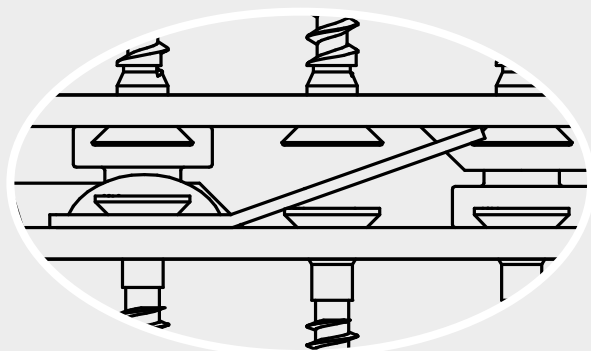
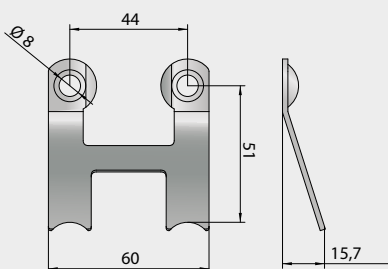

**Anwendung:** Sperrt entgegen der Einschubrichtung z.B. bei Windsogkräften.

## RICON® S 80 VS

### RICON® S 200/80 VS - Verschweißter Kragenbolzen HT-NT Anschluss

Art.-Nr. K128

(Alle Maße in mm)

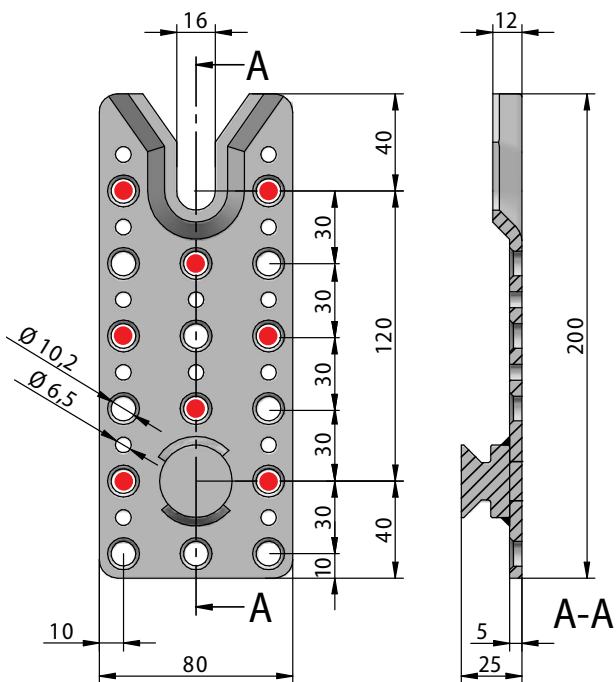
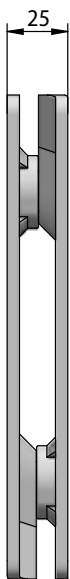
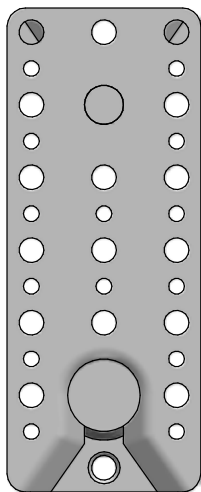

Artikel	Verbinder	Kragenbolzen	Verschraubung		Charakt. Bel. [GL24h] $F_{2,Rk}$ [kN]
			Nebenträger	Hauptträger	
K128 MIN ●	200/80	VS	8 x SK 10x200	8 x SK 10x100	42,3
K128 ST	200/80	VS	16 x SK 10x200	16 x SK 10x100	79,0
K128 MAX	200/80	VS	16 x SK 10x300	16 x SK 10x100	92,4
Mittiger Zug: $F_{1,Rk} = 36,0$ kN					
Sperrklappe: $F_{3,Rk} = 18,0$ kN					

MIN = Minimalverschraubung ST = Standardverschraubung MAX = Maximalverschraubung

Mindestholzquerschnitt: 120 x 230 mm

Alle Bemessungswerte finden Sie auf unserer Webseite unter Planerservice.

#### Verschweißter Kragenbolzen

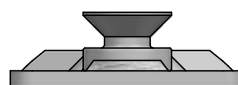

PRODUKT

## RICON® S Sperrklappe

### Sperrklappe RICON® S80 (rostfreier Federstahl)

Art.-Nr. K158

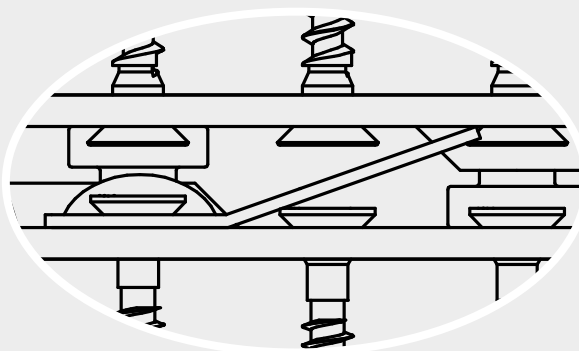
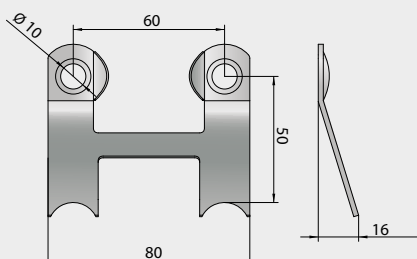

**Anwendung:** Sperrt entgegen der Einschubrichtung z.B. bei Windsogkräften.

**RICON®S 200/80 VS - Verschweißter Kragenbolzen Stützenanschluss**

Art.-Nr. K128

(Alle Maße in mm)



Artikel	Verbinder	Kragenbolzen	Verschraubung		Charakt. Bel. [GL24h] $F_{2,Rk}$ [kN]
			Stütze	Nebenträger	
K128 MIN ●	200/80	VS	9 x SK 10x100	16 x SK 8x160	56,8
K128 ST	200/80	VS	13 x SK 10x100	16 x SK 8x160	68,3
Mittiger Zug: $F_{1,Rk} = 36,0$ kN					
Sperrklappe: $F_{3,Rk} = 18,0$ kN					

MIN = Minimalverschraubung ST = Standardverschraubung

Mindestholzquerschnitt: MIN = 120 x 120 mm ST = 160 x 160 mm

Alle Bemessungswerte finden Sie auf unserer Webseite unter Planerservice.

**Verschweißter Kragenbolzen**

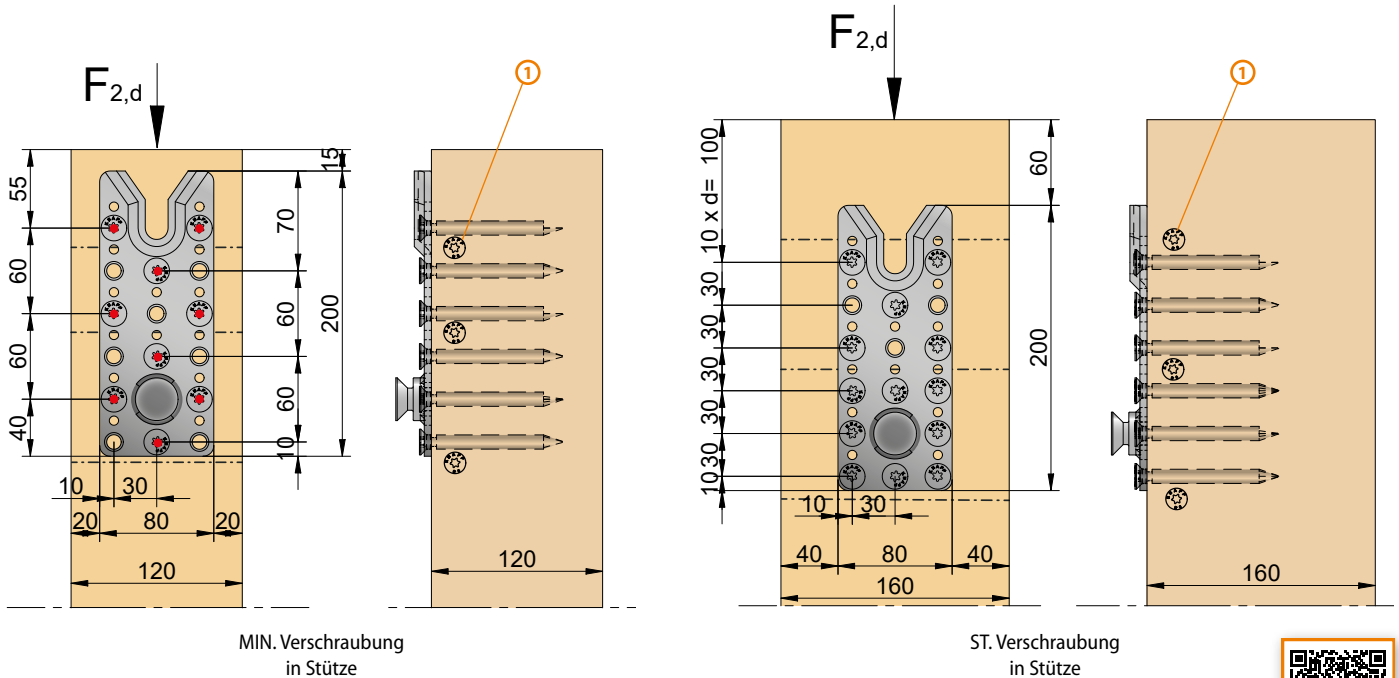
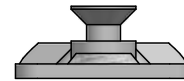

- ① Anordnung von Vollgewindeschrauben zur Querszugverstärkung. Laut Gutachten (10.09.2021) von Prof. Dr. Blaß, sollen die Querszugschrauben den gleichen Schrauben Durchmesser wie die verwendeten RICON®S Schrauben besitzen. Diese Schrauben sollen eine Länge wie die Stützenquerschnittbreite aufweisen.



**RICON®S Sperrklappe**

**Sperrklappe RICON®S80 (rostfreier Federstahl)**

Art.-Nr. K158

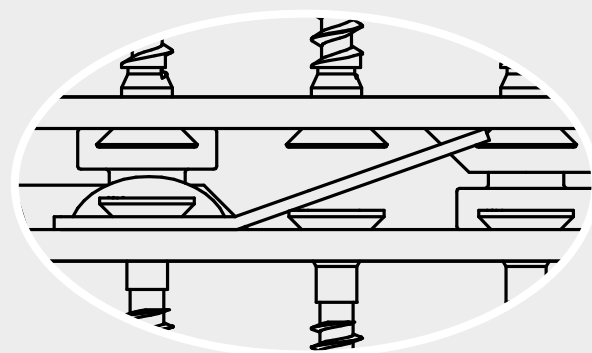
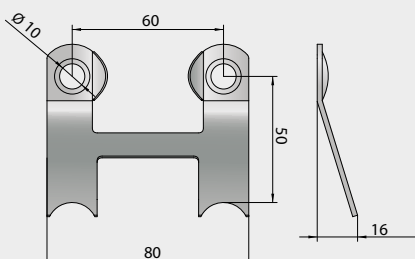

**Anwendung:** Sperrt entgegen der Einschubrichtung z.B. bei Windsogkräften.



## RICON®S 200/80 VS - Verschweißter Kragenbolzen Doppel Stützenanschluss

Art.-Nr. K128

(Alle Maße in mm)



Artikel	Verbinder	Kragenbolzen	Verschraubung		Charakt. Bel. [GL24h] $F_{2,Rk}$ [kN]
			Stütze	Nebenträger	
K128 ST	2x 200x80	VS	26 x SK 10x100	32 x SK 10x160	136,6
Mittiger Zug: $F_{1,Rk} = 63$ kN					
2 Sperrklappen: $F_{3,Rk} = 36$ kN					

ST = Standardverschraubung

Mindestholzquerschnitt: ST = 240x160 mm

Alle Bemessungswerte finden Sie auf unserer Webseite unter Planerservice.

### Verschweißter Kragenbolzen

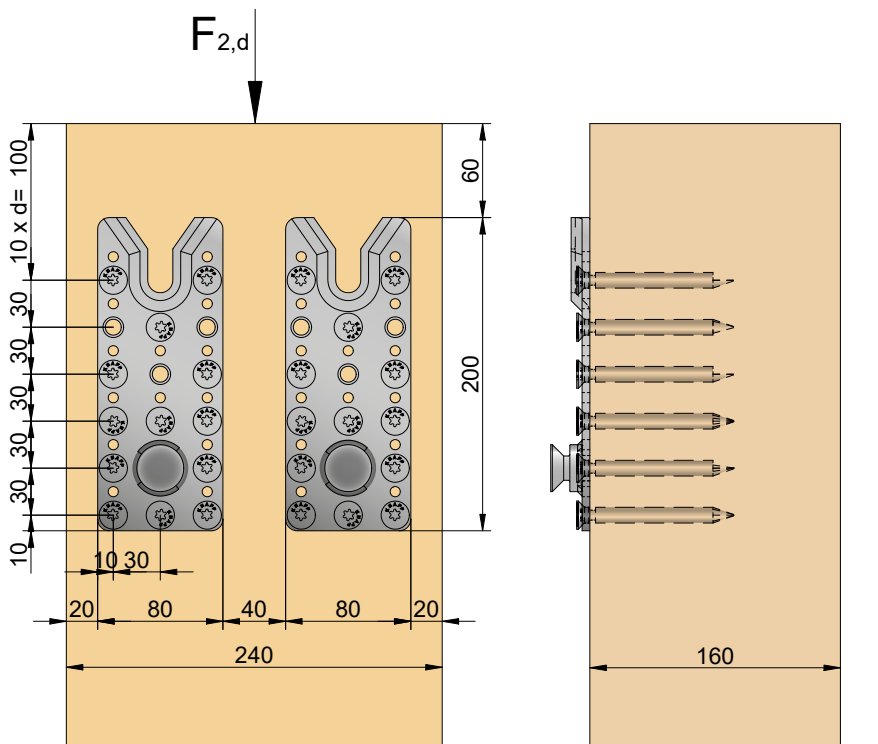
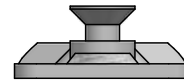

PRODUKT

## RICON®S Sperrklappe

### Sperrklappe RICON®S80 (rostfreier Federstahl)

Art.-Nr. K158

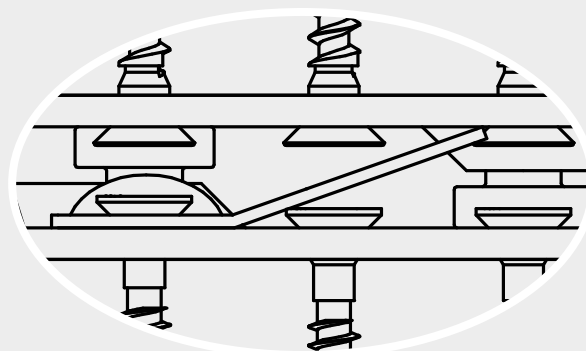
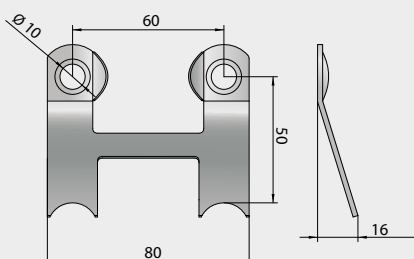

**Anwendung:** Sperrt entgegen der Einschubrichtung z.B. bei Windsogkräften.

**RICON®S 290/80 VS - Verschweißter Kragenbolzen HT-NT Anschluss**

Art.-Nr. K129

(Alle Maße in mm)

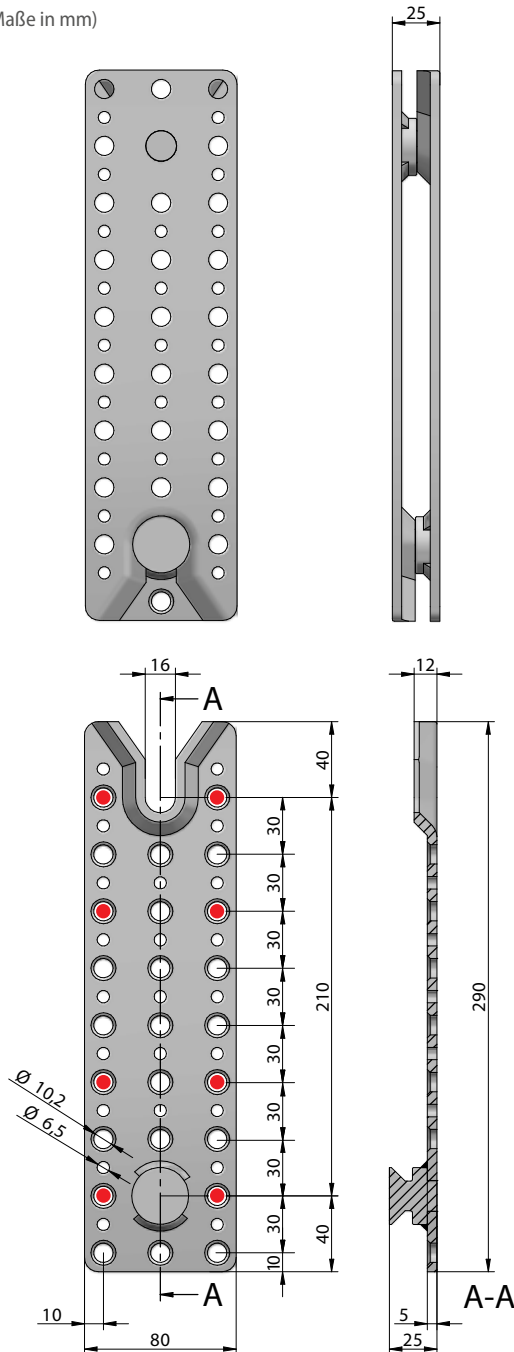

Artikel	Verbinder	Kragenbolzen	Verschraubung		Charakt. Bel. [GL24h] F <sub>2,Rk</sub> [kN]
			Nebenträger	Hauptträger	
K129 MIN ●	290/80	VS	8 x SK 10x200	8 x SK 10x100	42,3
K129 ST	290/80	VS	25 x SK 10x200	25 x SK 10x100	118,0
K129 MAX	290/80	VS	25x SK 10x300	25 x SK 10x100	142,7
Mittiger Zug: F <sub>1,Rk</sub> = 36,0 kN					
Sperrklappe: F <sub>3,Rk</sub> = 18,0 kN					

MIN = Minimalverschraubung ST = Standardverschraubung MAX = Maximalverschraubung

Mindestholzquerschnitt: 120 x 320 mm

Alle Bemessungswerte finden Sie auf unserer Webseite unter Planerservice.



**RICON®S Sperrklappe**

**Sperrklappe RICON®S80 (rostfreier Federstahl)**

Art.-Nr. K158

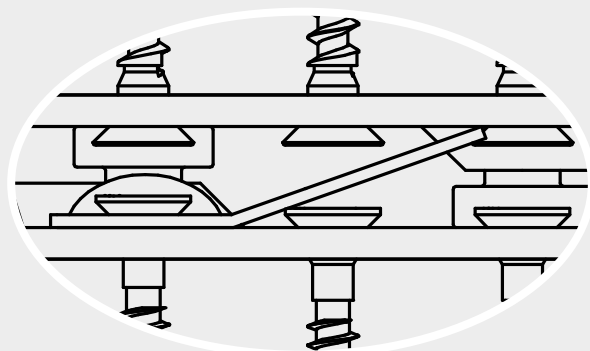
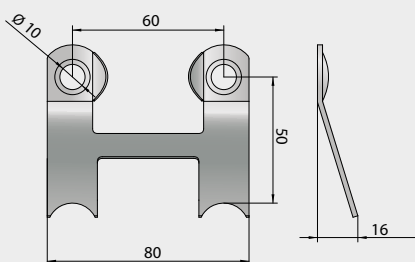

**Anwendung:** Sperrt entgegen der Einschubrichtung z.B. bei Windsogkräften.

## RICON®S 290/80 VS - Verschweißter Kragenbolzen Stützenanschluss

Art.-Nr. K129

(Alle Maße in mm)



Artikel	Verbinder	Kragenbolzen	Verschraubung		Charakt. Bel. [GL24h] $F_{2,Rk}$ [kN]
			Stütze	Nebenträger	
K129 MIN ●	290x80	VS	13 x SK 10x100	25 x SK 10x200	84,4
K129 ST	290x80	VS	20 x SK 10x100	25 x SK 10x200	108,5
Mittiger Zug: $F_{1,Rk} = 36,0$ kN					
Sperrklappe: $F_{3,Rk} = 18,0$ kN					

MIN = Minimalverschraubung ST = Standardverschraubung

Mindestholzquerschnitt: MIN = 120 x 120 mm ST = 160 x 160 mm

Alle Bemessungswerte finden Sie auf unserer Webseite unter Planerservice.

### Verschweißter Kragenbolzen

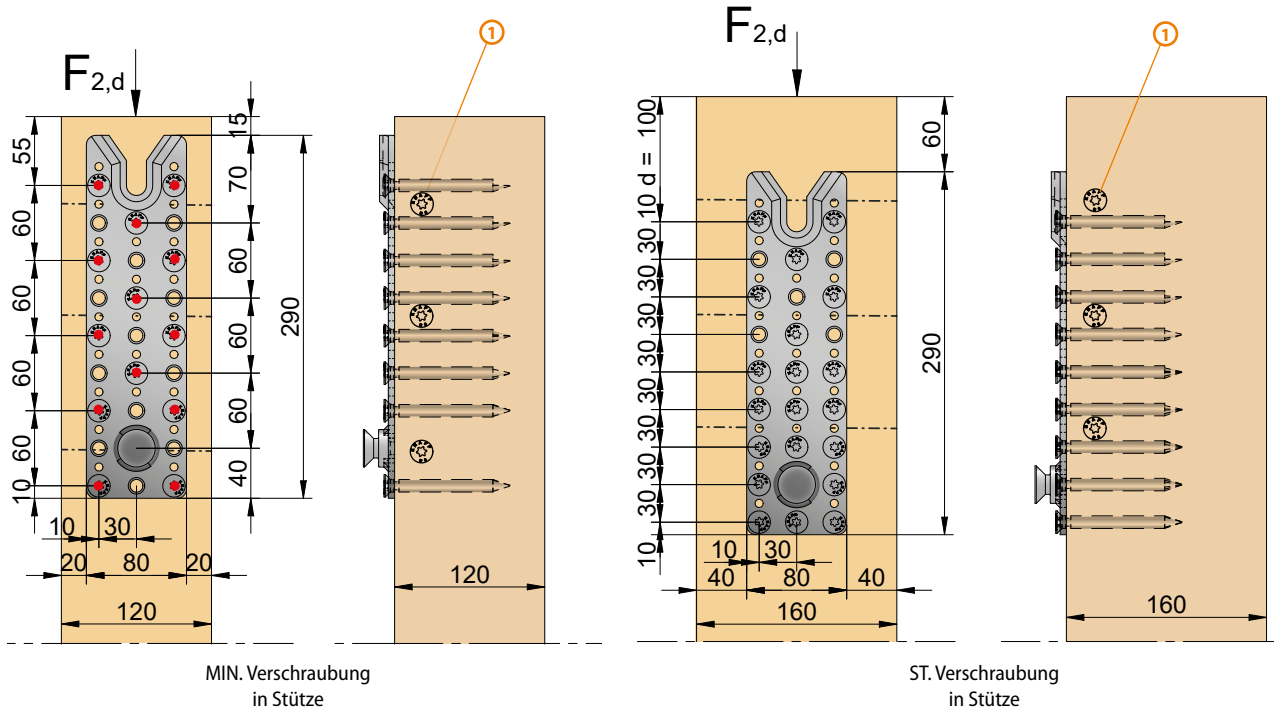
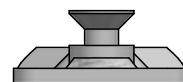
MIN. Verschraubung  
in StützeST. Verschraubung  
in Stütze

- ① Anordnung von Vollgewindeschrauben zur Querkzugverstärkung. Laut Gutachten (10.09.2021) von Prof. Dr. Blaß, sollen die Querkzugschrauben den gleichen Schrauben Durchmesser wie die verwendeten RICON®S Schrauben besitzen. Diese Schrauben sollen eine Länge wie die Stützenquerschnittbreite aufweisen.



PRODUKT

## RICON®S Sperrklappe

### Sperrklappe RICON®S80 (rostfreier Federstahl)

Art.-Nr. K158

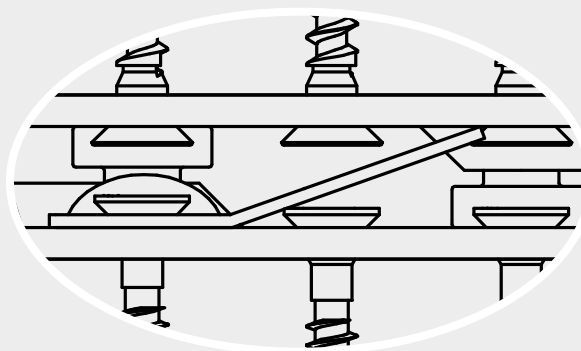
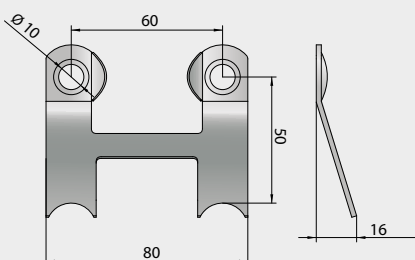

**Anwendung:** Sperrt entgegen der Einschubrichtung z.B. bei Windsogkräften.



**RICON®S 290/80 VS - Verschweißter Kragenbolzen Doppel Stützenanschluss**

Art.-Nr. K129

(Alle Maße in mm)



$F_{2,d}$

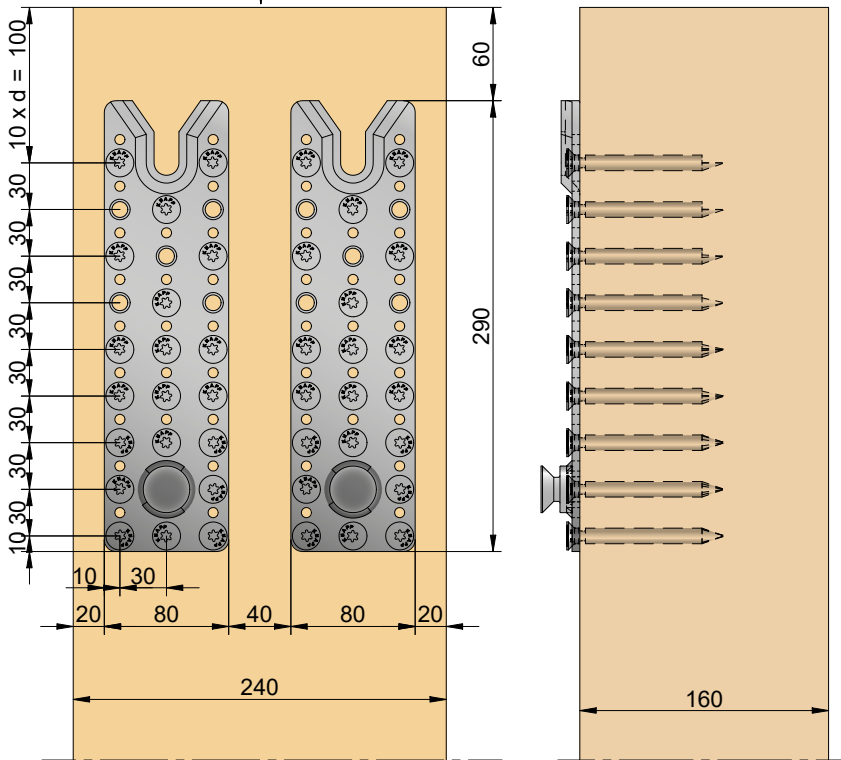

Artikel	Verbinder	Kragenbolzen	Verschraubung		Charakt. Bel. [GL24h] $F_{2,Rk}$ [kN]
			Stütze	Nebenträger	
K129 ST	2x 290x80	VS	40 x SK 10x100	50 x SK 10x200	216,9
Mittiger Zug: $F_{1,Rk} = 63$ kN					
2 Sperrklappen: $F_{3,Rk} = 36$ kN					

ST = Standardverschraubung

Mindestholzquerschnitt: ST = 240x160 mm

Alle Bemessungswerte finden Sie auf unserer Webseite unter Planerservice.

**Verschweißter Kragenbolzen**

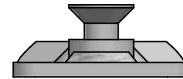

**RICON®S Sperrklappe**

**Sperrklappe RICON®S80 (rostfreier Federstahl)**

Art.-Nr. K158

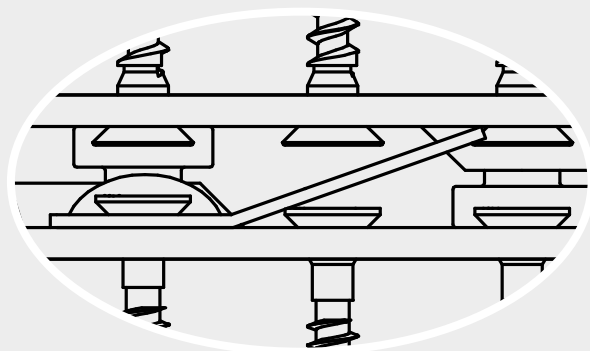
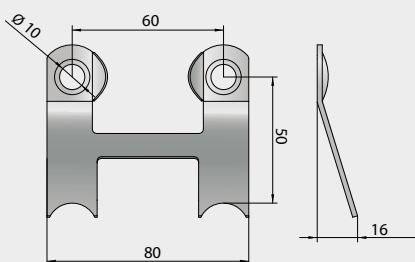

**Anwendung:** Sperrt entgegen der Einschubrichtung z.B. bei Windsogkräften.

## RICON®S 390/80 VS ZP - Zusatzplatte 30° Verschraubung HT-NT Anschluss

Art.-Nr. K191

(Alle Maße in mm)

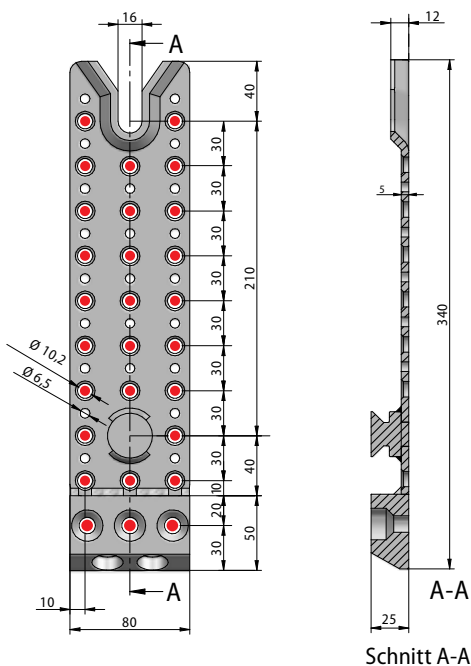
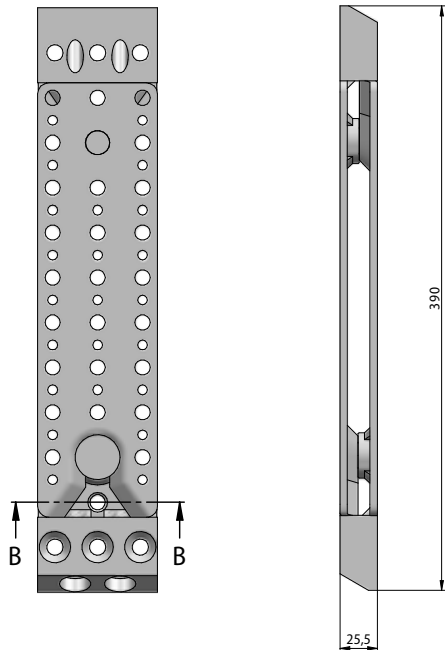

Schnitt A-A

Artikel	Verbinder	Kragenbolzen	Verschraubung		Charakt. Bel. [GL24h] $F_{2,Rk}$ [kN]
			Nebenträger	Hauptträger	
K191 MIN ●	390/80	VS	28 x SK 10x200	28 x SK 10x100	130,6
K191 ST	390/80	VS	28 x SK 10x200	28 x SK 10x100	170,6
			2 x SK 10x450	2 x SK 10x400	
K191 MAX	390/80	VS	28x SK 10x300	28 x SK 10x100	195,3
			2 x SK 10x450	2 x SK 10x400	
Mittiger Zug: $F_{1,Rk} = 36,0$ kN					
Sperrklappe: $F_{3,Rk} = 18,0$ kN					

MIN = Minimalverschraubung ST = Standardverschraubung MAX = Maximalverschraubung

Mindestholzquerschnitt: 120 x 720 mm oder 160 x 520 mm

Alle Bemessungswerte finden Sie auf unserer Webseite unter Planerservice.

## Verschweißter Kragenbolzen

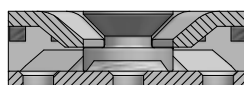

Schnitt B-B

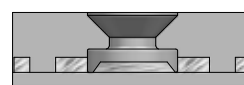

Ansicht mit Anschlag



PRODUKT

## RICON®S Sperrklappe

## Sperrklappe RICON®S80 (rostfreier Federstahl)

Art.-Nr. K158

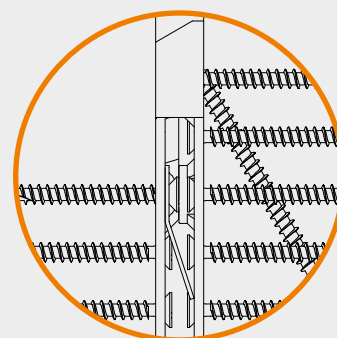
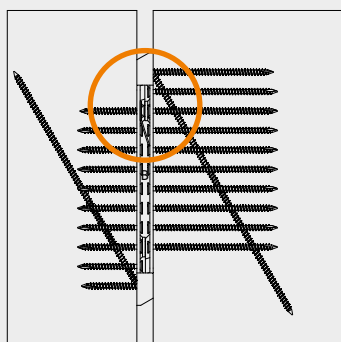
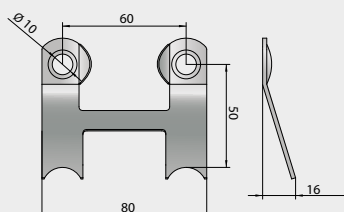

Anwendung: Sperrt entgegen der Einschubrichtung z.B. bei Windsogkräften.

RICON®S 390/80 VS ZP - Zusatzplatte 30° Verschraubung Stützenanschluss

Art.-Nr. K191

(Alle Maße in mm)



Artikel	Verbinder	Kragenbolzen	Verschraubung		Charakt. Bel. [GL24h] $F_{2,Rk}$ [kN]
			Stütze	Nebenträger	
K191 MIN ●	390/80	VS	23 SK 10x100	28 x SK 10x200 2 x SK 10x450	124,8
K191 ST	390/80	VS	23 SK 10x100 2 x SK 10x400	28 x SK 10x200 2 x SK 10x450	164,8

Mittiger Zug:  $F_{1,Rk} = 36,0$  kN  
Sperrklappe:  $F_{3,Rk} = 18,0$  kN

MIN = Minimalverschraubung ST = Standardverschraubung  
Mindestholzquerschnitt: MIN = 160 x 160 mm ST = 160 x 200 mm  
Alle Bemessungswerte finden Sie auf unserer Webseite unter Planerservice.



PRODUKT

Verschweißter Kragenbolzen

Schnitt B-B

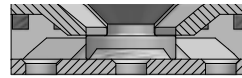

Ansicht mit Anschlag

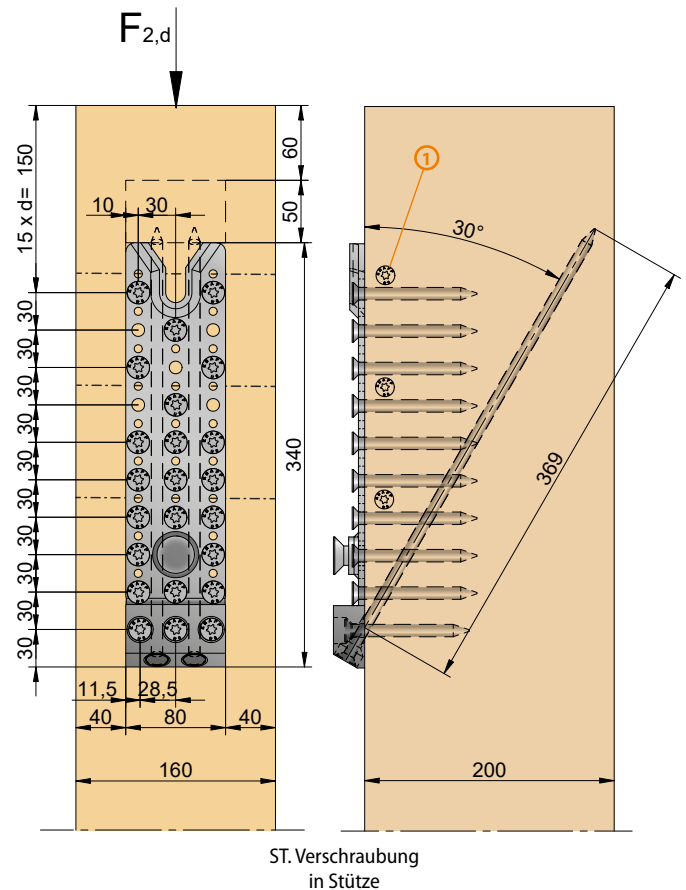
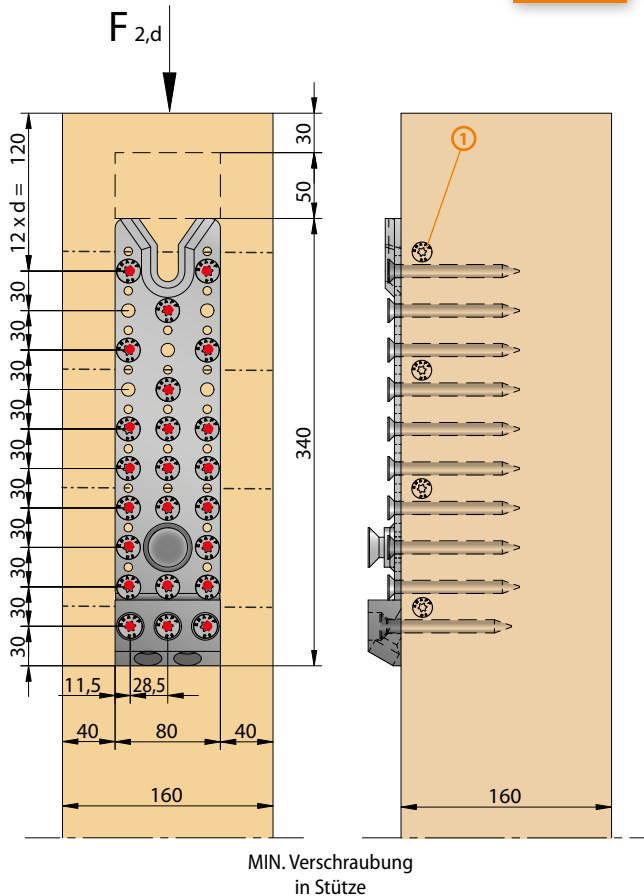
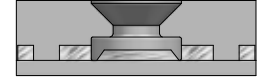

① Anordnung von Vollgewindeschrauben zur Querkzugverstärkung. Laut Gutachten (10.09.2021) von Prof. Dr. Blaß, sollen die Querkzugschrauben den gleich Schrauben Durchmesser wie die verwendeten RICON®S Schrauben besitzen. Diese Schrauben sollen eine Länge wie die Stützenquerschnittsbreite aufweisen.

RICON®S Sperrklappe

Sperrklappe RICON®S80 (rostfreier Federstahl)

Art.-Nr. K158

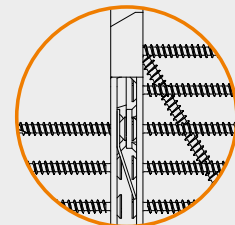
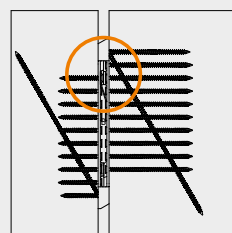
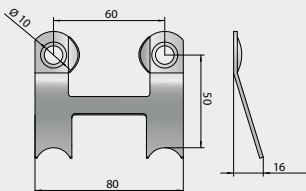

Anwendung: Sperrt entgegen der Einschubrichtung z.B. bei Windsogkräften.

## RICON®S 390/80 VS ZP - Zusatzplatte 30° Verschraubung Doppel Stützenanschluss

Art.-Nr. K191

(Alle Maße in mm)



Artikel	Verbinder	Kragenbolzen	Verschraubung		Charakt. Bel. [GL24h] $F_{2,Rk}$ [kN]
			Stütze	Nebenträger	
K191 MIN ●	390/80	VS	46 SK 10x100	56 x SK 10x200 4 x SK 10x450	249,6
K191 ST	390/80	VS	46 SK 10x100 4 x SK 10x400	56 x SK 10x200 4 x SK 10x450	329,6
Mittiger Zug: $F_{1,Rk} = 72,0$ kN					
2 Sperrklappen: $F_{3,Rk} = 36,0$ kN					

MIN = Minimalverschraubung ST = Standardverschraubung

Mindestholzquerschnitt: MIN = 240 x 160 mm ST = 240 x 200 mm

Alle Bemessungswerte finden Sie auf unserer Webseite unter Planerservice.



### Verschweißter Kragenbolzen

Schnitt B-B

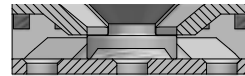

Ansicht mit Anschlag

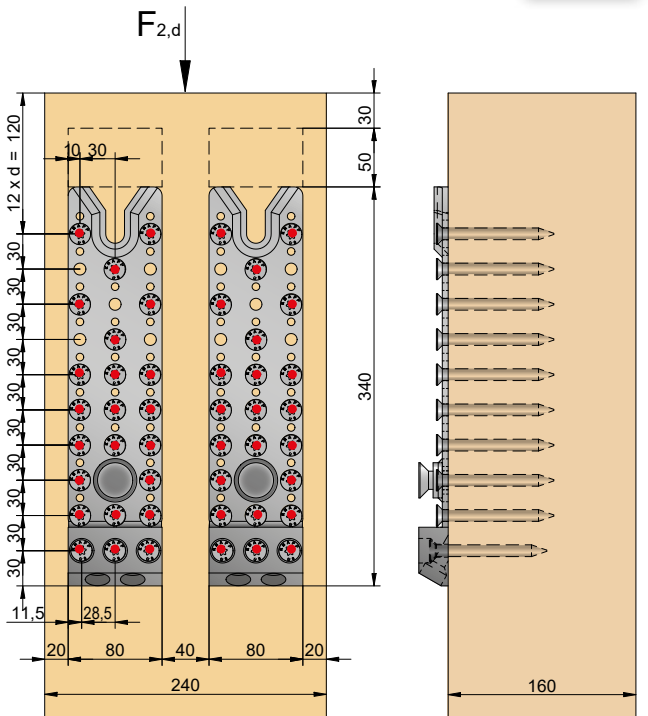
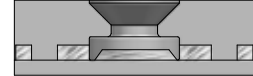
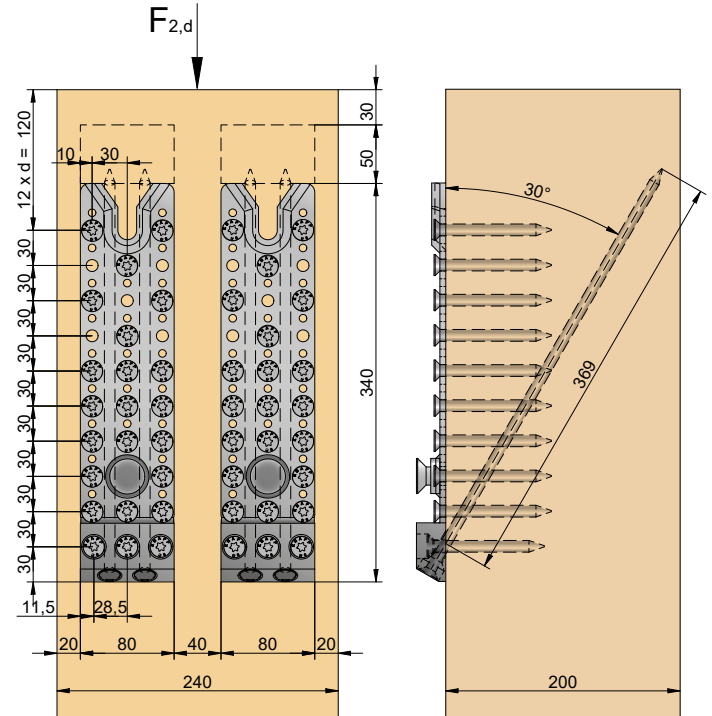
MIN. Verschraubung  
in StützeST. Verschraubung  
in Stütze

## RICON®S Sperrklappe

### Sperrklappe RICON®S80 (rostfreier Federstahl)

Art.-Nr. K158

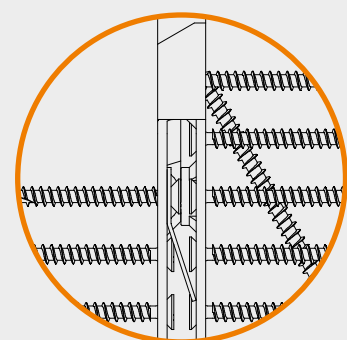
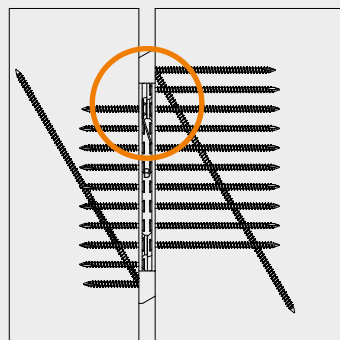
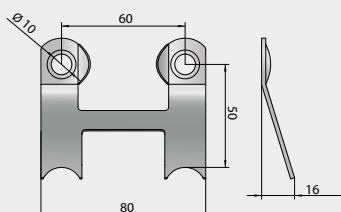

**Anwendung:** Sperrt entgegen der Einschubrichtung z.B. bei Windsogkräften.



# RICON®S 60 EK

## RICON®S 140/60 EK - Einstellbarer Kragenbolzen

Art.-Nr. K146

(Alle Maße in mm)

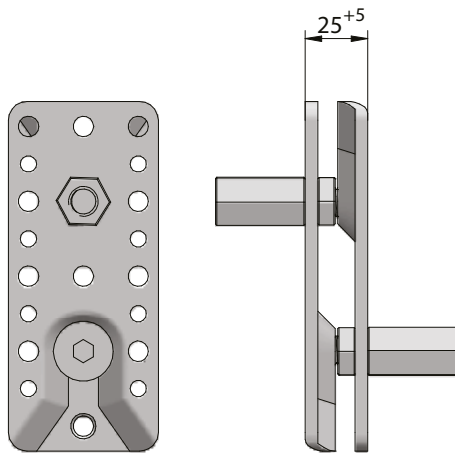

Artikel	Verbinder	Kragenbolzen	Verschraubung		Charakt. Bel. [GL24h] F <sub>2,Rk</sub> [kN]
			Nebenträger	Hauptträger	
K146 MIN ●	140/60	EK M12	7 x SK 8x160	7 x SK 8x80	26,9
K146 ST	140/60	EK M12	10 x SK 8x160	10 x SK 8x80	37,1
K146 MAX	140/60	EK M12	10 x SK 8x240	10 x SK 8x80	40,2
Mittiger Zug: F <sub>1,Rk</sub> = 31,5 kN					
Sperrklappe: F <sub>3,Rk</sub> = 18,0 kN					

MIN = Minimalverschraubung ST = Standardverschraubung MAX = Maximalverschraubung

Mindestholzquerschnitt: 100 x 160 mm

Alle Bemessungswerte finden Sie auf unserer Webseite unter Planerservice.

### Einstellbarer Kragenbolzen für Toleranzausgleich

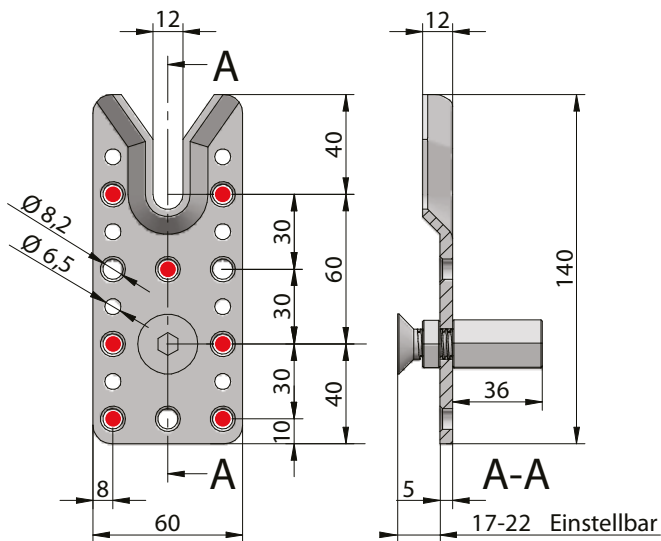
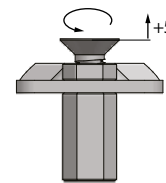

PRODUKT

# RICON®S Sperrklappe

## Sperrklappe RICON®S60 (rostfreier Federstahl)

Art.-Nr. K157

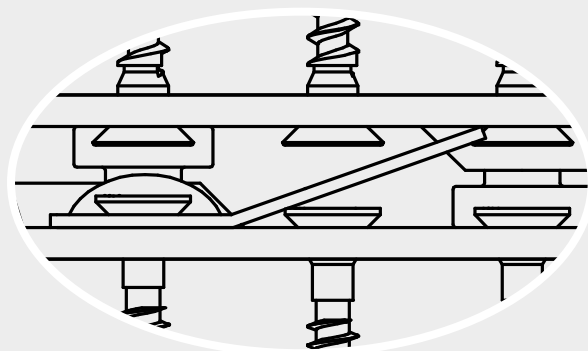
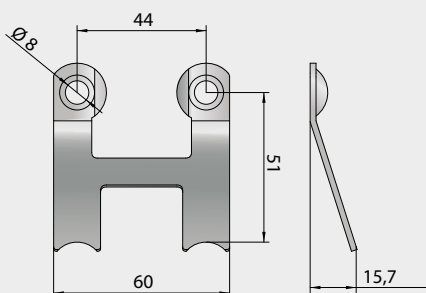

**Anwendung:** Sperrt entgegen der Einschubrichtung z.B. bei Windsogkräften.

## RICON® S 200/60 EK - Einstellbarer Kragenbolzen

Art.-Nr. K148

(Alle Maße in mm)

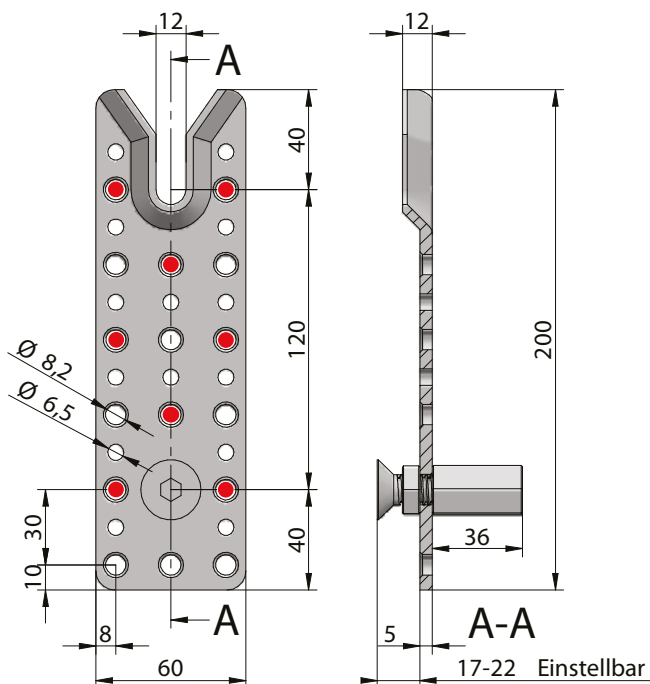
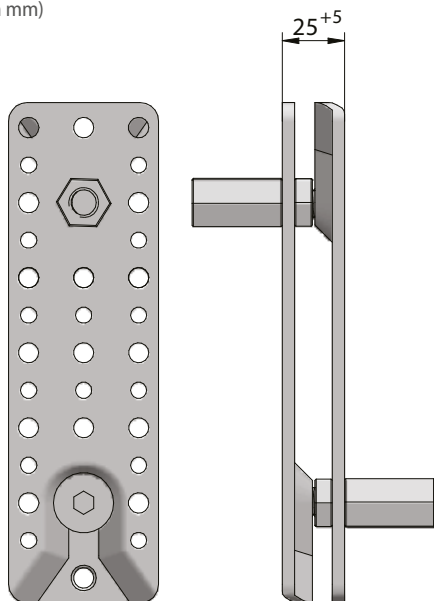

Artikel	Verbinder	Kragenbolzen	Verschraubung		Charakt. Bel. [GL24h] $F_{2,Rk}$ [kN]
			Nebenträger	Hauptträger	
K148 MIN ●	200/60	EK M12	8 x SK 8x160	8 x SK 8x80	30,4
K148 ST	200/60	EK M12	16 x SK 8x160	16 x SK 8x80	44,2
Mittiger Zug: $F_{1,Rk} = 31,5$ kN					
Sperrklappe: $F_{3,Rk} = 18,0$ kN					

MIN = Minimalverschraubung ST = Standardverschraubung

Mindestholzquerschnitt: 100 x 220 mm

Alle Bemessungswerte finden Sie auf unserer Webseite unter Planerservice.

## Einstellbarer Kragenbolzen für Toleranzausgleich

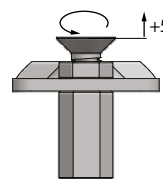

PRODUKT

## RICON® S Sperrklappe

## Sperrklappe RICON® S60 (rostfreier Federstahl)

Art.-Nr. K157

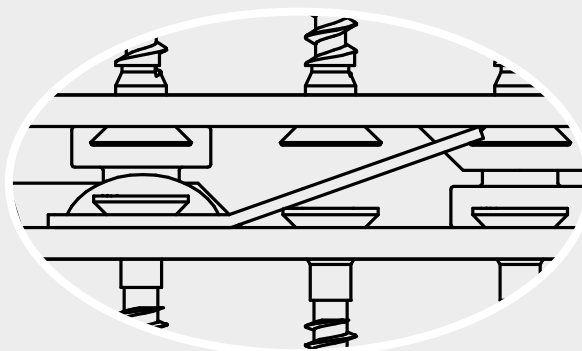
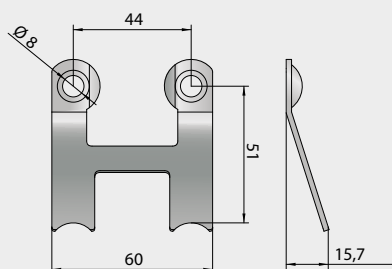

Anwendung: Sperrt entgegen der Einschubrichtung z.B. bei Windsogkräften.

# RICON®S 80 EK

## RICON®S 200/80 EK - Einstellbarer Kragenbolzen

Art.-Nr. K153

(Alle Maße in mm)

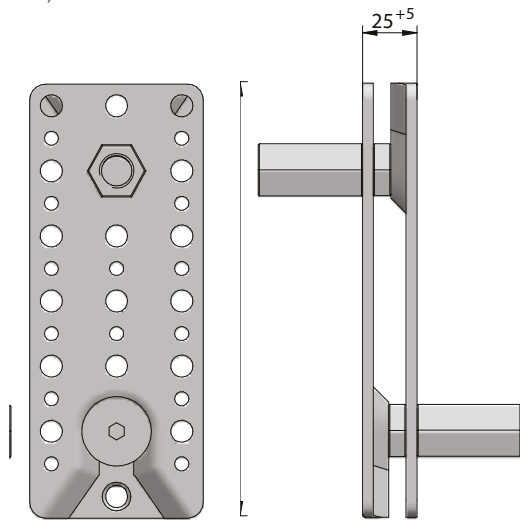

Artikel	Verbinder	Kragenbolzen	Verschraubung		Charakt. Bel. [GL24h] F <sub>2,Rk</sub> [kN]
			Nebenträger	Hauptträger	
K153 MIN ●	200/80	EK M16	8 x SK 10x200	8 x SK 10x100	42,4
K153 ST	200/80	EK M16	16 x SK 10x200	16 x SK 10x100	65,0
Mittiger Zug: F <sub>1,Rk</sub> = 36,0 kN					
Sperrklappe: F <sub>3,Rk</sub> = 18,0 kN					

MIN = Minimalverschraubung ST = Standardverschraubung

Mindestholzquerschnitt: 120 x 230 mm

Alle Bemessungswerte finden Sie auf unserer Webseite unter Planerservice.

### Einstellbarer Kragenbolzen für Toleranzausgleich

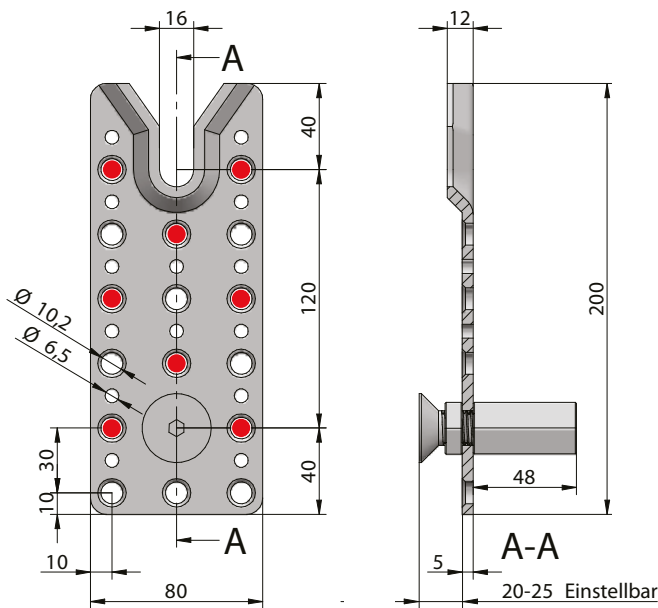
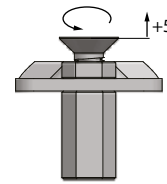

# RICON®S Sperrklappe

## Sperrklappe RICON®S80 (rostfreier Federstahl)

Art.-Nr. K158

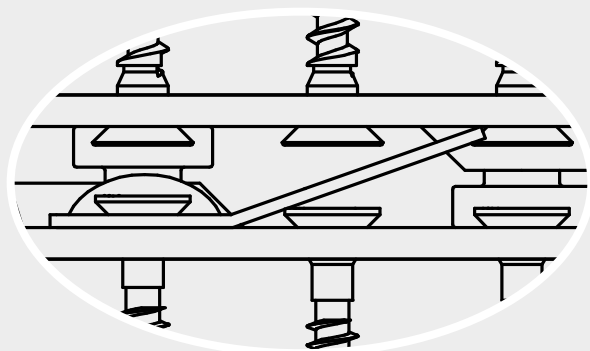
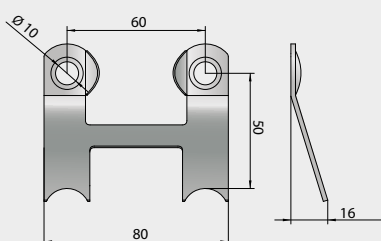

**Anwendung:** Sperrt entgegen der Einschubrichtung z.B. bei Windsogkräften.

## RICON®S 290/80 EK - Einstellbarer Kragenbolzen

Art.-Nr. K156

(Alle Maße in mm)

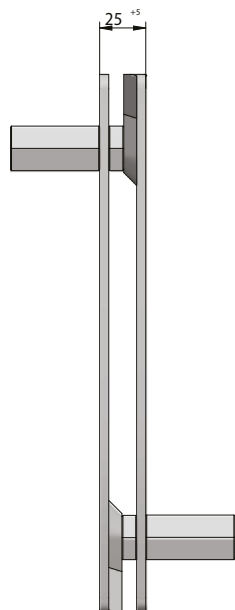
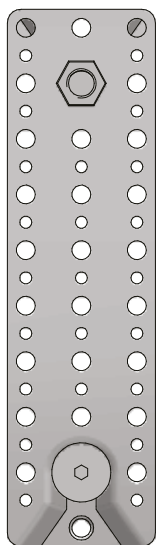

Artikel	Verbinder	Kragenbolzen	Verschraubung		Charakt. Bel. [GL24h] F <sub>2,Rk</sub> [kN]
			Nebenträger	Hauptträger	
K156 MIN ●	290/80	EK M16	8 x SK 10x200	8 x SK 10x100	42,4
K156 ST	290/80	EK M16	20 x SK 10x200	20 x SK 10x100	72,2
Mittiger Zug: F <sub>1,Rk</sub> = 36,0 kN					
Sperrklappe: F <sub>3,Rk</sub> = 18,0 kN					

MIN = Minimalverschraubung ST = Standardverschraubung

Mindestholzquerschnitt: 120 x 320 mm

Alle Bemessungswerte finden Sie auf unserer Webseite unter Planerservice.

## Einstellbarer Kragenbolzen für Toleranzausgleich

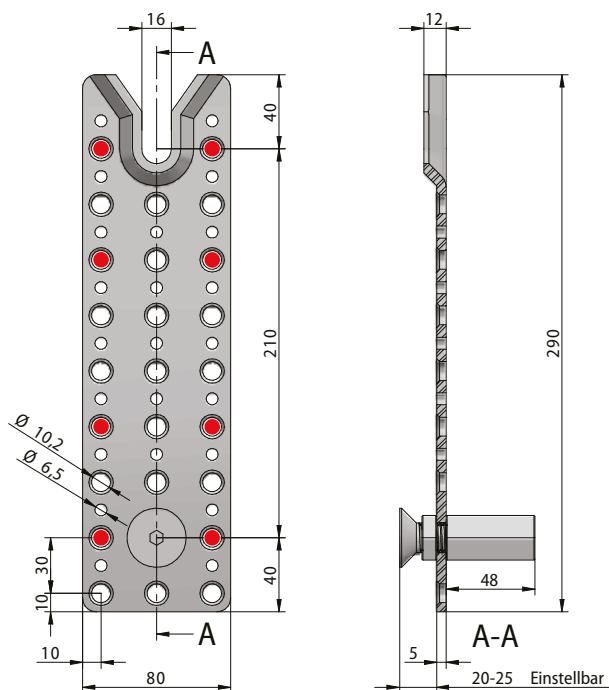
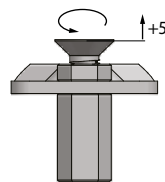

PRODUKT

## RICON®S Sperrklappe

## Sperrklappe RICON®S80 (rostfreier Federstahl)

Art.-Nr. K158

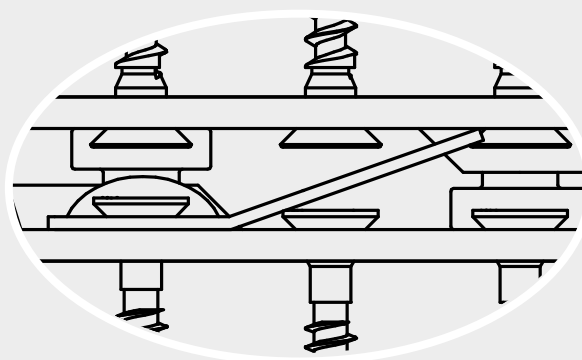
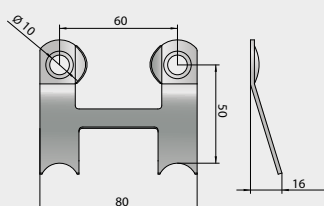
**Anwendung:** Sperrt entgegen der Einschubrichtung z.B. bei Windsogkräften.



# RICON®S 60 EK

## RICON®S 140/60 EK M12 - Einstellbarer Kragenbolzen mit Muffe

Art.-Nr. K280

(Alle Maße in mm)

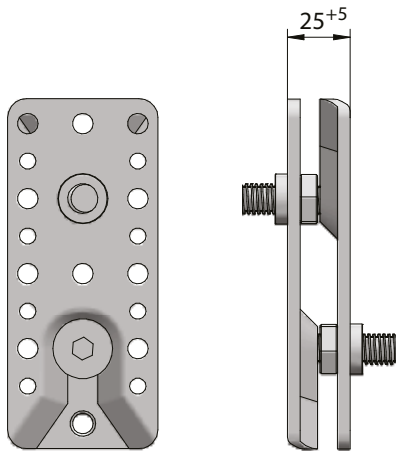

Artikel	Verbinder	Kragenbolzen	Verschraubung		Charakt. Bel. [GL24h] F <sub>2,Rk</sub> [kN]
			Nebenträger	Hauptträger	
K280 MIN ●	140/60	EK M12	7 x SK 8x160	7 x SK 8x80	26,9
K280 ST	140/60	EK M12	10 x SK 8x160	10 x SK 8x80	37,1
K280 MAX	140/60	EK M12	10 x SK 8x240	10 x SK 8x80	40,2
Mittiger Zug: F <sub>1,Rk</sub> = 31,5 kN					
Sperrklappe: F <sub>3,Rk</sub> = 18,0 kN					

MIN = Minimalverschraubung ST = Standardverschraubung MAX = Maximalverschraubung

Mindestholzquerschnitt: 100 x 160 mm

Alle Bemessungswerte finden Sie auf unserer Webseite unter Planerservice.

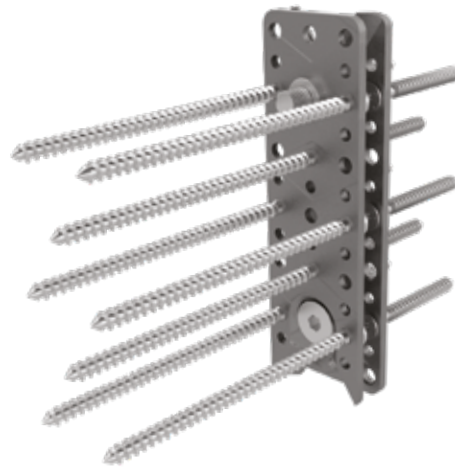
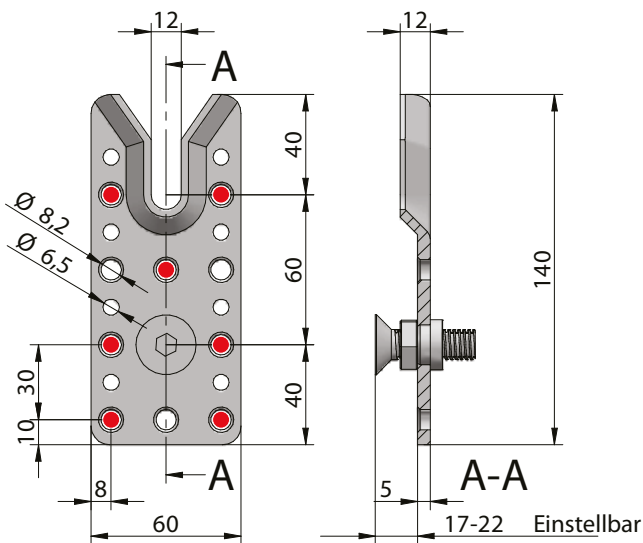
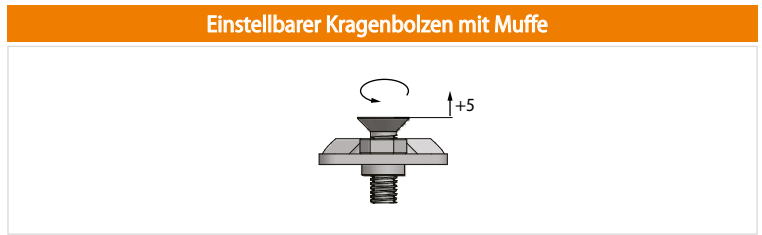

# RICON®S Sperrklappe

## Sperrklappe RICON®S60 (rostfreier Federstahl)

Art.-Nr. K157

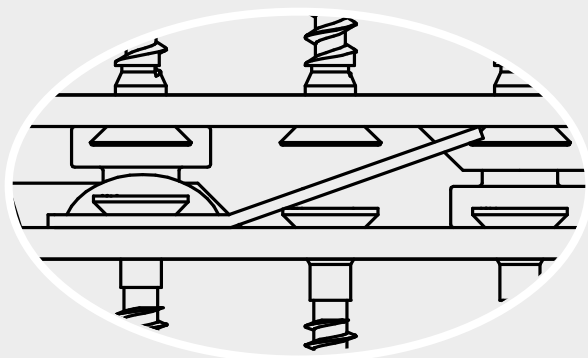
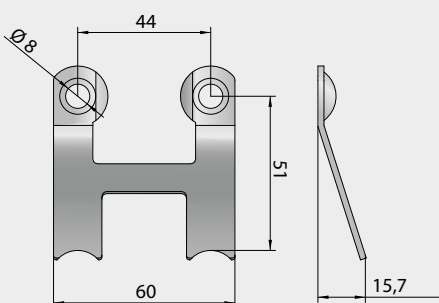

**Anwendung:** Sperrt entgegen der Einschubrichtung z.B. bei Windsogkräften.

## RICON®S 200/60 EK M12 - Einstellbarer Kragenbolzen mit Muffe

Art.-Nr. K281

(Alle Maße in mm)

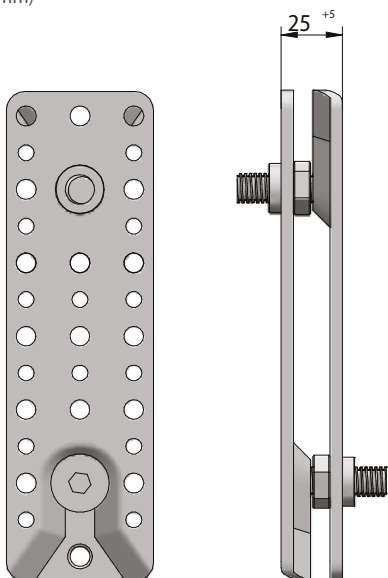

Artikel	Verbinder	Kragenbolzen	Verschraubung		Charakt. Bel. [GL24h] F <sub>2,Rk</sub> [kN]
			Nebenträger	Hauptträger	
K281 MIN ●	200/60	EK M12	8 x SK 8x160	8 x SK 8x80	30,4
K281 ST	200/60	EK M12	16 x SK 8x160	16 x SK 8x80	44,2
Mittiger Zug: F <sub>1,Rk</sub> = 31,5 kN					
Sperrklappe: F <sub>3,Rk</sub> = 18,0 kN					

MIN = Minimalverschraubung ST = Standardverschraubung

Mindestholzquerschnitt: 100 x 220 mm

Alle Bemessungswerte finden Sie auf unserer Webseite unter Planerservice.

## Einstellbarer Kragenbolzen mit Muffe

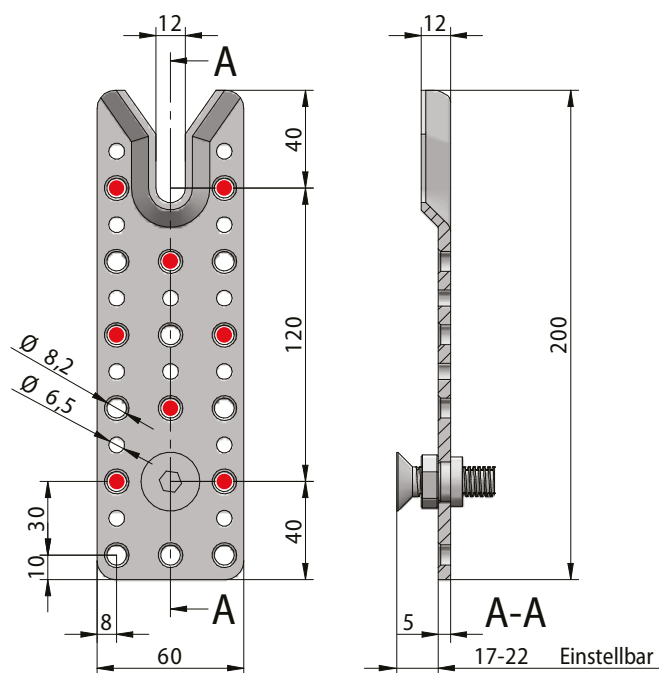
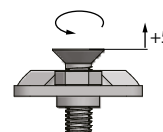

PRODUKT

## RICON®S Sperrklappe

## Sperrklappe RICON®S60 (rostfreier Federstahl)

Art.-Nr. K157

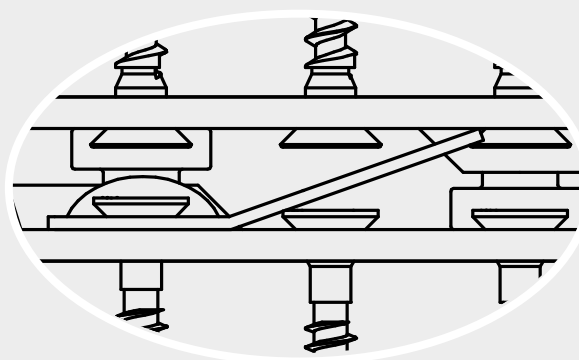
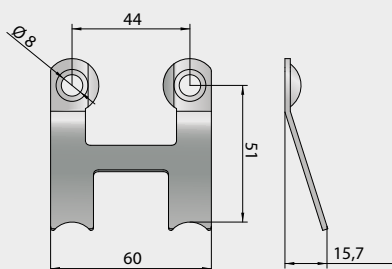
**Anwendung:** Sperrt entgegen der Einschubrichtung z.B. bei Windsogkräften.

# RICON®S 80 EK

## RICON®S 200/80 EK M16 - Einstellbarer Kragenbolzen mit Muffe

Art.-Nr. K282

(Alle Maße in mm)

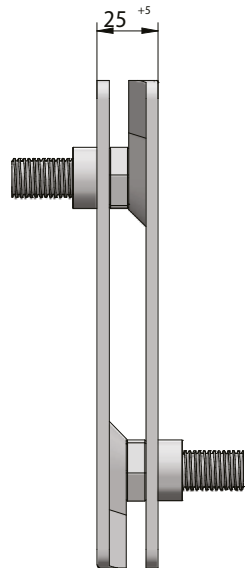
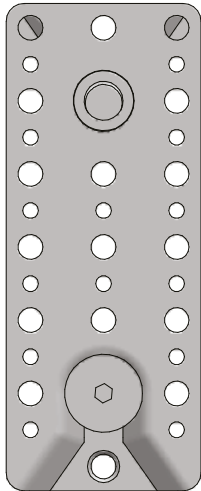

Artikel	Verbinder	Kragenbolzen	Verschraubung		Charakt. Bel. [GL24h] F <sub>2,Rk</sub> [kN]
			Nebenträger	Hauptträger	
K282 MIN ●	200/80	EK M16	8 x SK 10x200	8 x SK 10x100	42,4
K282 ST	200/80	EK M16	16 x SK 10x200	16 x SK 10x100	65,0
Mittiger Zug: F <sub>1,Rk</sub> = 36,0 kN					
Sperrklappe: F <sub>3,Rk</sub> = 18,0 kN					

MIN = Minimalverschraubung ST = Standardverschraubung

Mindestholzquerschnitt: 120 x 230 mm

Alle Bemessungswerte finden Sie auf unserer Webseite unter Planerservice.

### Einstellbarer Kragenbolzen mit Muffe

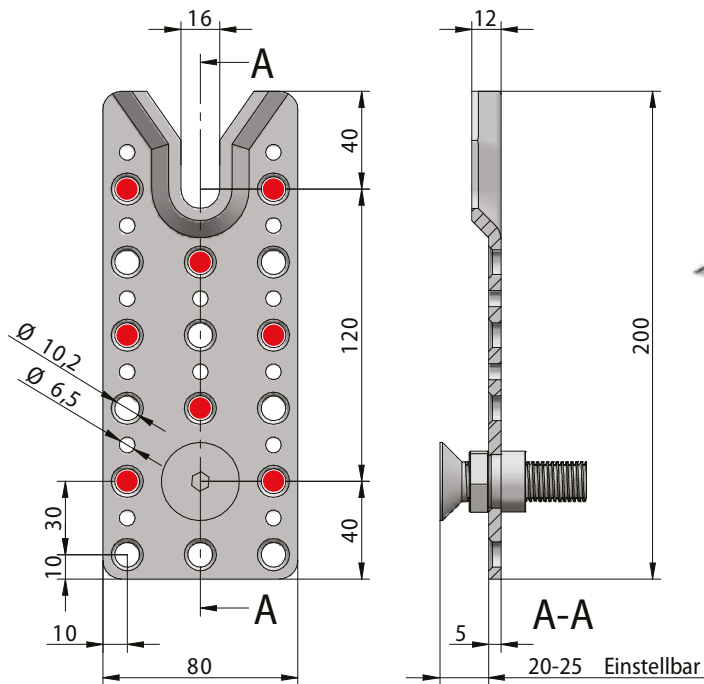
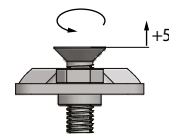

# RICON®S Sperrklappe

## Sperrklappe RICON®S80 (rostfreier Federstahl)

Art.-Nr. K158

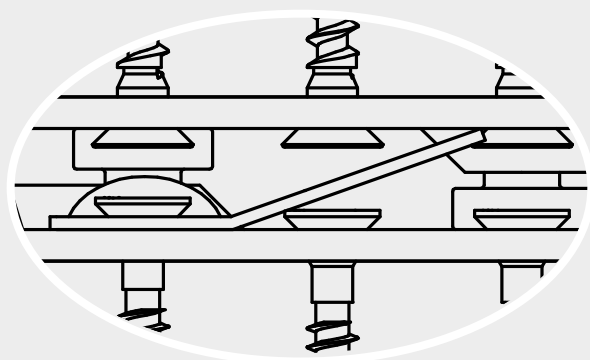
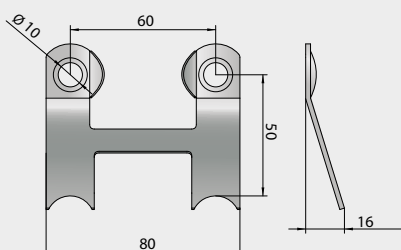

**Anwendung:** Sperrt entgegen der Einschubrichtung z.B. bei Windsogkräften.

## RICON®S 290/80 EK M16 - Einstellbarer Kragenbolzen mit Muffe (auf Anfrage)

Art.-Nr. K283

(Alle Maße in mm)

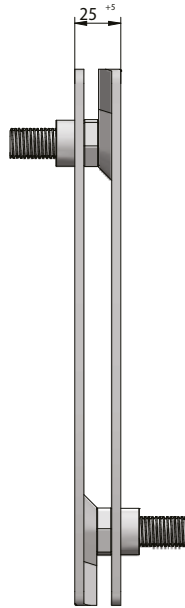
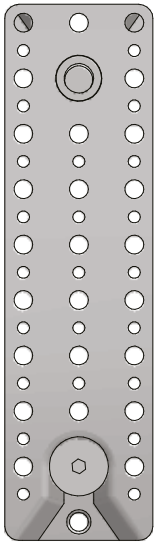

Artikel	Verbinder	Kragenbolzen	Verschraubung		Charakt. Bel. [GL24h] F <sub>2,Rk</sub> [kN]
			Nebenträger	Hauptträger	
K283 MIN ●	290/80	EK M16	8 x SK 10x200	8 x SK 10x100	42,4
K283 ST	290/80	EK M16	20 x SK 10x200	20 x SK 10x100	72,2
Mittiger Zug: F <sub>1,Rk</sub> = 36,0 kN					
Sperrklappe: F <sub>3,Rk</sub> = 18,0 kN					

MIN = Minimalverschraubung ST = Standardverschraubung

Mindestholzquerschnitt: 120 x 320 mm

Alle Bemessungswerte finden Sie auf unserer Webseite unter Planerservice.

## Einstellbarer Kragenbolzen mit Muffe

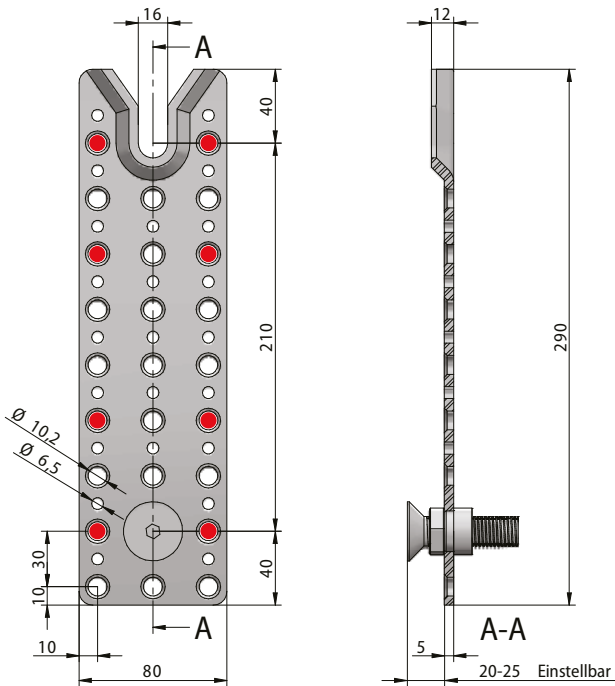
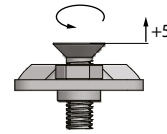

PRODUKT

## RICON®S Sperrklappe

## Sperrklappe RICON®S80 (rostfreier Federstahl)

Art.-Nr. K158

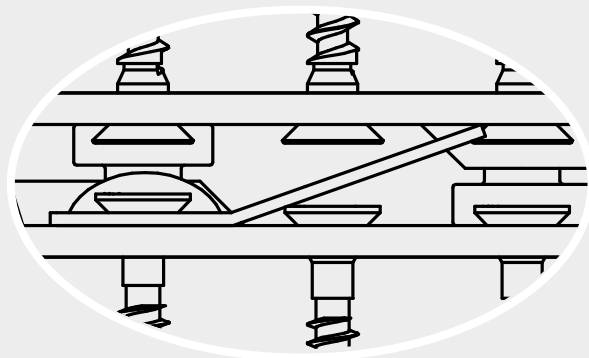
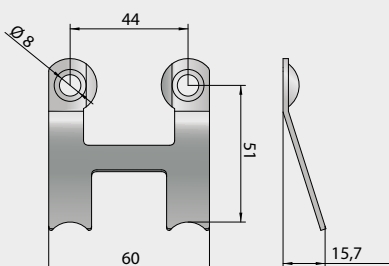
**Anwendung:** Sperrt entgegen der Einschubrichtung z.B. bei Windsogkräften.



# RICON®S 60 VK

## RICON®S 140/60 VK - Verschraubter Kragenbolzen

Art.-Nr. K130

(Alle Maße in mm)

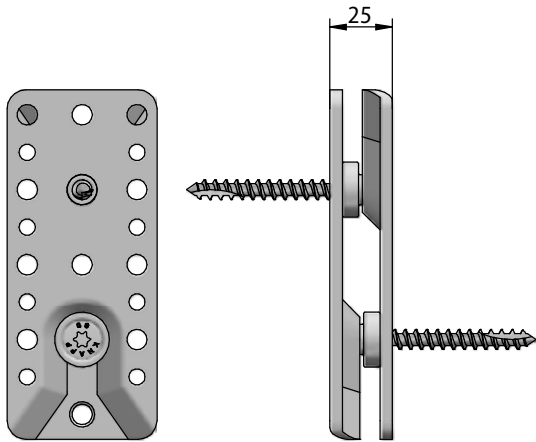

Artikel	Verbinder	Kragenbolzen	Verschraubung		Charakt. Bel. [GL24h] F <sub>2,Rk</sub> [kN]
			Nebenträger	Hauptträger	
K130 ST	140/60	VK D12	8 x SK 8x160	8 x SK 8x80	31,5
K130 MAX	140/60	VK D12	8 x SK 8x240	8 x SK 8x80	33,5
Mittiger Zug: F <sub>1,Rk</sub> = 13,00 kN					
Sperrklappe: F <sub>3,Rk</sub> = 18,0 kN					

ST = Standardverschraubung MAX = Maximalverschraubung

Mindestholzquerschnitt: 100 x 160 mm

Alle Bemessungswerte finden Sie auf unserer Webseite unter Planerservice.

### Verschraubter Kragenbolzen

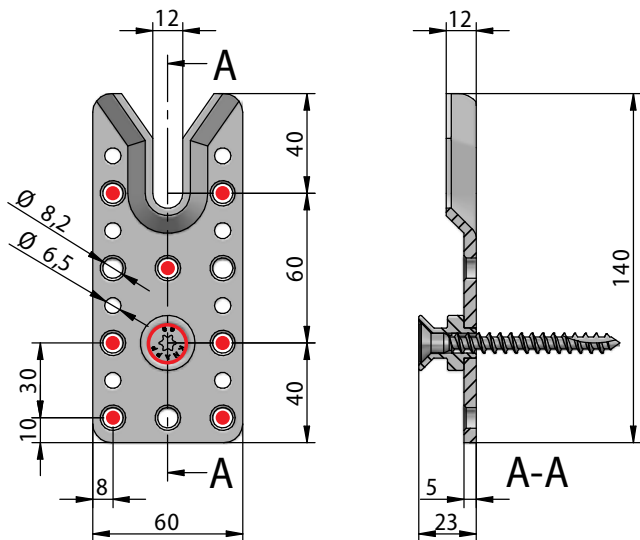
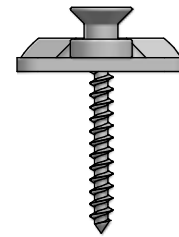

# RICON®S Sperrklappe

## Sperrklappe RICON®S60 (rostfreier Federstahl)

Art.-Nr. K157

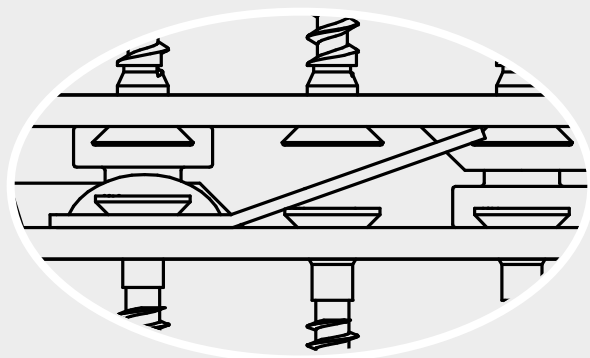
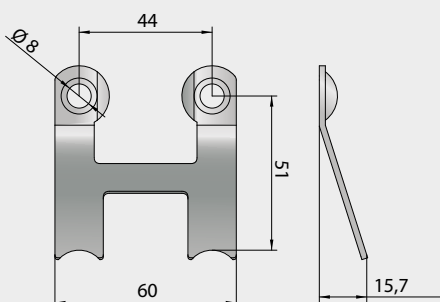

**Anwendung:** Sperrt entgegen der Einschubrichtung z.B. bei Windsogkräften.

## RICON®S 200/60 VK - Verschraubter Kragenbolzen

Art.-Nr. K132

(Alle Maße in mm)

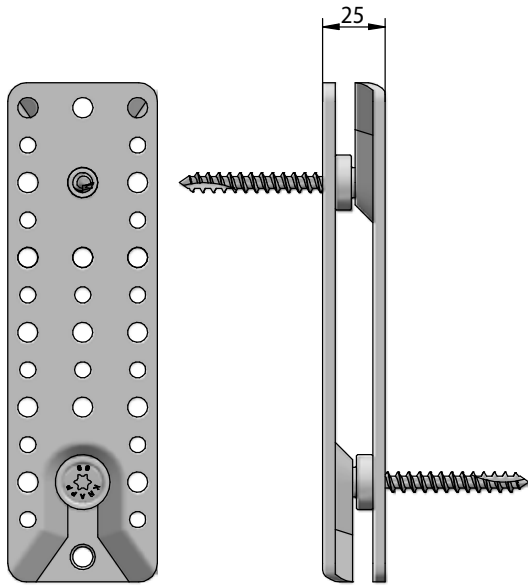

Artikel	Verbinder	Kragenbolzen	Verschraubung		Charakt. Bel. [GL24h] $F_{2,Rk}$ [kN]
			Nebenträger	Hauptträger	
K132 ST	200/60	VK D12	9 x SK 8x160	9 x SK 8x80	34,9
K132 MAX	200/60	VK D12	9 x Sk 8x240	9 x Sk 8x80	41,4
Mittiger Zug: $F_{1,Rk} = 13,00$ kN					
Sperrklappe: $F_{3,Rk} = 18,0$ kN					

ST = Standardverschraubung MAX = Maximalverschraubung

Mindestholzquerschnitt: 100 x 220 mm

Alle Bemessungswerte finden Sie auf unserer Webseite unter Planerservice.

### Verschraubter Kragenbolzen

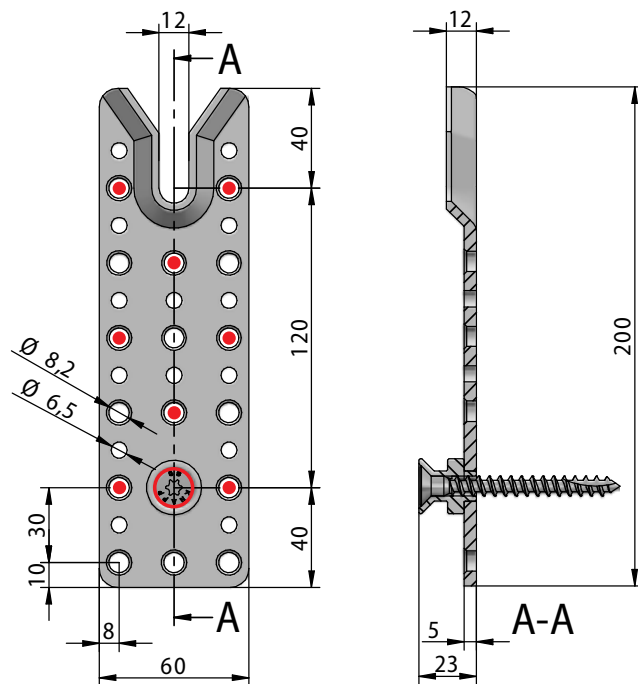
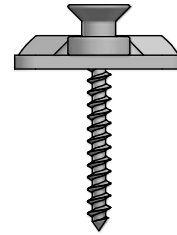

PRODUKT

## RICON®S Sperrklappe

### Sperrklappe RICON®S60 (rostfreier Federstahl)

Art.-Nr. K157

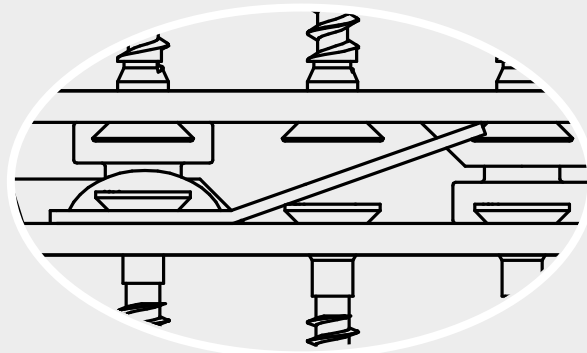
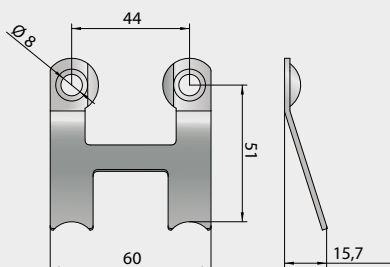

**Anwendung:** Sperrt entgegen der Einschubrichtung z.B. bei Windsogkräften.

# RICON®S 80 VK

## RICON®S 200/80 VK - Verschraubter Kragenbolzen

Art.-Nr. K138

(Alle Maße in mm)

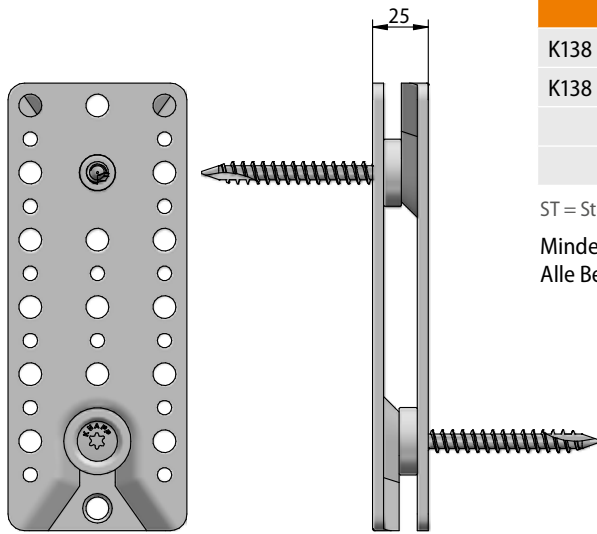

Artikel	Verbinder	Kragenbolzen	Verschraubung		Charakt. Bel. [GL24h] F <sub>2,RK</sub> [kN]
			Nebenträger	Hauptträger	
K138 ST	200/80	VK D16	9 x SK 10x200	9 x SK 10x100	48,8
K138 MAX	200/80	VK D16	9 x SK 10x300	9 x SK 10x100	58,4
Mittiger Zug: F <sub>1,RK</sub> = 18,7 kN					
Sperrklappe: F <sub>3,RK</sub> = 18,0 kN					

ST = Standardverschraubung MAX = Maximalverschraubung

Mindestholzquerschnitt: 120 x 230 mm

Alle Bemessungswerte finden Sie auf unserer Webseite unter Planerservice.

### Verschraubter Kragenbolzen

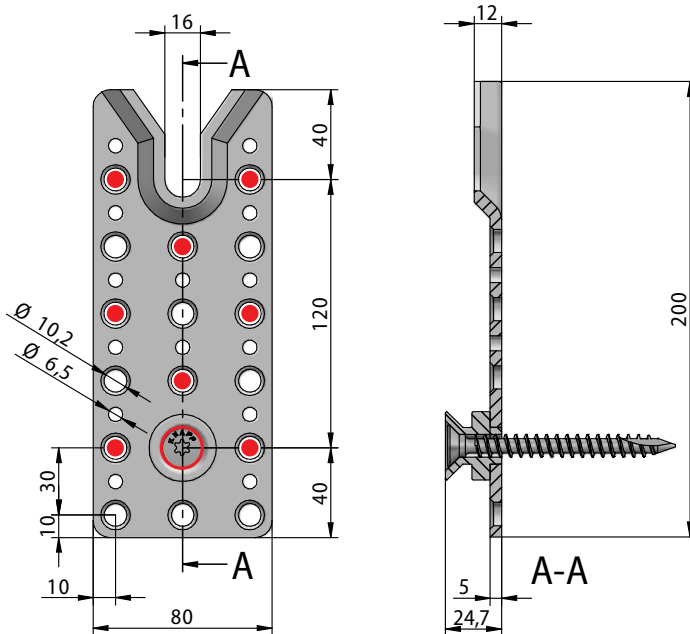
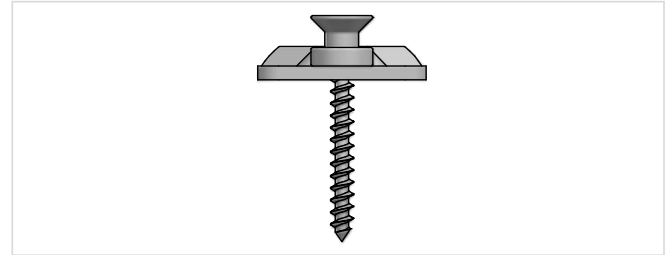

# RICON®S Sperrklappe

## Sperrklappe RICON®S80 (rostfreier Federstahl)

Art.-Nr. K158

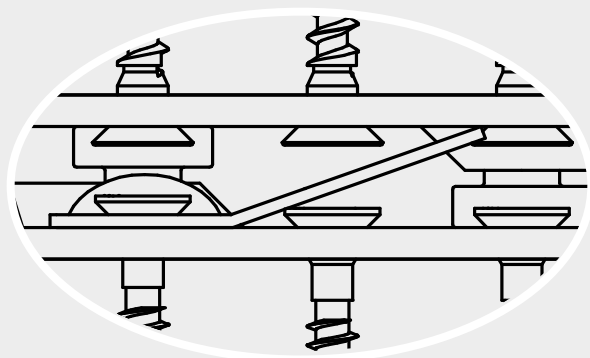
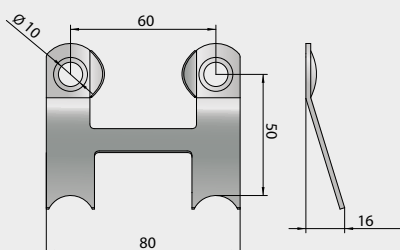

**Anwendung:** Sperrt entgegen der Einschubrichtung z.B. bei Windsogkräften.

## RICON®S 290/80 VK - Verschraubter Kragenbolzen

Art.-Nr. K141

(Alle Maße in mm)

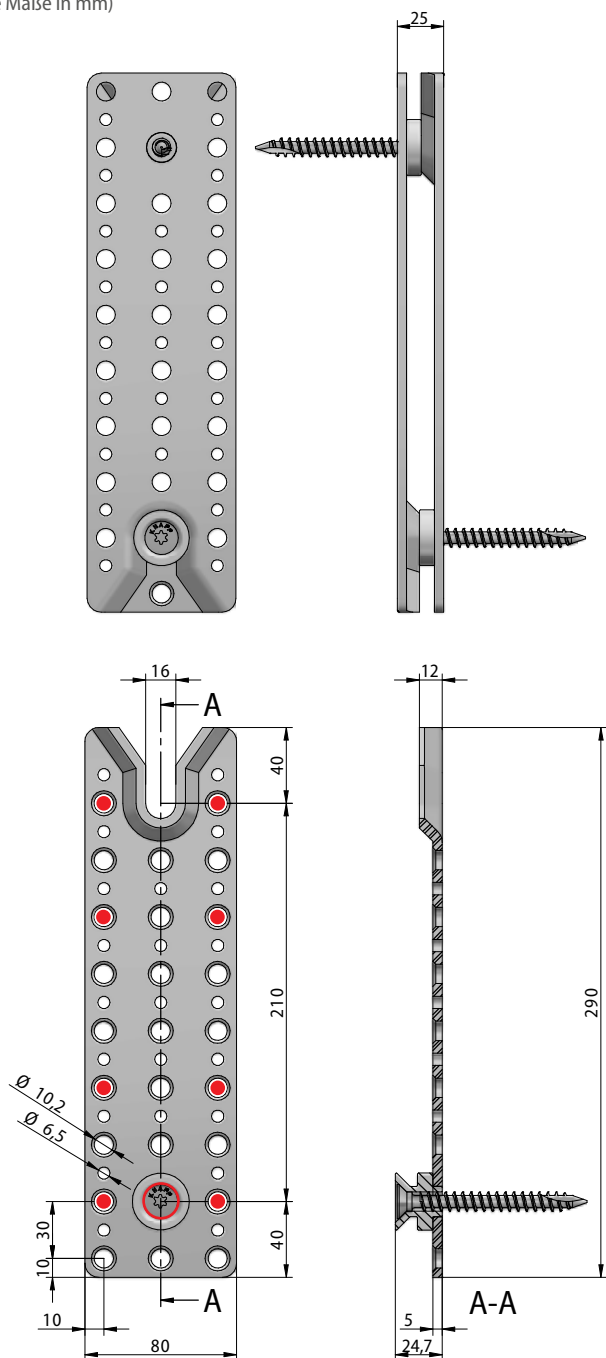

Artikel	Verbinder	Kragenbolzen	Verschraubung		Charakt. Bel. [GL24h] $F_{2,Rk}$ [kN]
			Nebenträger	Hauptträger	
K141 ST	290/80	VK D16	9 x SK 10x200	9 x SK 10x100	48,8
K141 MAX	290/80	VK D16	9 x SK 10x300	9 x SK 10x100	59,7
Mittiger Zug: $F_{1,Rk} = 18,7$ kN					
Sperrklappe: $F_{3,Rk} = 18,0$ kN					

ST = Standardverschraubung MAX = Maximalverschraubung

Mindestholzquerschnitt: 120 x 320 mm

Alle Bemessungswerte finden Sie auf unserer Webseite unter Planerservice.

### Verschraubter Kragenbolzen

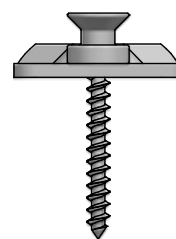

PRODUKT

## RICON®S Sperrklappe

### Sperrklappe RICON®S80 (rostfreier Federstahl)

Art.-Nr. K158

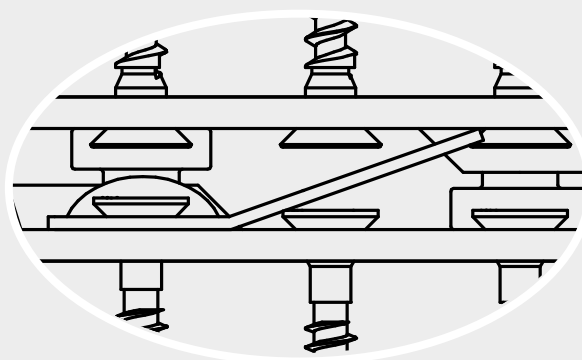
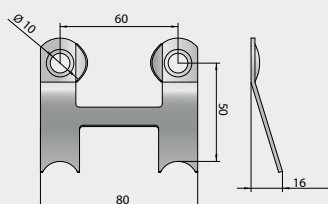

**Anwendung:** Sperrt entgegen der Einschubrichtung z.B. bei Windsogkräften.



# RICON® S 60 GK

## RICON® S 140/60 GK - Gefederter Kragenbolzen

Art.-Nr. K134

(Alle Maße in mm)

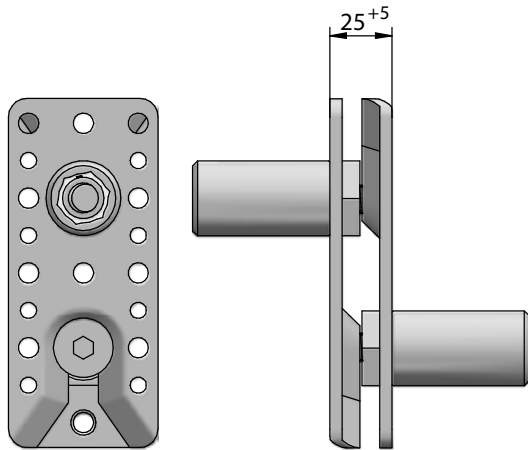

Artikel	Verbinder	Kragenbolzen	Verschraubung		Charakt. Bel. [GL24h] F <sub>2,Rk</sub> [kN]
			Nebenträger	Hauptträger	
K134 MIN ●	140/60	GK D12	7 x SK 8x160	7 x SK 8x80	26,9
K134 ST	140/60	GK D12	10 x SK 8x160	10 x SK 8x80	37,1
K134 MAX	140/60	GK D12	10 x SK 8x240	10 x SK 8x80	40,2
Zug: F <sub>1,Rk</sub> = 31,5 kN					
Sperrklappe: F <sub>3,Rk</sub> = 18,0 kN					

MIN = Minimalverschraubung ST = Standardverschraubung MAX = Maximalverschraubung

Mindestholzquerschnitt: 100 x 160 mm

Alle Bemessungswerte finden Sie auf unserer Webseite unter Planerservice.

### Gefederter Kragenbolzen für spezielle Montageanforderungen

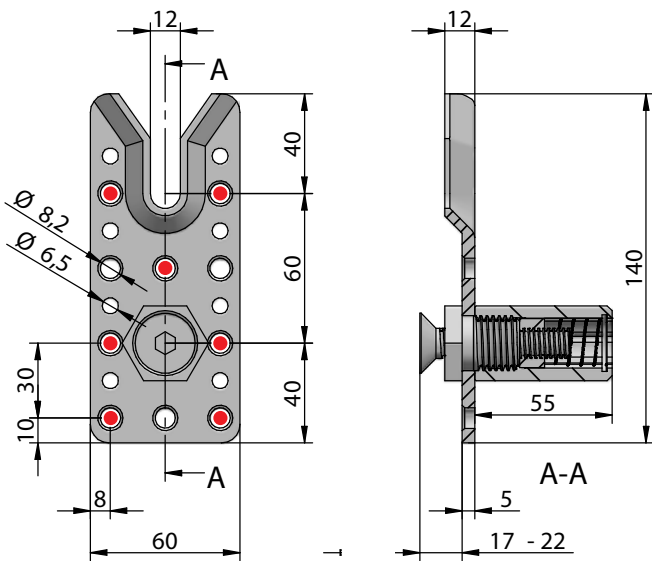
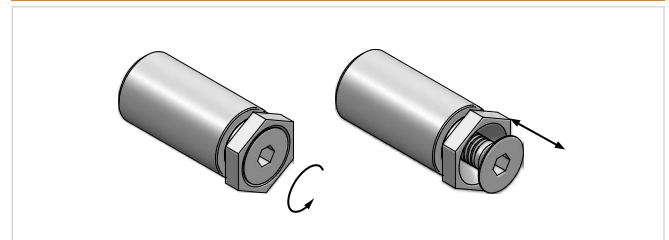

# RICON® S Sperrklappe

## Sperrklappe RICON® S60 (rostfreier Federstahl)

Art.-Nr. K157

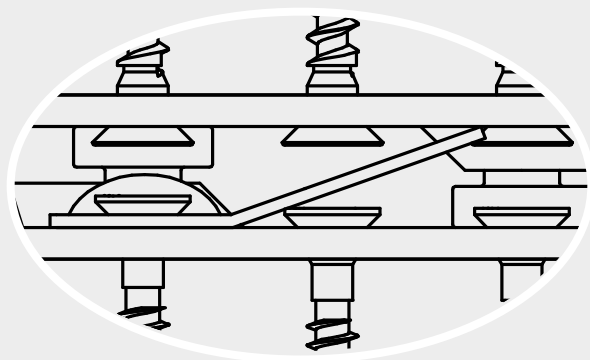
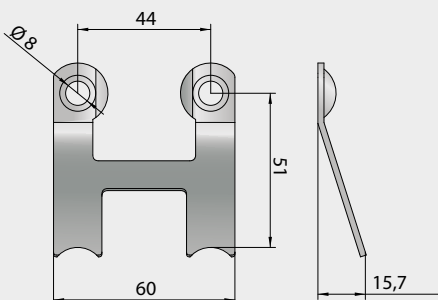

Anwendung: Sperrt entgegen der Einschubrichtung z.B. bei Windsogkräften.

## RICON®S 200/60 GK - Gefederter Kragenbolzen

Art.-Nr. K136

(Alle Maße in mm)

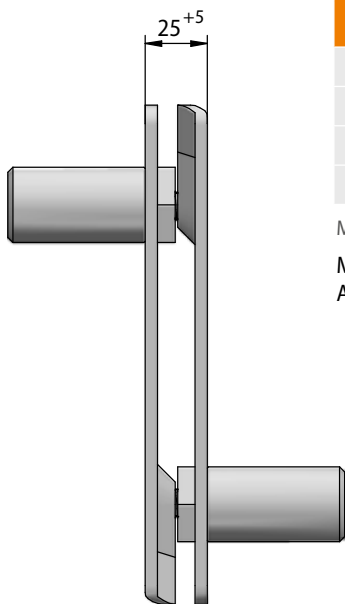
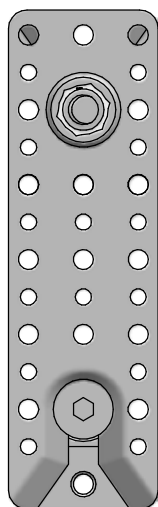

Artikel	Verbinder	Kragenbolzen	Verschraubung		Charakt. Bel. [GL24h] F <sub>2,Rk</sub> [kN]
			Nebenträger	Hauptträger	
K136 MIN ●	200/60	GK D12	8 x SK 8x160	8 x SK 8x80	30,4
K136 ST	200/60	GK D12	16 x SK 8x160	16 x SK 8x80	44,2
Zug: F <sub>1,Rk</sub> = 31,5 kN					
Sperrklappe: F <sub>3,Rk</sub> = 18,0 kN					

MIN = Minimalverschraubung ST = Standardverschraubung

Mindestholzquerschnitt: 100 x 220 mm

Alle Bemessungswerte finden Sie auf unserer Webseite unter Planerservice.

## Gefederter Kragenbolzen für spezielle Montageanforderungen

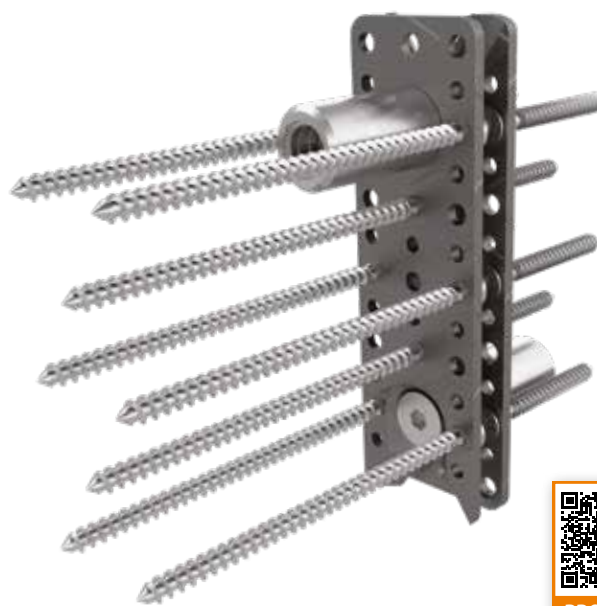
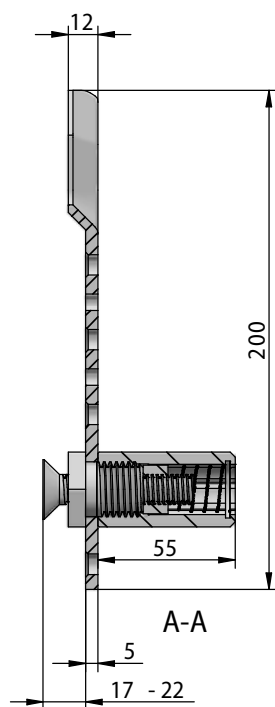
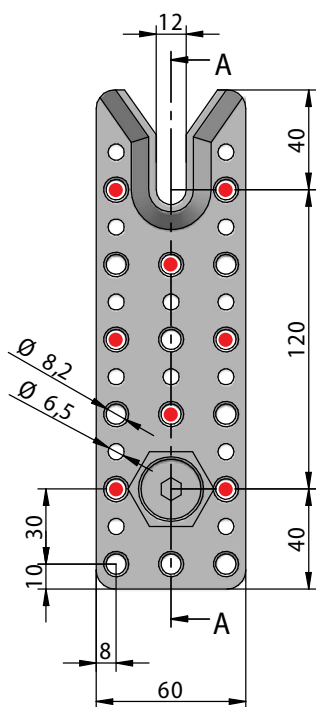
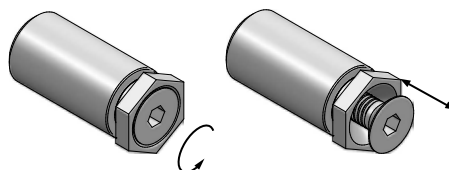

PRODUKT

## RICON®S Sperrklappe

## Sperrklappe RICON®S60 (rostfreier Federstahl)

Art.-Nr. K157

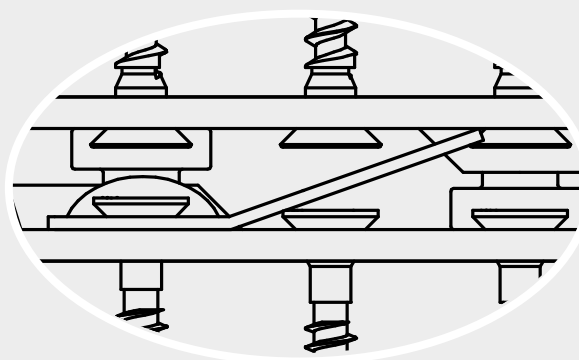
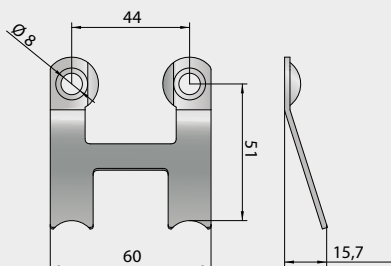
**Anwendung:** Sperrt entgegen der Einschubrichtung z.B. bei Windsogkräften.

# RICON®S 80 GK

## RICON®S 200/80 GK - Gefederter Kragenbolzen

Art.-Nr. K142

(Alle Maße in mm)

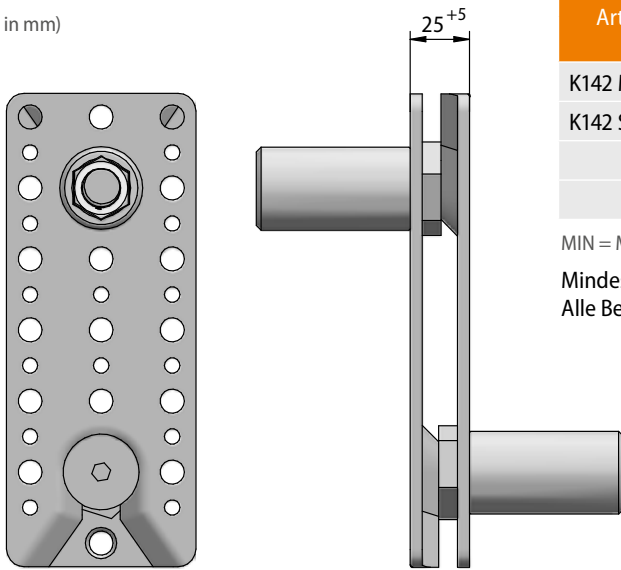

Artikel	Verbinder	Kragenbolzen	Verschraubung		Charakt. Bel. [GL24h] F <sub>2,Rk</sub> [kN]
			Nebenträger	Hauptträger	
K142 MIN	200/80	GK D16	8 x SK 10x200	8 x SK 10x100	42,4
K142 ST	200/80	GK D16	16 x SK 10x200	16 x SK 10x100	65,0
Zug: F <sub>1,Rk</sub> = 36,0 kN					
Sperrklappe: F <sub>3,Rk</sub> = 18,0 kN					

MIN = Minimalverschraubung ST = Standardverschraubung

Mindestholzquerschnitt: 120 x 230 mm

Alle Bemessungswerte finden Sie auf unserer Webseite unter Planerservice.

### Gefederter Kragenbolzen für spezielle Montageanforderungen

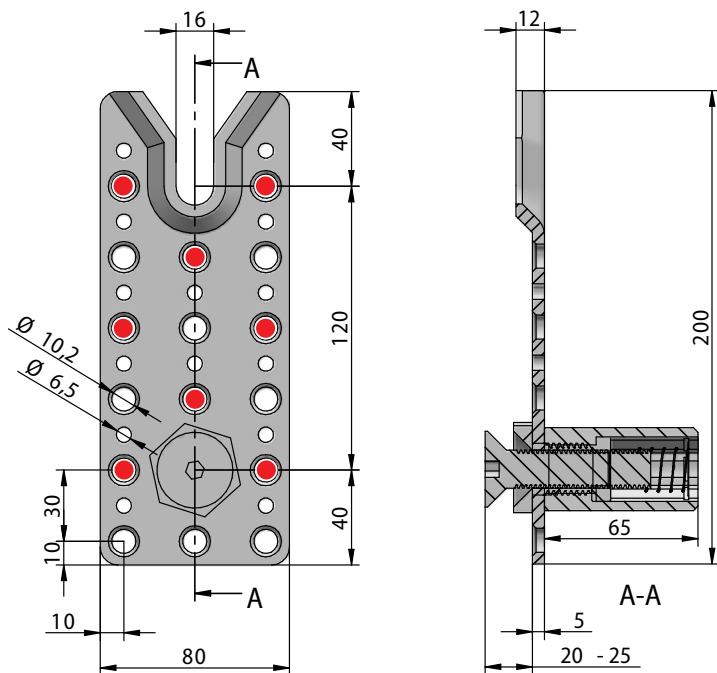
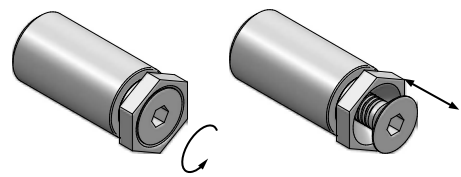

# RICON®S Sperrklappe

## Sperrklappe RICON®S80 (rostfreier Federstahl)

Art.-Nr. K158

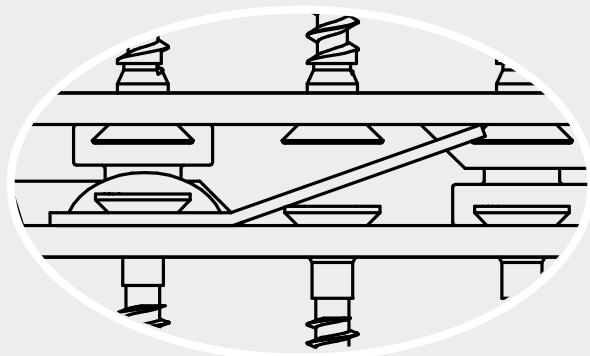
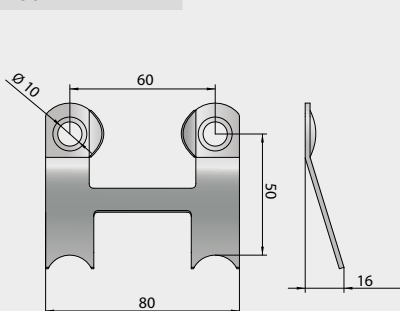

**Anwendung:** Sperrt entgegen der Einschubrichtung z.B. bei Windsogkräften.

## RICON®S 290/80 GK - Gefederter Kragenbolzen

Art.-Nr. K145

(Alle Maße in mm)

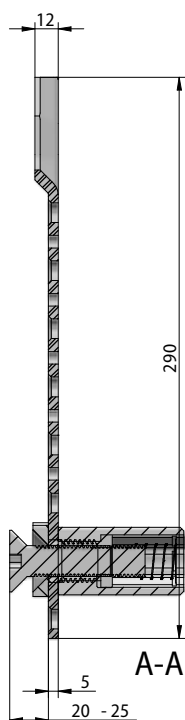
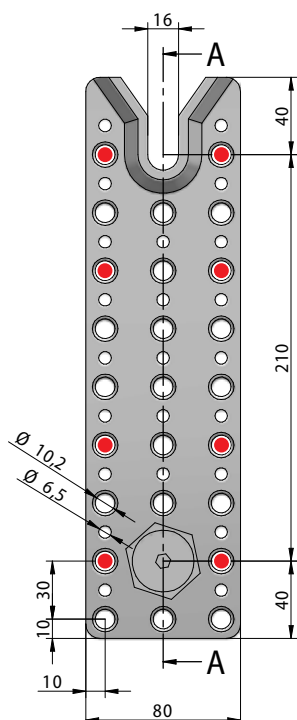
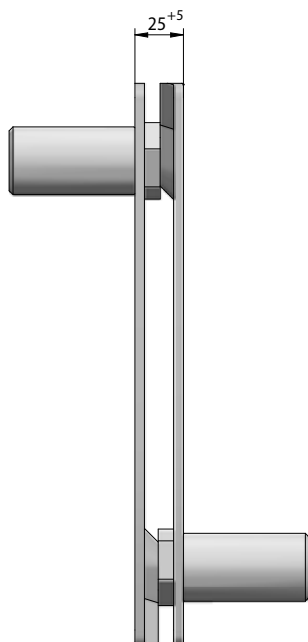
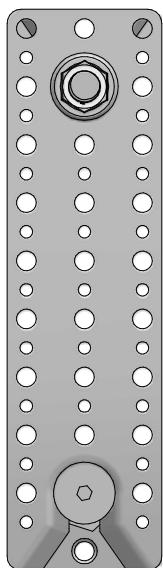

Artikel	Verbinder	Kragenbolzen	Verschraubung		Charakt. Bel. [GL24h] $F_{2,Rk}$ [kN]
			Nebenträger	Hauptträger	
K145 MIN ●	290/80	GK D16	8 x SK 10x200	8 x SK 10x100	42,4
K145 ST	290/80	GK D16	20 x SK 10x200	20 x SK 10x100	72,2
Zug: $F_{1,Rk} = 36,0$ kN					
Sperrklappe: $F_{3,Rk} = 18,0$ kN					

MIN = Minimalverschraubung ST = Standardverschraubung

Mindestholzquerschnitt: 120 x 320 mm

Alle Bemessungswerte finden Sie auf unserer Webseite unter Planerservice.

## Gefederter Kragenbolzen für spezielle Montageanforderungen

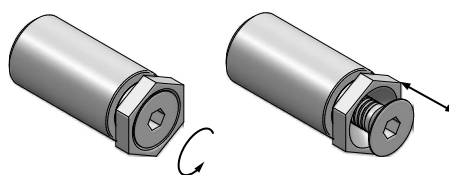

PRODUKT

## RICON®S Sperrklappe

## Sperrklappe RICON®S80 (rostfreier Federstahl)

Art.-Nr. K158

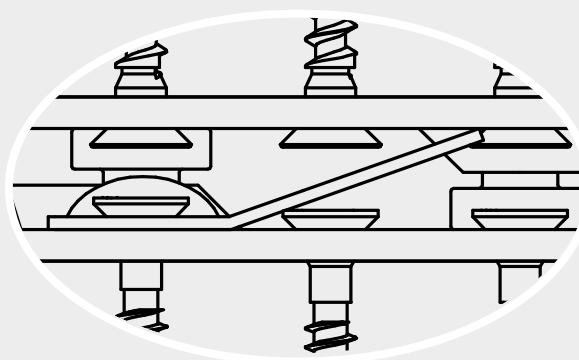
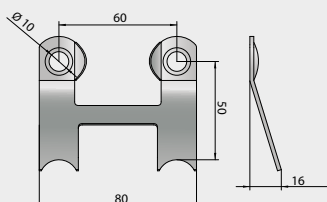
**Anwendung:** Sperrt entgegen der Einschubrichtung z.B. bei Windsogkräften.



## RICON®S Schrauben

### SK-Schrauben RICON®S60 mit Bohrspitze (RICON®S wird inkl. der passenden SK-Schrauben geliefert)

Art.-Nr. Z580	SK-Schraube 8x80 mit Schabennut
Art.-Nr. Z581	SK-Schraube 8x160 mit Schabennut
Art.-Nr. Z530	SK-Schraube 8x240 mit Schabennut

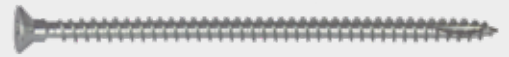

**Anwendung:** Zum Verschrauben des RICON®S im Haupt- (Pfosten) bzw. Nebenträger (Riegel).

### SK-Schrauben RICON®S80 mit Bohrspitze (RICON®S wird inkl. der passenden SK-Schrauben geliefert)

Art.-Nr. Z582	SK-Schraube 10x100 mit Schabennut
Art.-Nr. Z583	SK-Schraube 10x200 mit Schabennut
Art.-Nr. Z651	SK-Schraube 10x300 mit Schabennut



**Anwendung:** Zum Verschrauben des RICON®S im Haupt- (Pfosten) bzw. Nebenträger (Riegel).

## RICON®S Zubehör

### Frässhablonen für RICON®S60/S80

Art.-Nr. K510	Frässhablone MULTI F60 (Sperrholz) für alle RICON®S60 Größen
Art.-Nr. K511	Frässhablone MULTI F80 (Sperrholz) für alle RICON®S80 Größen

Hinweis: Die Frässhablone MULTI F60/F80 ist für die Verwendung einer  $\varnothing = 30$  mm Kopierhülse (für Oberfräse) und eines  $\varnothing = 15$  mm HM-Nutfräasers ausgelegt.

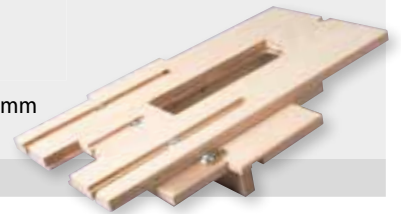

**Anwendung:** Zum Fräsen bei verdeckter Montage.

### HM-Nutfräser

Art.-Nr. Z068	HM-Nutfräser $\varnothing = 15$ , Länge = 40 mm mit $\varnothing = 12$ mm Schaft
---------------	--

**Anwendung:** Zum Fräsen mit Oberfräse.



### PH-Beschlagschrauben mit verstärkten Schaft und Teilgewinde GIGANT, WALCO®, RICON®S

Art.-Nr. Z521	PH-Schraube 10x80
Art.-Nr. Z522	PH-Schraube 10x120



**Anwendung:** Für Verschraubung der Zwischenschicht bei Schrägverschraubungen.

### Vollgewindeschrauben mit Bohrspitze

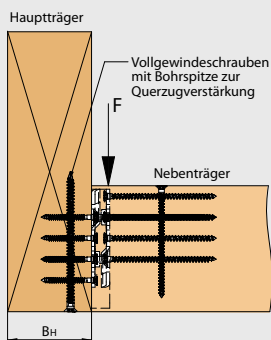

Durchmesser (d1)	Länge (mm)													
$\varnothing = 8$ mm	160	180	200	220	240	260	280	300	350	400	450	500	550	600
$\varnothing = 10$ mm	160	180	200	220	240	260	280	300	350	400	450	500	550	600

Größen auf Anfrage lieferbar.

**Anwendung:** Schrauben mit Vollgewinde für die Querzugverstärkung der Haupt- und Nebenträger.

# RICON® S Stahlanschlüsse

## Haupt-Nebenträger und Pfosten/Riegel

### F-Kraftrichtungen

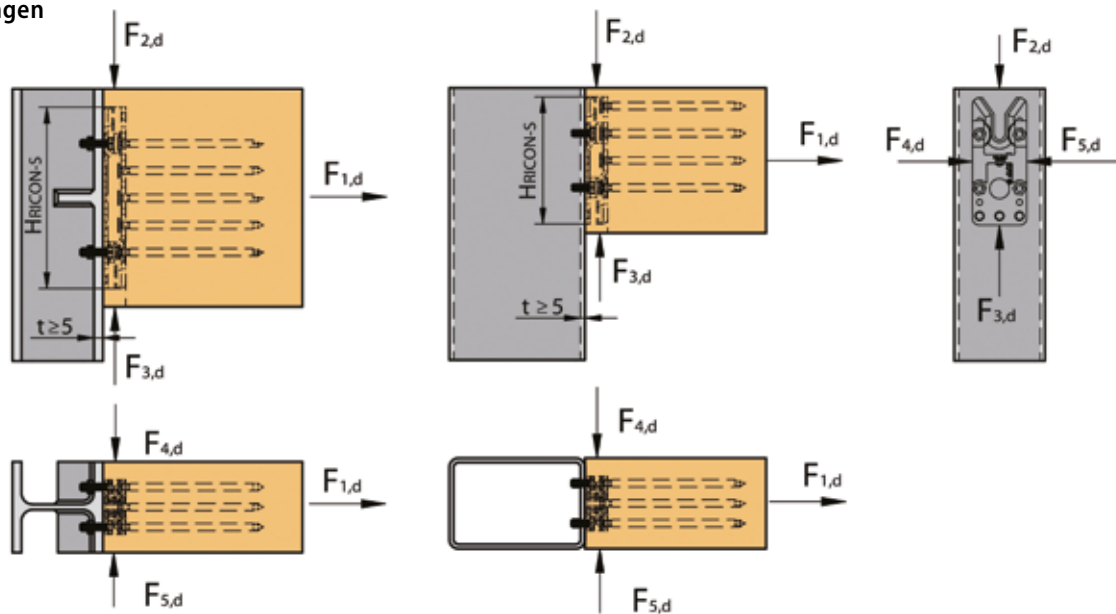

## Holz-Stahl Anschluss in Einschubrichtung $F_2$

### $F_2$ Belastung in Einschubrichtung

KNAPP® Verbinder	Zugkraft mittig im Nebenträger		Abscherkraft	
	$F_{t,Rk}$ [kN]* in 5 mm Stahl	$F_{1,Rk}$ [kN]* in BSH GL24h	$F_{v,Rk}$ [kN]* in 5 mm Stahl	$F_{2,Rk}$ [kN]* in BSH GL24h
RICON® S 140x60 EK*/VS 4 Schrauben M8x20 10 SK 8x160	72,4	31,5	42,2	37,1
RICON® S 200x60 EK*/VS 6 Schrauben M8x20 16 SK 8x160	108,6	31,5	63,4	EK: 44,2 VS: 56,7
RICON® S 200x80 EK*/VS 4 Schrauben M10x20 16 SK 10x200	90,5	36,0	111,4	EK: 65,0 VS: 79,1
RICON® S 290x80 EK*/VS 6 Schrauben M10x20 25 SK 10x200	135,7	36,0	167,0	EK: 72,2 VS: 118,2
RICON® S 390x80 VS+ZP 6 Schrauben M10x20 28 SK 10x200 2 SK 10x450	135,7	36,0	167,0	170,9
Ermittlung	$\gamma_{M,2} = 1,25$	$\gamma_M = 1,3$	$\gamma_{M,2} = 1,25$	$\gamma_M = 1,3$
		$k_{mod} = 0,8$ KLED mittel		$k_{mod} = 0,8$ KLED mittel
		$k_{mod} = 0,9$ KLED kurz		$k_{mod} = 0,9$ KLED kurz

\* Belastungswerte gelten nur für RICON® S EK (einstellbarer Kragenbolzen mit Muffe)

### Allgemeine Hinweise

Die fischer Dübel für die KNAPP-Holz-Betonanschlüsse sind mit den vorgegebenen Tabellenmaßen, sowie einer vorgegebenen Betonfestigkeitsklasse von C20/25 mit dem fischer Bemessungstool C-FIX bemessen und anschließend von fischer überprüft worden. Jegliche Änderungen gegenüber den hier angegebenen Tabellen müssen separat von einem Fachmann erneut überprüft werden. Dazu reicht i.d.R. eine erneute Bemessung des Betonanschlusses mit dem Bemessungstool C-FIX, das von KNAPP®, fischer oder einen geeignetem Fachmann (Statiker, Bauingenieur) durchzuführen ist. Es können auch die statischen Gesamtnachweise des Betonanschlusses von KNAPP® angefordert werden. Für eine unsachgemäße Anwendung der Bemessungstabellen aus diesem Katalog, übernimmt KNAPP® keine Haftung. Der Zustand des Betonbauteils (Betonfestigkeitsklasse und Oberfläche) ist von einem Fachmann zu überprüfen. Dafür übernimmt KNAPP® keine Haftung. Die fischer-Produkte und KNAPP® Verbinder sind nach den Einbauvorschriften / Montageanleitungen einzubauen. Die KNAPP®- fischer Holz-Betonanschlüsse sind nach deren aktuellen ETA-Zulassungen auszuführen.

# RICON® S

## Ingenieurholzbau

### Hauptträgeranschlüsse an Betonpfeiler

(Alle Maße in mm)

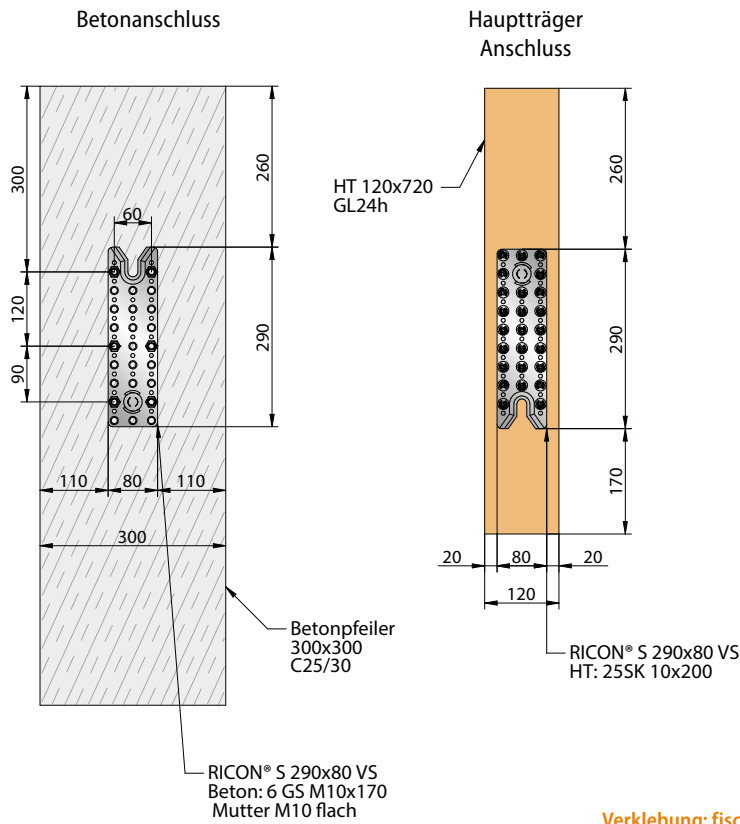

Verklebung: fischer  
Superbond-System  
FIS SB 390 S

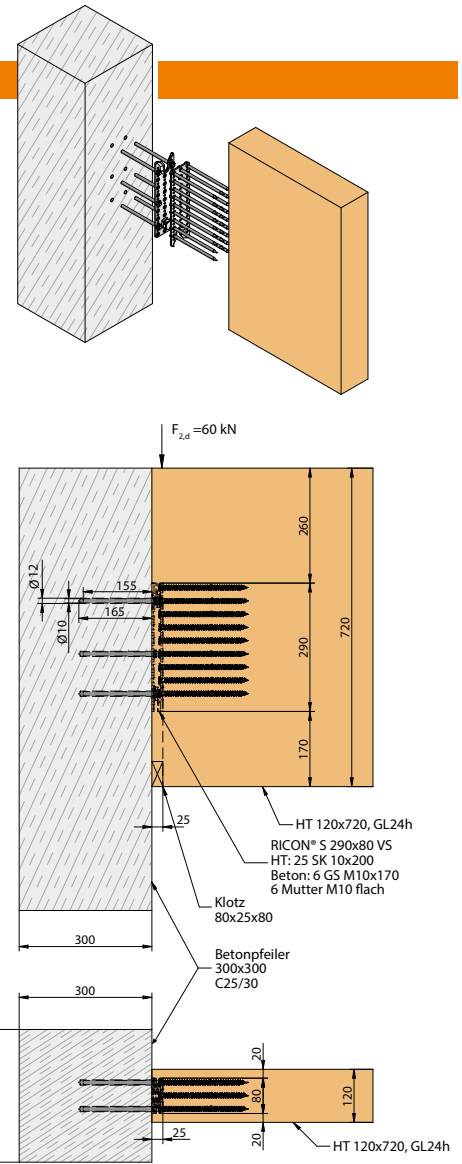

# RICON® S

## Ingenieurholzbau

### Hauptträgeranschlüsse an Betonträger

(Alle Maße in mm)

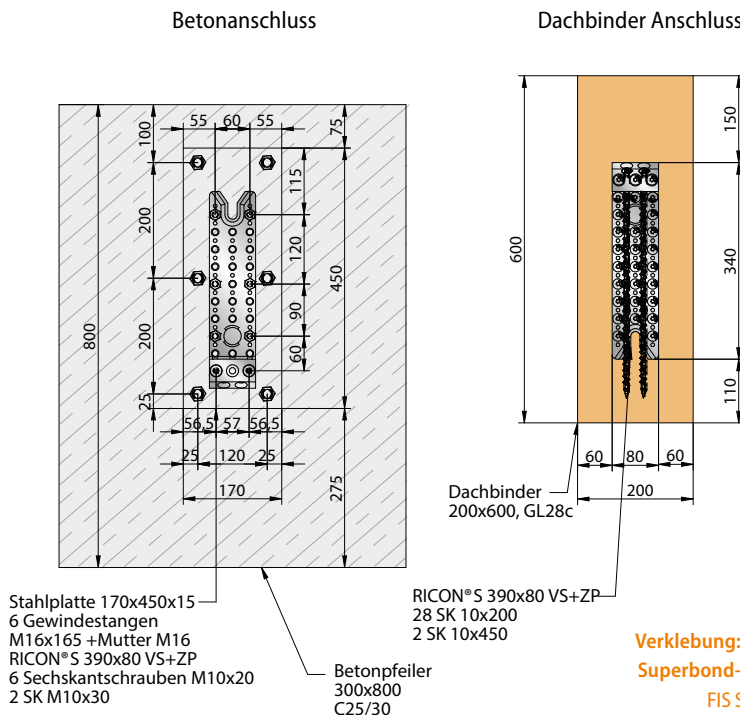

Verklebung: fischer  
Superbond-System  
FIS SB 390 S

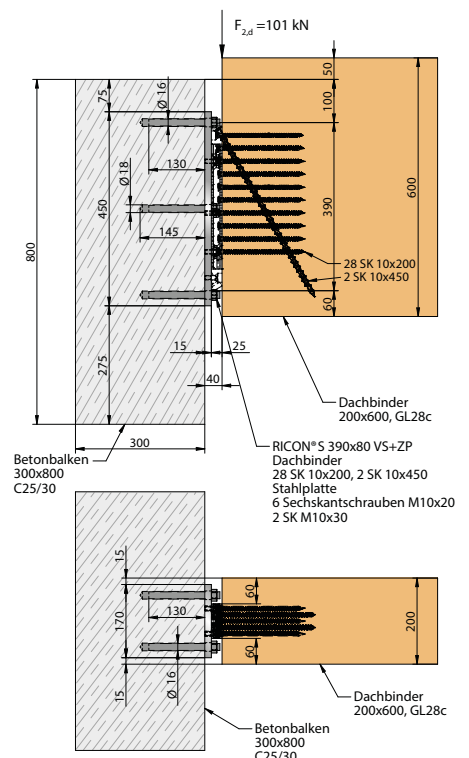

# RICON® S 60 und 80 Version VS Betonanschlüsse

## Haupt-Nebenträgerverbinder

(Alle Maße in mm)

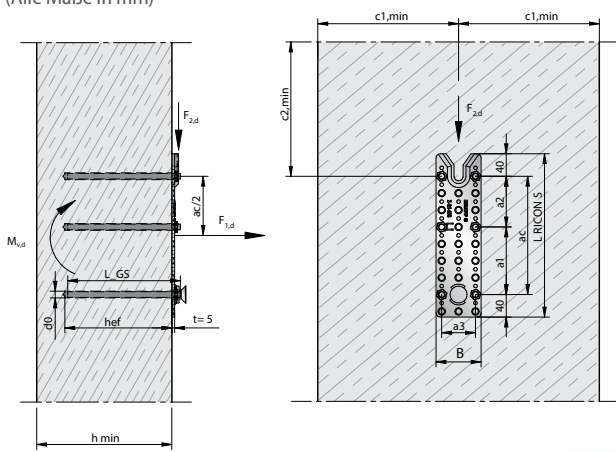

Beton Druckfestigkeitsklasse C20/25

Abstände	Abstände für RICON® S Version VS Beton Anschlüsse			
	140x60 [mm]	200x60 [mm]	200x80 [mm]	290x80 [mm]
Achsabstand $a_c$	60	120	120	210
Achsabstand $a_1$	60	60	60	120
Achsabstand $a_2$	0	60	60	90
Achsabstand $a_3$	44	44	60	60
Bohrerennendurchmesser $d_0$	10	10	12	12
Verankerungstiefe $h_{ef}$	140	140	160	160
Durchmesser Gewindestange $d_{GS}$	M8	M8	M10	M10
Länge Gewindestange $L_{GS}$	150	150	170	170
Mindest Randabstand $c_{1,min}$	$\infty$	$\infty$	$\infty$	$\infty$
Mindest Randabstand $c_{2,min}$	100	100	100	135
Mindestbauteildicke $h_{min}$	170	170	190	190

fischer Zulassung: ETA-12/0258 (fischer)

## fischer Superbond-System FIS SB 390 S

RICON® S 60: Gewindestange M8x150 mit Mutter, FKL 8.8

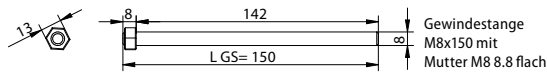

## fischer Superbond-System FIS SB 390 S

RICON® S 80: Gewindestange M10x170 mit Mutter, FKL 8.8

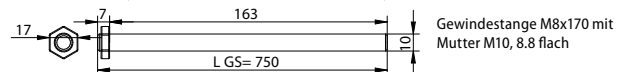

## F<sub>2</sub> Belastung in Einschubrichtung

KNAPP® Verbinder	Beton-Anschluss		Holz-Anschluss						
	F <sub>2,Rd,concrete</sub>	Abstände	Holzsortierklasse		F <sub>2,Rd,timber</sub>				
			Holzart	Char. Rohdichte $\rho_k$ [kg/m³]	Charakteristische Werte [kN]		Bemessungswert F <sub>2,Rd, Y<sub>M</sub> = 1,3 [kN]</sub>		
					F <sub>2,KCC,Rk, Y<sub>M</sub> = 1,0</sub>	F <sub>2,Rk</sub>	k <sub>mod</sub> = 0,6	k <sub>mod</sub> = 0,8	k <sub>mod</sub> = 0,9
RICON® S 140/60 VS ST Beton: 4 Gewindestangen M8x150	34,00	0,85	C24	350	60	34,9	16,1	21,5	24,2
			GL24h	385		37,1	17,1	22,8	25,7
RICON® S 140/60 VS MAX Beton: 4 Gewindestangen M8x150	34,00	0,85	C24	350	60	37,8	17,4	23,3	26,2
			GL24h	385		40,2	18,6	24,7	27,8
RICON® S 200/60 VS ST Beton: 6 Gewindestangen M8x150	50,00	1,25	C24	350	60	53,3	24,6	32,8	36,9
			GL24h	385		56,7	26,2	34,9	39,3
RICON® S 200/60 VS MAX Beton: 6 Gewindestangen M8x150	50,00	1,25	C24	350	60	62,7	28,9	38,6	43,4
			GL24h	385		66,5	30,7	40,9	46,0
RICON® S 200/80 VS ST Beton: 6 Gewindestangen M10x170	68,00	1,70	C24	350	99	74,7	34,5	46,0	51,7
			GL24h	385		79,1	36,5	48,7	54,8
RICON® S 200/80 VS MAX Beton: 6 Gewindestangen M10x170	68,00	1,70	C24	350	99	87,1	40,2	53,6	60,3
			GL24h	385		92,4	42,6	56,9	64,0
RICON® S 290/80 VS ST Beton: 6 Gewindestangen M10x170	95,00	2,38	C24	350	99	111,2	51,3	68,4	77,0
			GL24h	385		118,2	54,6	72,7	81,8
RICON® S 290/80 VS MAX Beton: 6 Gewindestangen M10x170	95,00	2,38	C24	350	99	134,7	62,2	82,9	93,3
			GL24h	385		142,7	65,9	87,8	98,8
RICON® S 390/80 VS ST Beton: 6 Gewindestangen M10x170	110,00	2,75	C24	350	180	162,8	75,2	100,2	112,7
			GL24h	385		170,6	78,7	105,0	118,1
RICON® S 390/80 VS MAX Beton: 6 Gewindestangen M10x170	110,00	2,75	C24	350	180	187,5	86,1	114,7	129,1
			GL24h	385		195,3	90,1	120,2	135,2

Schraubenanzahl für den Nebenträger befindet sich auf Seite 52 bis 66.

Nutzungsklasse Holz: 1-2

Y<sub>M,timber</sub> = 1,3

Berechnung von F<sub>2,Rd</sub> für Holz-Beton-Anschluss:

$$F_{2,Rd} = \min \left\{ \begin{array}{l} \min F_{2,Rd,timber} \\ \min F_{2,Rd,concrete} \end{array} \right.$$

$$F_{2,Rd,timber} = \min \left\{ \begin{array}{l} \min F_{2,KCC,Rk} / Y_M \\ \min F_{2,Rk} \cdot k_{mod} \end{array} \right. / Y_{M,timber}$$



# RICON® S Betonanschlüsse

## Haupt-Nebenträgerverbinder

(Alle Maße in mm)

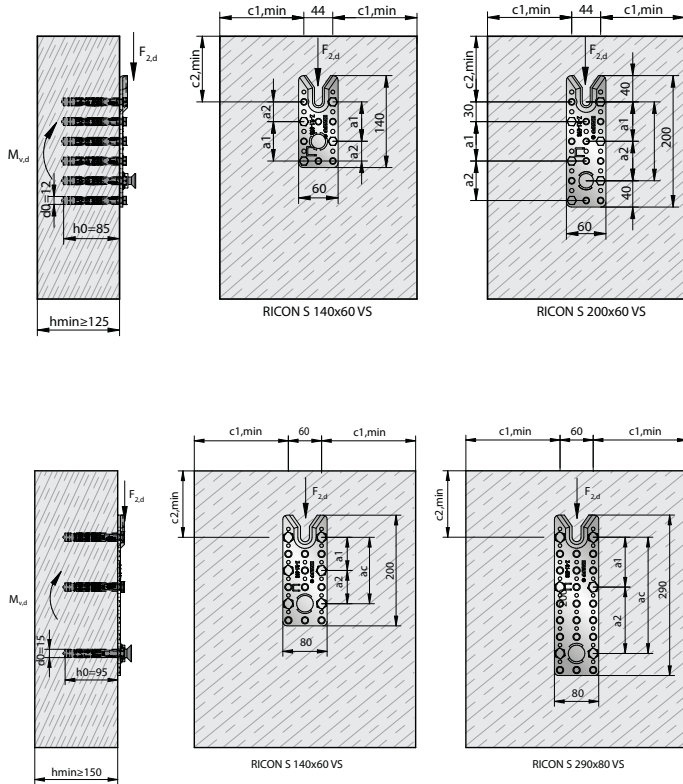

Abstände	Abstände für RICON® S Version VS Beton Anschlüsse			
	140x60 [mm]	200x60 [mm]	200x80 [mm]	290x80 [mm]
Achsabstand $a_c$	60	120	120	210
Achsabstand $a_1$	60	60	60	90
Achsabstand $a_2$	30	60	60	120
Achsabstand $a_3$	44	44	60	60
Bohrlochnennndurchmesser $d_{0,1}$	12	12	15	15
Verankerungstiefe $h_{ef}$	85	85	95	95
Sechskantschraube	Hex M8x20	Hex M8x20	Hex M10x20	Hex M10x20
Mindest Randabstand $c_{1,min}$	$\infty$	$\infty$	$\infty$	$\infty$
Mindest Randabstand $c_{2,min}$	100	100	120	120
Mindestbauteildicke $h_{min}$	125	125	150	150

fischer Zulassung: ETA-07/0025 und ENSO

**RICON® S 60:**  
fischer Hochleistungsanker FH II 12/ M8 I (8.8)  
mit Sechskantschraube M8x20

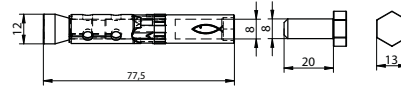

**RICON® S 80:**  
fischer Hochleistungsanker FH II 15/ M10 I (8.8)  
mit Sechskantschraube M10x20

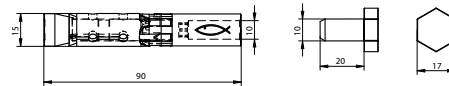

## F<sub>2</sub> Belastung in Einschubrichtung

KNAPP® Verbinder	Beton-Anschluss		Holz-Anschluss						
	F <sub>2,Rd,concrete</sub>	Abstände	Holzsortierklasse		F <sub>2,Rd,timber</sub>				
	Querkraft F <sub>2,Rd,concrete</sub> [kN]	Biegemoment mit e = 0,025 m M <sub>v,Rd,concrete</sub> [kNm]	Holzart	Char. Rohdichte ρ <sub>k</sub> [kg/m <sup>3</sup> ]	Charakteristische Werte [kN]		Bemessungswert F <sub>2,Rd, Y<sub>M</sub> = 1,3 [kN]</sub>		
					F <sub>2,KCC,Rk</sub> * Y <sub>M</sub> = 1,0	F <sub>2,Rk</sub>	k <sub>mod</sub> = 0,6	k <sub>mod</sub> = 0,8	k <sub>mod</sub> = 0,9
RICON® S 140/60 VS ST Beton: 4 FH II 12/M8 I	22,00	0,55	C24	350	60	34,9	16,1	21,5	24,2
			GL24h	385					
RICON® S 140/60 VS MAX Beton: 4 FH II 12/M8 I	22,00	0,55	C24	350	60	37,8	17,4	23,3	26,2
			GL24h	385					
RICON® S 200/60 VS ST Beton: 6 FH II 12/M8 I	35,00	0,88	C24	350	60	53,3	24,6	32,8	36,9
			GL24h	385					
RICON® S 200/60 VS MAX Beton: 6 FH II 12/M8 I	35,00	0,88	C24	350	60	62,7	28,9	38,6	43,4
			GL24h	385					
RICON® S 200/80 VS ST Beton: 6 FH II 15/M10 I	44,00	1,10	C24	350	99	74,7	34,5	46,0	51,7
			GL24h	385					
RICON® S 200/80 VS MAX Beton: 6 FH II 15/M10 I	44,00	1,10	C24	350	99	87,1	40,2	53,6	60,3
			GL24h	385					
RICON® S 290/80 VS ST Beton: 6 FH II 15/M10 I	60,00	1,50	C24	350	99	111,2	51,3	68,4	77,0
			GL24h	385					
RICON® S 290/80 VS MAX Beton: 6 FH II 15/M10 I	60,00	1,50	C24	350	99	134,7	62,2	82,9	93,3
			GL24h	385					

Schraubenanzahl für den Nebenträger befindet sich auf Seite 42 bis 46.

Nutzungsklasse Holz: 1-2

Y<sub>M,timber</sub> = 1,3

### Berechnung von F<sub>2,Rd</sub> für Holz-Beton-Anschluss:

$$F_{2,Rk} = \min \left\{ \begin{array}{l} \min F_{2,Rd, timber} \\ \min F_{2,Rd, concrete} \end{array} \right.$$

$$F_{2,Rk, timber} = \min \left\{ \begin{array}{l} \min F_{2,KCC, Rk} / Y_M \\ \min F_{2,Rk} \cdot k_{mod} \end{array} \right. / Y_{M, timber}$$

## RICON®S

## Verarbeitung

▮ Oberfräse mit KNAPP® Frässhablone

▮ Verarbeitung an Abbundanlage. Alle Daten für die Verarbeitung sind in den gängigen Abbundprogrammen abrufbar.



Abbundmaschine



Mit der Frässhablone und Oberfräse wird am Riegel eine 60 mm bzw. 80 mm breite und 25 mm tiefe Ausfräsung hergestellt (Länge laut Montageanleitung).

## Ausfräsmaße von RICON®S60 und S80

Breite	Länge	Tiefe (VS, VK, EK, GK)
60 mm / 80 mm	var.	25 mm

## Verarbeitung RICON®S VK



Schrauben ansetzen



RICON®S im Hauptträger verschrauben



RICON®S auf dem Nebenträger verschrauben

## Anschlüsse RICON®S in BauBuche Beton- und Stahlverbinding



RICON®S 290/80 Holz-Stahl Anschluss

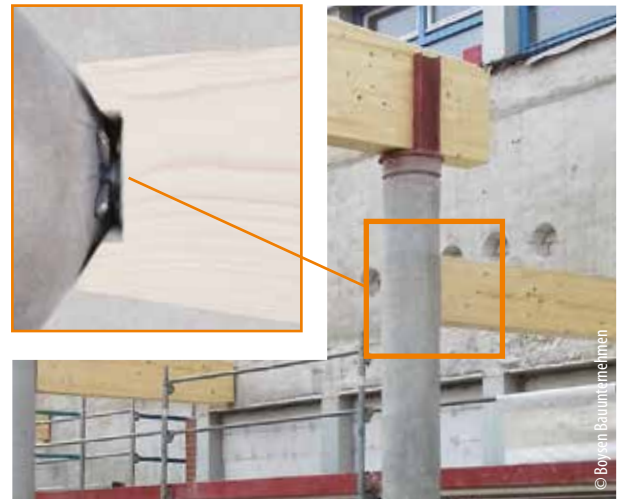

RICON®S Holz-Beton Anschluss



# Schwerlastverbinder

Haupt-Nebenträger bis 768 kN\*

- | Holzbreite ab 100 mm
- | Ab- und Wiederaufbau mehrmals möglich
- | Hoher Vorfertigungsgrad für industriell hergestellte Bauwerke
- | Montage aus allen Richtungen ohne zu Verkanten
- | In alle Richtungen belastbar
- | Nur 2 cm Einhängeweg für kurze Kranzeiten
- | Kein Verkanten beim Einhängen

MEGANT<sup>®</sup>

Erhältlich in elf Größen.

Die Werte gelten nur bei Verwendung mit original KNAPP®-Schrauben! Bemessungswerte finden Sie auf unserer Webseite unter Planerservice.

\* Charakteristischer Wert  $F_{2,Rk}$  in Einschubrichtung gemäß ETA-15/0667 (2023/08/16) für Brettschichtholz GL24h.





House of Sydney © Lendlease

## MEGANT®

- ! Anwendungen: nicht sichtbare Haupt-Nebenträger Verbindungen
- ! Anschlüsse: Holz-Holz, Holz-Stahl, Holz-Beton
- ! Einsatzbereiche: Ingenieurholzbau, mehrgeschossigen Holzbau
- ! Nutzungsklasse 1-2



Hasslacher © Thompson

Montagebeispiel MEGANT® aufgeschraubt:  
Keine Schwächung des Hauptträgers.

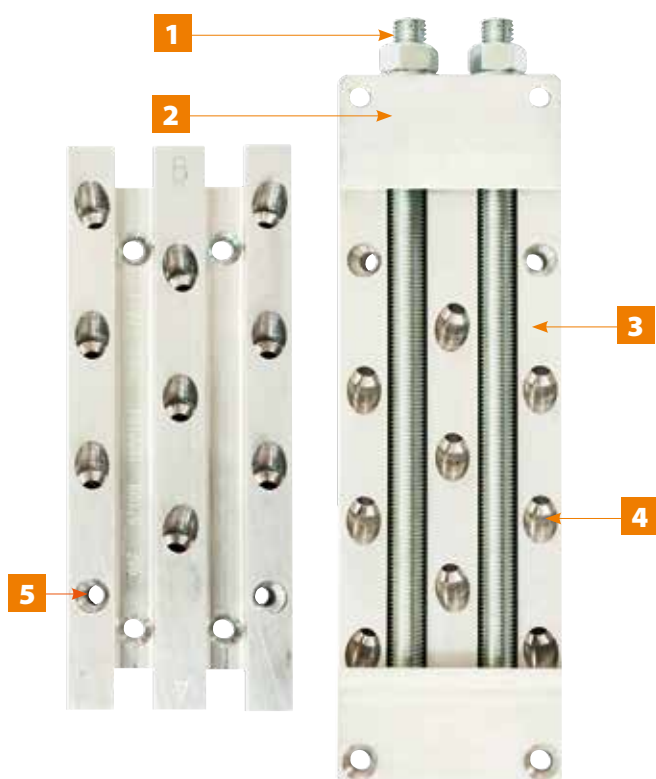

- 1 Gewindestange mit Unterlegscheiben und Sechskantmuttern übertragen die Zugkräfte.
- 2 Konisch geformte Spannbacken aus Aluminium, übertragen die Vertikal- und Zugkräfte von dem Nebenträger in den Hauptträger und bilden im verspannten Zustand eine geschlossene Fuge zwischen den beiden Verbinderplatten. Zusätzliche können die Spannbacken während der Montage zum Absetzen der Träger genutzt werden.
- 3 Verbinderplatten aus hochfestem Aluminium mit Befestigungsbohrungen für Vollgewindeschrauben unter 45° und 90°.
- 4 Zweiachsig geneigtes Schraubenbild zur Vermeidung von Rissbildung im Hauptträger/Stütze.
- 5 Horizontalschrauben zur Abtragung der Zugkräfte aus dem Einspannmoment.

Brandschutz: Feuerwiderstand (EN 1995-1-2) durch dreiseitig verdeckte, fugendichte Montage (R30 ≥ 28 mm, R60 ≥ 49mm)





# MEGANT®

## MEGANT® Übersicht

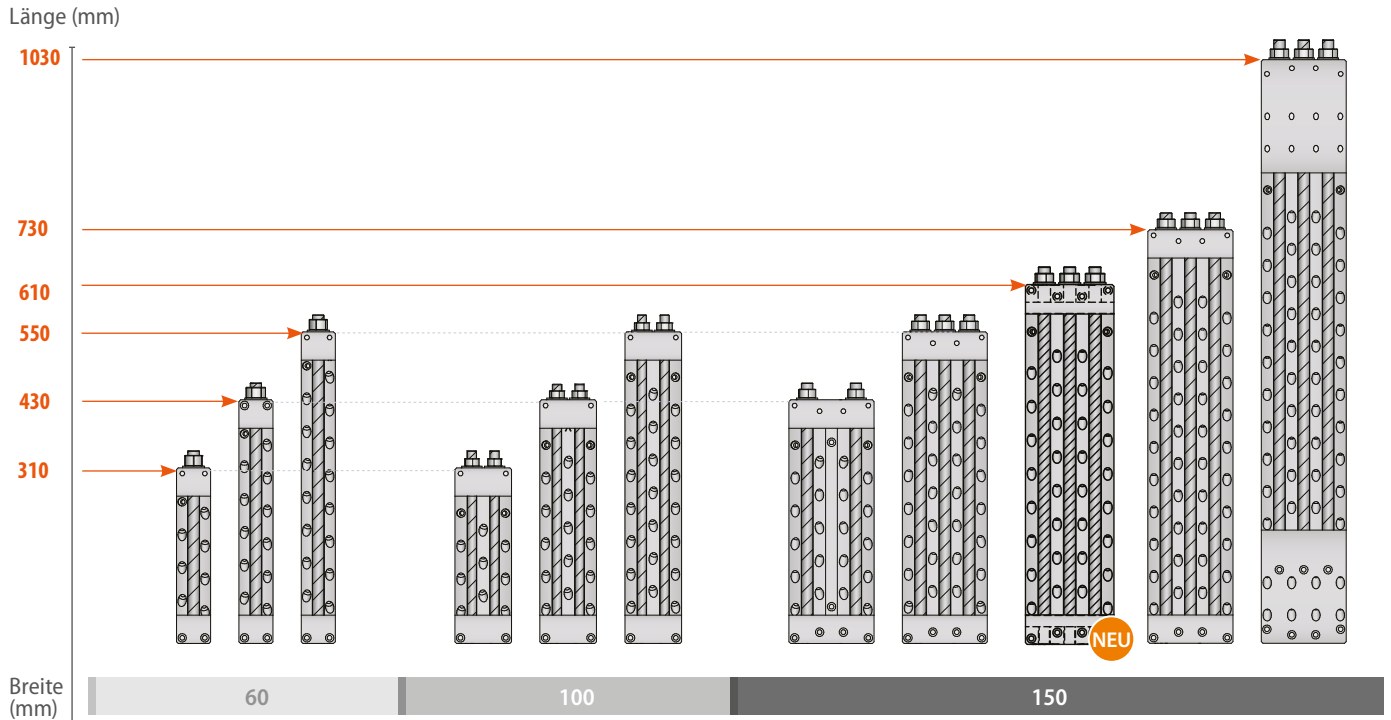

## Verbinder Bauteile

Abbildung	Bezeichnung
1	Sechskantmutter
2	Unterlegscheiben
3	Spannbacken (ohne Gewinde)
4	Gewindestange
5	Verbinderplatte x 2
6	Untere Spannbacken (mit Gewinde)

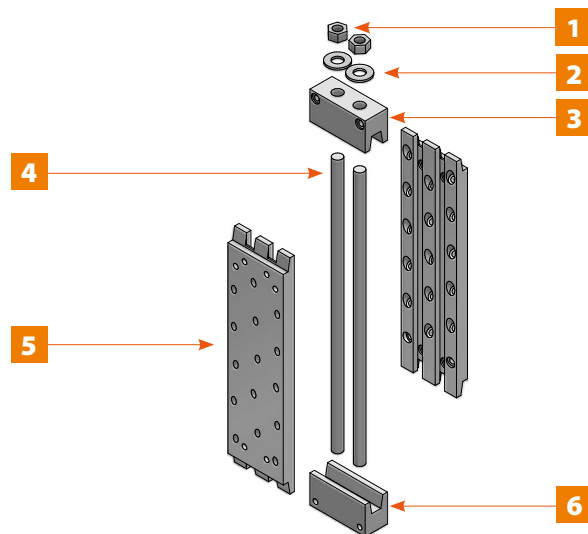

## MEGANT® Schrauben

### MEGANT® SK-Schraube mit Bohrspitze (MEGANT® wird inkl. SK-Schrauben geliefert)

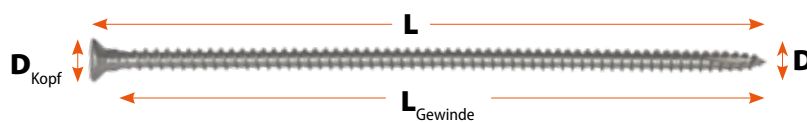

Art.-Nr.	Typ	D <sub>Kopf</sub>		L		L <sub>Gewinde</sub>		D		Bits
		mm	[in]	mm	[in]	mm	[in]	mm	[in]	
Z581	SK-Schraube mit Bohrspitze	15	0.59	160	6.30	145	5.70	8	0.31	Torx 40
Z530	SK-Schraube mit Bohrspitze	15	0.59	240	9.45	225	8.86	8	0.31	Torx 40
Z670/Z675	SK-Schraube mit Bohrspitze	15	0.59	120	9.45	105	4.13	8	0.31	Torx 40

**Anwendung:** Für die Positionier- und Schrägverschraubung sowie Montage der Spannbacke des MEGANT®.

## MEGANT®

## Anwendungsbeispiele und Anschlussdetails



Bei nur 2 cm Einhängeweg kann eine Montage in Ausnehmungen von Betonwänden erfolgen.



© Foto: Hess Timber

Dreiseitig verdeckte Montage durch Einfräsen am Nebenträger. MEGANT® wird ohne Einfräsen auf den Hauptträger montiert.



PRODUKT



MEGANT® Schräganschluss.

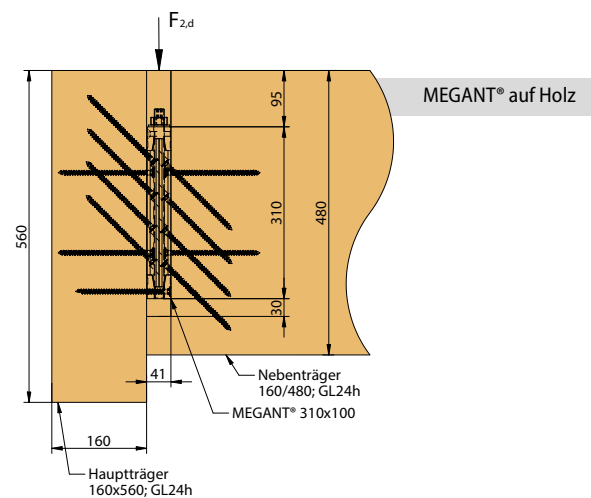

MEGANT® Stahlschluss.

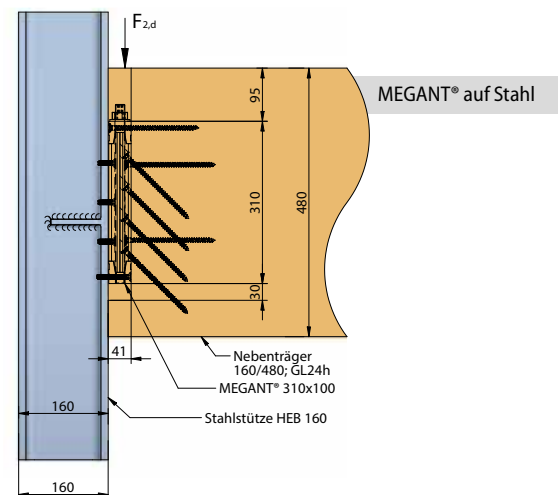

## Beidseitiger Hauptträger Stützenanschluss mit MEGANT®

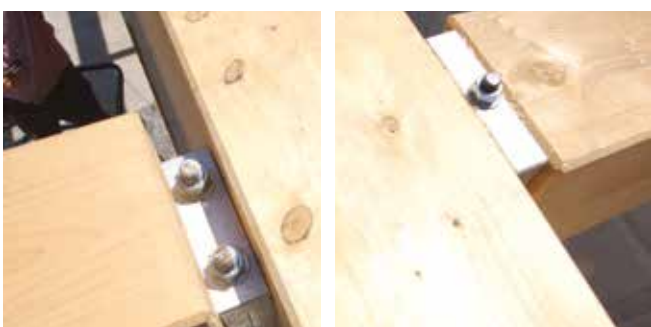

Oben bündiger beidseitiger Haupt- und Nebenträger MEGANT® Anschluss.

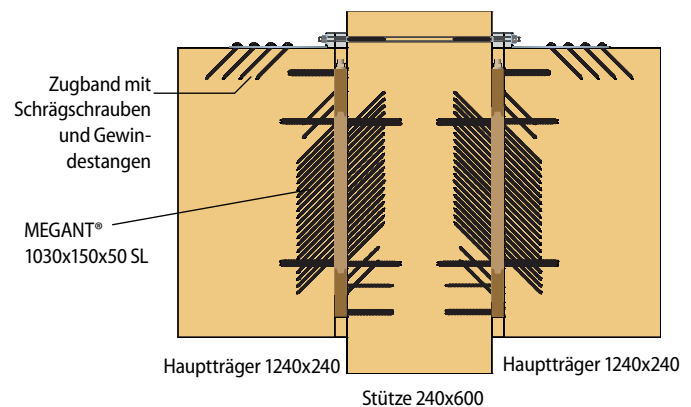

# MEGANT®

Holz-Stahl- mit Beton-Anschluss

## Beispiel eines Sattelbinders / Betonanschlusses mit MEGANT®

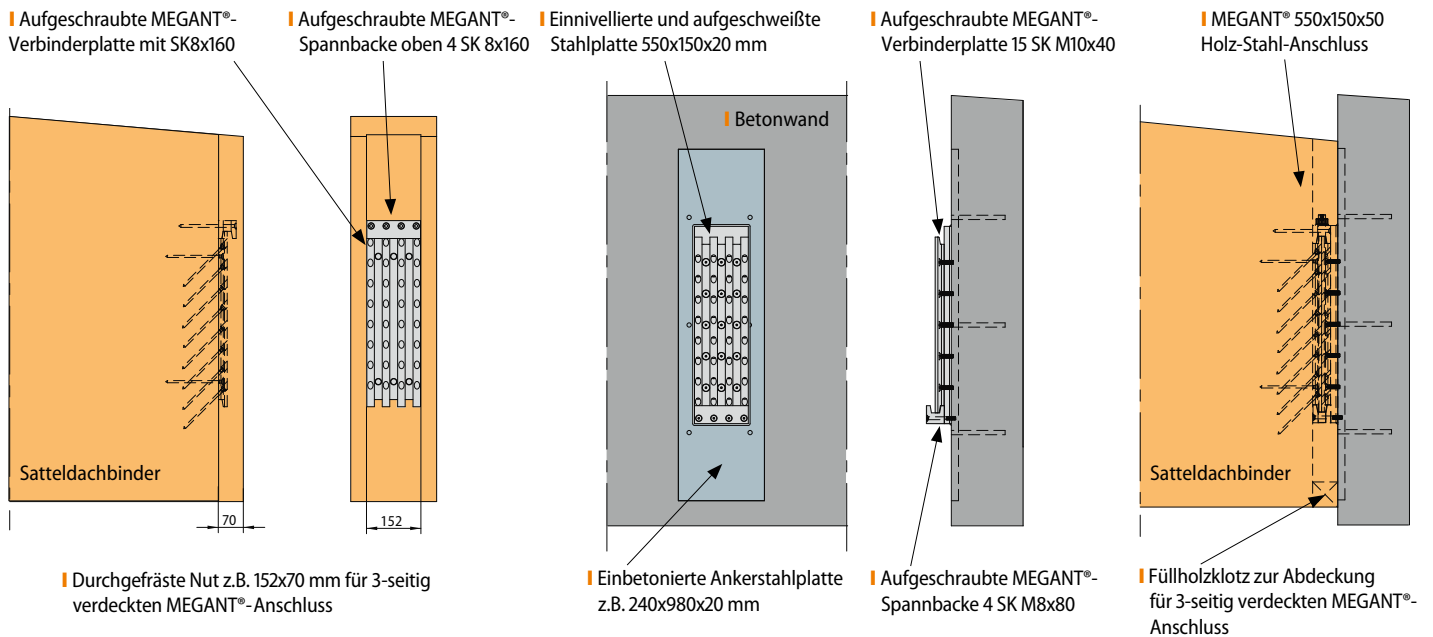

## Beispiele für Ankerplatten-Betonanschluss



MEGANT® Betonanschluss.



**Verklebung: fischer Superbond-System FIS SB 390 S**

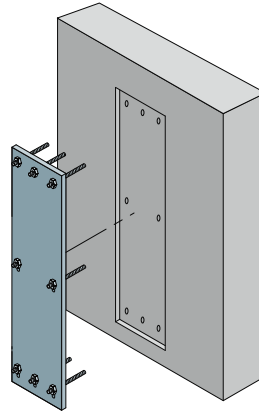

Betonanschluss mit eingeklebten Gewindestangen zum Nivellieren der Stahlplatte von fischer - optional planvertieft einbetoniert. Verklebt mit fischer Superbond-System: FIS SB 390 S [www.fischer.at](http://www.fischer.at)

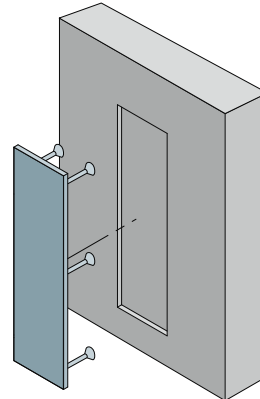

SBKL Ankerplatte von Peikko (DE) Stahlplatte planvertieft einbetoniert. [www.peikko.de](http://www.peikko.de)

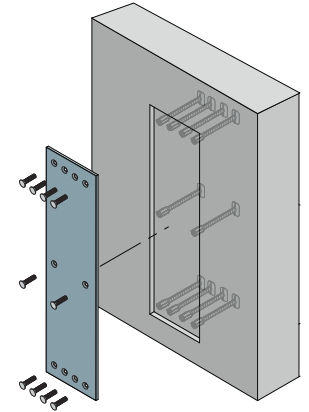

Halfen HSC-B Stahlbauanschluss mit SK-Verschraubung planvertieft einbetoniert. [www.halfen.com](http://www.halfen.com)

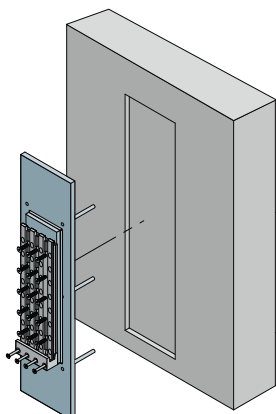

Satteldachanbinder Stahlplatte im Beton planvertieft mit aufgeschweißtem Auflagefläcche zur Verschraubung vom MEGANT®.

Die Verankerung der Ankerstahlplatte kann z.B. mit HALFEN HSC-B Stahlbauanschluss nach Zul. Z-1.8-1974 erfolgen, oder mit fischer Superbond FIS SB 390 S eingeklebten Gewindestangen ausgeführt werden. Die dafür nötigen Statiknachweise für diesen Betonanschluss sind vom Statiker Vorort auszuführen.  
Bei einer genau in das Betonbauteil einnivellierten Stahlplatte, kann bereits diese Stahlplatte als Ankerplatte für den Betonanschluss dienen und somit entfällt eine aufwendige Baustellenschweißung. Damit muss nur noch der MEGANT® Verbinder auf die einnivellierte Ankerplatte geschraubt werden.

## MEGANT®

Belastungswerte für MEGANT® in Nadelholz gemäß ETA-15/0667 (16.08.2023)

## MEGANT® Series 60 – Material: EN AW - 6082

Abmessungen L/B/H  mm	Festigkeitsklasse  -	Charakteristische Tragfähigkeit in Nadelholz mit KNAPP® Schrauben 8 x 160 mm								
		$F_{1,KCC,Rk}$ kN	$F_{1,Rk}$ kN	$F_{2,KCC,Rk}$ kN	$F_{2,Rk}$ kN	$F_{3,Rk}$ kN	$F_{4KCC,Rk}$ kN	$F_{4,Rk}$ kN	$M_{tor,Rk}$ kNm	$K_{tor,ser}$ kNm/rad
310x60x40	C24	36,6	18,9	150,4 <sup>1)</sup>	89,7	28,0	36,9	32,0	2,5	200
	GL24h		20,4		96,8	29,1		33,6	2,7	227
430x60x40	C24		18,9	130,1 · $f_{R2}$ <sup>2)</sup>	141,0	37,1	40,6	50,4	5,5	639
	GL24h		20,4		152,1	38,7		52,8	5,8	723
550x60x40	C24		18,9	207,4	192,2	46,3	44,3	68,7	9,6	1 569
	GL24h		20,4		207,4	48,3		72,0	10,2	1 775

 $F_{1,KCC,Rk}/F_{1,Rk}$  Charakteristische Tragfähigkeit (Aluminiumversagen/Holzversagen) in Richtung des Nebenträgers $F_{2,KCC,Rk}/F_{2,Rk}$  Charakteristische Tragfähigkeit (Aluminiumversagen/Holzversagen) in Einschubrichtung $F_{3,Rk}$  Charakteristische Tragfähigkeit (Holzversagen) gegen die Einschubrichtung $F_{4,KCC,Rk}/F_{4,Rk}$  Charakteristische Tragfähigkeit (Aluminiumversagen/Holzversagen) normal zur Einschubrichtung $M_{tor}$  Charakteristisches Torsionsmoment

## MEGANT® Series 100 – Material: EN AW - 6082

Abmessungen L/B/H  mm	Festigkeitsklasse  -	Charakteristische Tragfähigkeit in Nadelholz mit KNAPP® Schrauben 8 x 160 mm								
		$F_{1,KCC,Rk}$ kN	$F_{1,Rk}$ kN	$F_{2,KCC,Rk}$ kN	$F_{2,Rk}$ kN	$F_{3,Rk}$ kN	$F_{4KCC,Rk}$ kN	$F_{4,Rk}$ kN	$M_{tor,Rk}$ kNm	$K_{tor,ser}$ kNm/rad
310x100x40	C24	55,3	29,4	224,2 <sup>1)</sup> *	115,3	44,5	62,4	41,2	4,2	346
	GL24h		31,7		124,5	46,2		43,2	4,4	391
430x100x40	C24		29,4	206,6 · $f_{R2}$ <sup>2)</sup> *	192,2	58,2	68,6	68,7	8,6	1 066
	GL24h		31,7		207,4	60,6		72,0	9,2	1 206
550x100x40	C24		29,4	290,4*	269,1*	72,0	74,9	96,1	14,9	2 443
	GL24h		31,7		290,4*	75,0		100,8	15,9	2 764

<sup>1)</sup>  $F_{2,KCC,Rk}$  für gegen Verdrehen gesicherten Hauptträger<sup>2)</sup>  $F_{2,KCC,Rk} \cdot f_{R2}$  für nicht gegen Verdrehen gesicherten Hauptträger und  $f_{R2}$  gemäß Seite 44 ETA-15/0667 (16.08.2023)\*  $F_{t,Rk}$  = 226,1 kN (Gewindestangen zug Kraft beim Megant 550x100x40 maßgebend!)

## MEGANT® Series 150 – Material: EN AW - 6082

Abmessungen L/B/H  mm	Festigkeitsklasse  -	Charakteristische Tragfähigkeit in Nadelholz mit KNAPP® Schrauben 8 x 160 mm								
		$F_{1,KCC,Rk}$ kN	$F_{1,Rk}$ kN	$F_{2,KCC,Rk}$ kN	$F_{2,Rk}$ kN	$F_{3,Rk}$ kN	$F_{4KCC,Rk}$ kN	$F_{4,Rk}$ kN	$M_{tor,Rk}$ kNm	$K_{tor,ser}$ kNm/rad
310x150x50	C24	74,3	39,8	375,0 <sup>1)</sup>	145	58,4	68,0	54,9	3,9	304
	GL24h		43,0		156	61,6		57,6	4,2	344
430x150x50	C24		39,8	366,5 · $f_{R2}$ <sup>2)</sup>	241	76,7	74,8	91,6	12,5	1 594
	GL24h		43,0		260	80,8		96,0	13,3	1 803
550x150x50	C24		39,8	81,6	337	95,0	81,6	128,2	20,9	3 488
	GL24h		43,0		364	100,0		134,4	22,3	3 946
610x150x50	C24		39,8	604	385	95,0	81,6	128,2	20,9	3 488
	GL24h		43,0		416	100,0		134,4	22,3	3 946
730x150x50	C24		39,8	604	482	95,0	81,6	128,2	20,9	3 488
	GL24h		43,0		520	100,0		134,4	22,3	3 946
1030x150x50 SL	C24	39,8	650	559	95,0	81,6	128,2	20,9	3 488	
	GL24h	43,0		604	100,0		134,4	22,3	3 946	

Um die Tragfähigkeit zu erhöhen, können längere 8x240 mm Schrägschrauben verwendet werden.

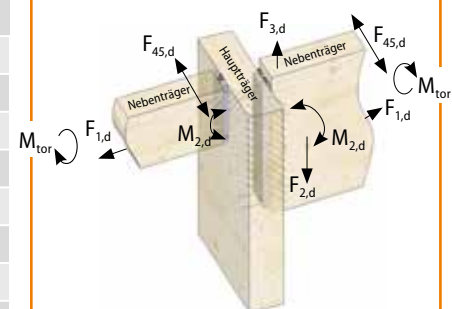



# MEGANT®

## Belastungswerte für MEGANT® in Laubholz gemäß ETA-15/0667 (16.08.2023)

### MEGANT® Series 60 – Material: EN AW - 6082

Abmessungen L/B/H  mm	Festigkeitsklasse  -	Charakteristische Tragfähigkeit in Laubholz mit Schrauben ASSY PLUS VG 8 x 160 mm gemäß ETA-11/0190								
		F <sub>1,KCC,Rk</sub> kN	F <sub>1,Rk</sub> kN	F <sub>2,KCC,Rk</sub> kN	F <sub>2,Rk</sub> kN	F <sub>3,Rk</sub> kN	F <sub>4KCC,Rk</sub> kN	F <sub>4,Rk</sub> kN	M <sub>tor,Rk</sub> kNm	K <sub>tor,ser</sub> kNm/rad
310x60x40	ρ <sub>k</sub> = 530 kg/m <sup>3</sup>	36,6	15,6	150,4 <sup>1)</sup>	96,3	43,3	36,9	33,0	3,5	374
	ρ <sub>k</sub> = 590 kg/m <sup>3</sup>		17,0		104,9	45,9		35,1	3,9	439
430x60x40	ρ <sub>k</sub> = 530 kg/m <sup>3</sup>		15,6	130,1 · f <sub>R2</sub> <sup>2)</sup>	151,3	59,1	40,6	51,9	7,5	1 241
	ρ <sub>k</sub> = 590 kg/m <sup>3</sup>		17,0		164,9	62,5		55,2	8,5	1 457
550x60x40	ρ <sub>k</sub> = 530 kg/m <sup>3</sup>		15,6		206,3	74,9	44,3	70,8	13,2	2 924
	ρ <sub>k</sub> = 590 kg/m <sup>3</sup>		17,0		224,8	79,2		75,3	14,9	3 434

F<sub>1,KCC,Rk</sub>/F<sub>1,Rk</sub> Charakteristische Tragfähigkeit (Aluminiumversagen/Holzversagen) in Richtung des Nebenträgers

F<sub>2,KCC,Rk</sub>/F<sub>2,Rk</sub> Charakteristische Tragfähigkeit (Aluminiumversagen/Holzversagen) in Einschubrichtung

F<sub>3,Rk</sub> Charakteristische Tragfähigkeit (Holzversagen) gegen die Einschubrichtung

F<sub>4,KCC,Rk</sub>/F<sub>4,Rk</sub> Charakteristische Tragfähigkeit (Aluminiumversagen/Holzversagen) normal zur Einschubrichtung

M<sub>tor</sub> Charakteristisches Torsionsmoment

### MEGANT® Series 100 – Material: EN AW - 6082

Abmessungen L/B/H  mm	Festigkeitsklasse  -	Charakteristische Tragfähigkeit in Laubholz mit Schrauben ASSY PLUS VG 8 x 160 mm gemäß ETA-11/0190								
		F <sub>1,KCC,Rk</sub> kN	F <sub>1,Rk</sub> kN	F <sub>2,KCC,Rk</sub> kN	F <sub>2,Rk</sub> kN	F <sub>3,Rk</sub> kN	F <sub>4KCC,Rk</sub> kN	F <sub>4,Rk</sub> kN	M <sub>tor,Rk</sub> kNm	K <sub>tor,ser</sub> kNm/rad
310x100x40	ρ <sub>k</sub> = 530 kg/m <sup>3</sup>	55,3	24,2	224,2 <sup>1)</sup> *	123,8	67,0	62,4	42,5	5,7	644
	ρ <sub>k</sub> = 590 kg/m <sup>3</sup>		26,4		134,9	70,9		45,2	6,4	757
430x100x40	ρ <sub>k</sub> = 530 kg/m <sup>3</sup>		24,2	206,6 · f <sub>R2</sub> <sup>2)</sup> *	206,3	90,6	68,6	70,8	11,9	1 986
	ρ <sub>k</sub> = 590 kg/m <sup>3</sup>		26,4		224,8	95,9		75,3	13,3	2 333
550x100x40	ρ <sub>k</sub> = 530 kg/m <sup>3</sup>		24,2		288,9*	114,3	74,9	99,1	20,5	4 553
	ρ <sub>k</sub> = 590 kg/m <sup>3</sup>		26,4		314,8*	120,9		105,4	23,0	5 348

<sup>1)</sup> F<sub>2,KCC,Rk</sub> für gegen Verdrehen gesicherten Hauptträger

<sup>2)</sup> F<sub>2,KCC,Rk</sub> · f<sub>R2</sub> für nicht gegen Verdrehen gesicherten Hauptträger und f<sub>R2</sub> gemäß Seite 44 ETA-15/0667 (16.08.2023)

\* F<sub>t,Rk</sub> = 226,1 kN (Gewindestangen zug Kraft beim Megant 550x100x40 maßgebend!)

### MEGANT® Series 150 – Material: EN AW - 6082

Abmessungen L/B/H  mm	Festigkeitsklasse  -	Charakteristische Tragfähigkeit in Laubholz mit Schrauben ASSY PLUS VG 8 x 160 mm gemäß ETA-11/0190								
		F <sub>1,KCC,Rk</sub> kN	F <sub>1,Rk</sub> kN	F <sub>2,KCC,Rk</sub> kN	F <sub>2,Rk</sub> kN	F <sub>3,Rk</sub> kN	F <sub>4KCC,Rk</sub> kN	F <sub>4,Rk</sub> kN	M <sub>tor,Rk</sub> kNm	K <sub>tor,ser</sub> kNm/rad
310x150x50	ρ <sub>k</sub> = 530 kg/m <sup>3</sup>	74,3	32,8	375,0 <sup>1)</sup>	165,1	89,3	68,0	56,6	5,4	567
	ρ <sub>k</sub> = 590 kg/m <sup>3</sup>		35,8		179,9	94,6		60,2	6,1	666
430x150x50	ρ <sub>k</sub> = 530 kg/m <sup>3</sup>		32,8	366,5 · f <sub>R2</sub> <sup>2)</sup>	275,1	120,9	74,8	94,4	17,1	2 970
	ρ <sub>k</sub> = 590 kg/m <sup>3</sup>		35,8		299,8	127,9		100,4	19,2	3 489
550x150x50	ρ <sub>k</sub> = 530 kg/m <sup>3</sup>		32,8		385,2	152,4	81,6	132,1	28,7	6 500
	ρ <sub>k</sub> = 590 kg/m <sup>3</sup>		35,8		419,7	161,2		140,5	32,3	7 634
610x150x50	ρ <sub>k</sub> = 530 kg/m <sup>3</sup>		32,8		440,2	152,4		132,1	28,7	6 500
	ρ <sub>k</sub> = 590 kg/m <sup>3</sup>		35,8		479,6	161,2		140,5	32,3	7 634
730x150x50	ρ <sub>k</sub> = 530 kg/m <sup>3</sup>		32,8		550,3	152,4		132,1	28,7	6 500
	ρ <sub>k</sub> = 590 kg/m <sup>3</sup>		35,8		599,6	161,2		140,5	32,3	7 634
1030x150x50 SL	ρ <sub>k</sub> = 530 kg/m <sup>3</sup>		32,8	650	645,7	152,4		132,1	28,7	6 500
	ρ <sub>k</sub> = 590 kg/m <sup>3</sup>		35,8		703,5	161,2		140,5	32,3	7 634

Es ist ein Kombinationsnachweis der verschiedenen Kraftrichtungen nach ETA-15/0667 (2023) durch zu führen. Weiterhin ist die Berücksichtigung der Einspannmomente M<sub>2,Rd</sub> in Folge der Drehfedersteifigkeit K<sub>2,φ</sub> in der Anschlussbemessung zu berechnen. Dazu finden Sie die genauen Formelherleitungen in der ETA Zulassung.

## MEGANT®

(Maße in mm)

## Beispiel für Montageablauf



**13:00** | Nach Ausrichten des Binders wird der MEGANT® eingehängt.



**13:05** | Zum Einfädeln und Ablegen benötigt der MEGANT® nur 2 cm.



**13:08** | Gewindestangen einlegen und in Spannbacke eindrehen.



**13:09** | Muttern festziehen.



**13:11** | Fertiger Anschluss.

## MEGANT®

## Brandschutz

- Durch den drei- oder vierseitig verdeckten Einbau der Verbinder, kann über die Holzüberdeckung ein entsprechender Brandschutz erreicht werden.
- Der fugendichte Anschluss erfordert keine zusätzlichen Abdeckungen der Brandschutzbänder. Die Fuge darf nach EN 1995-1-2 Punkt 3.4.3.1 maximal 2 mm betragen.
- Falls aufgrund Fertigungstoleranzen oder zu Montagezwecken größere Anschlussfugen (2 - 10 mm) notwendig sind kann das Brandschutzlaminat PROMASEAL®-PL\* verwendet werden. Das flexible Band wird rund um den Verbinder angebracht und schließt die Fuge im Brandfall durch Aufquellen.
- Nach EN 1995-1-2 sind folgende Holzüberdeckungen notwendig: R30 = 28mm, R60 = 49mm, R90 = 70mm, R120 = 91mm (siehe Berechnungsblatt auf Seite 35).
- In besonderen Situationen (z.B. durch Nichteinhaltung der Holzüberdeckung) kann der Abbrand durch den transparenten Brandschutzanstrich Promat PROMADUR®\*\* verringert werden. Im Brandfall expandiert das Material und bildet einen schützenden Isolierschaum, der den Abbrand um 6 bis 17min verzögert (je nach Anstrichdicke) und somit kleinere Holzquerschnitte erlaubt.

\* Für genauere Informationen bezüglich der Anwendung und Spezifikation der Brandschutzmaterialien kontaktieren Sie bitte unseren Planerservice.

## PLANERSERVICE

### Sie haben ein Projekt und wollen KNAPP®-Verbinder einsetzen?

Profitieren sie von unserem Berechnungsservice. Unsere Ingenieure erstellen im Rahmen der Projektbearbeitung eine Vordimensionierung\* mit der Empfehlung für die passenden Verbinder. Senden Sie uns die Anschlussdetails und Lasten von Ihrem Bauvorhaben.

\* Unser Service ersetzt keine Abnahme durch einen zugelassenen Statiker.



MEGANT® Verbinder nach 60 minütigem Brandversuch. Das Holz ist ringsherum verkohlt. Der Verbinder hielt in dem Brandversuch der aufgetragenen Vertikallast stand.



Das selbstklebende Brandschutzlaminat wird in Streifen rund um den Verbinder angeklebt und danach angeklammert.



Die 10mm Fuge wird durch das aufquellende Brandschutzlaminat geschlossen, wodurch der Verbinder auch nach 120min Branddauer gut geschützt ist.

# MEGANT® 310/60/40

## Technische Details

Art.-Nr. K242

(Alle Maße in mm)

### MEGANT® 60 Statische Werte mit Schrauben 8x160 in Festigkeitsklasse GL24h

Verbinder	Mindestquerschnitt Nebenträger [mm]	Charakteristische Werte [kN]			
		max F <sub>1,Rk</sub>	max F <sub>2,Rk</sub>	max F <sub>3,Rk</sub>	max F <sub>45,Rk</sub>
L x B x H 310x60x40	B x H 100x440	20,4	96,8	29,1	33,6

Bemessungswerte für die Berechnung sind der Website zu entnehmen.



Abb.	Bezeichnung	Abb.	Bezeichnung
1	1 Sechskantmutter M20	4	1 Gewindestange M20x340
2	1 Unterlegscheiben M20	5	2 Verbinderplatten 250x60x20
3	1 obere Spannbacke (ohne Gewinde) 60x50x40	6	1 untere Spannbacke (mit Gewinde) 60x50x40

## MEGANT® Schrauben

KNAPP® SK-Schraube mit Bohrspitze (MEGANT® wird inkl. SK-Schrauben geliefert)

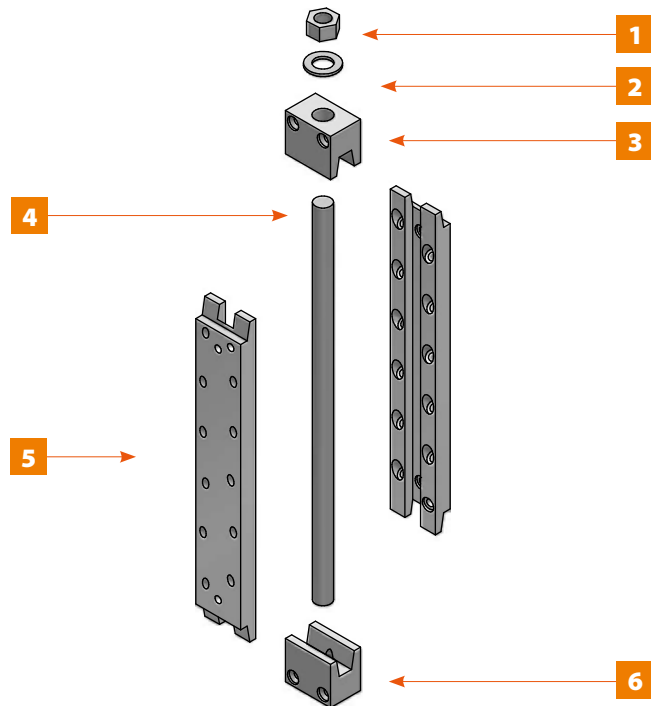
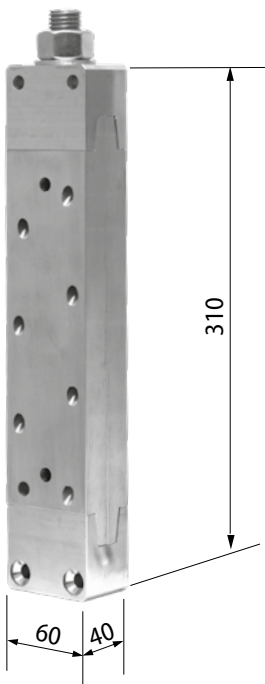
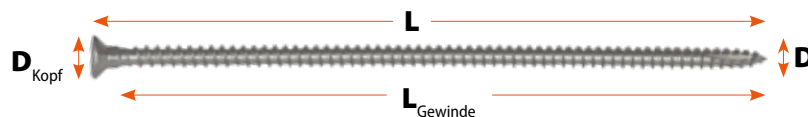

Art.-Nr.	Menge	Typ	D <sub>Kopf</sub>		L		L <sub>Gewinde</sub>		D		Bits
			mm	[in]	mm	[in]	mm	[in]	mm	[in]	
Z581	14	SK-Schrägschrauben	15	0.59	160	6.30	145	5.70	8	0.31	Torx 40
Z530	5	SK-Horizontalschrauben	15	0.59	240	9.45	225	8.86	8	0.31	Torx 40
Z581	5	SK-Horizontalschrauben	15	0.59	160	6.30	145	5.70	8	0.31	Torx 40

### Laubholzverschraubung

Z670/Z675	24	ASSY SK-Schrauben für Laubholz	15	0.59	160	6.30	141	5.55	8	0.31	Torx 40
-----------	----	--------------------------------	----	------	-----	------	-----	------	---	------	---------

**Anwendung:** Für die Positionier- und Schrägverschraubung sowie Montage der Spannbacke des MEGANT®.

## MEGANT® 430/60/40

## Technische Details

Art.-Nr. K243

(Alle Maße in mm)

## MEGANT® 60 Statische Werte mit Schrauben 8x160 in Festigkeitsklasse GL24h

Verbinder	Mindestquerschnitt Nebenträger [mm]	Charakteristische Werte [kN]			
		max F <sub>1,Rk</sub>	max F <sub>2,Rk</sub>	max F <sub>3,Rk</sub>	max F <sub>45,Rk</sub>
430x60x40	100x520	20,4	152,1	38,7	40,6

Bemessungswerte für die Berechnung sind der Website zu entnehmen.



Abb.	Bezeichnung	Abb.	Bezeichnung
1	1 Sechskantmutter M20	4	1 Gewindestange M20x460
2	1 Unterlegscheiben M20	5	2 Verbinderplatten 370x60x20
3	1 obere Spannbacke (ohne Gewinde) 60x50x40	6	1 untere Spannbacke (mit Gewinde) 60x50x40

## MEGANT® Schrauben

KNAPP® SK-Schraube mit Bohrspitze (MEGANT® wird inkl. SK-Schrauben geliefert)

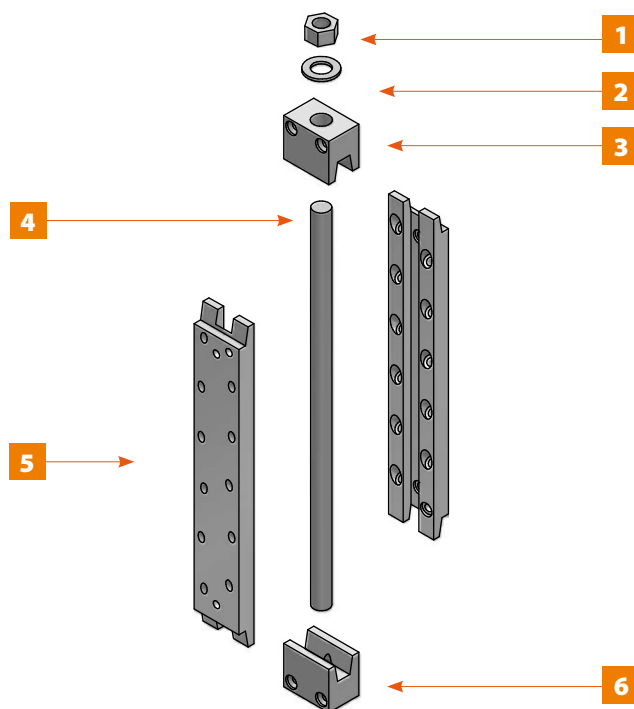
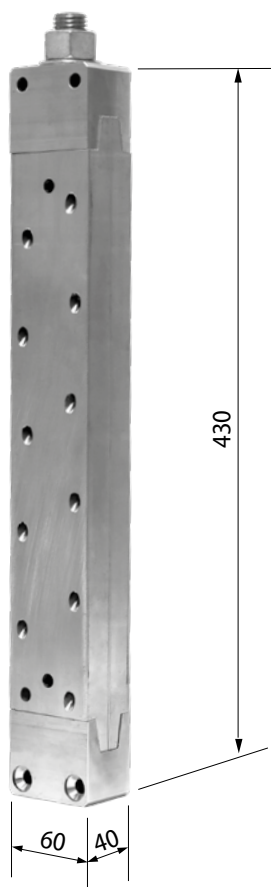
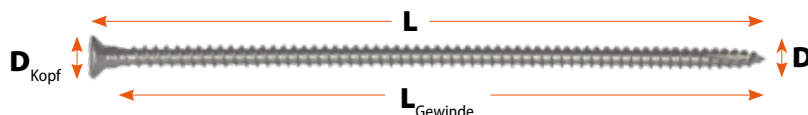

Art.-Nr.	Menge	Typ	D <sub>Kopf</sub>		L		L <sub>Gewinde</sub>		D		Bits
			mm	[in]	mm	[in]	mm	[in]	mm	[in]	
Z581	22	SK-Schrägschrauben	15	0.59	160	6.30	145	5.70	8	0.31	Torx 40
Z530	5	SK-Horizontalschrauben	15	0.59	240	9.45	225	8.86	8	0.31	Torx 40
Z581	5	SK-Horizontalschrauben	15	0.59	160	6.30	145	5.70	8	0.31	Torx 40

## Laubholzverschraubung

Z670/Z675	32	ASSY SK-Schrauben für Laubholz	15	0.59	160	6.30	141	5.55	8	0.31	Torx 40
-----------	----	--------------------------------	----	------	-----	------	-----	------	---	------	---------

Anwendung: Für die Positionier- und Schrägverschraubung sowie Montage der Spannbacke des MEGANT®.



# MEGANT® 550/60/40

## Technische Details

Art.-Nr. K244

(Alle Maße in mm)

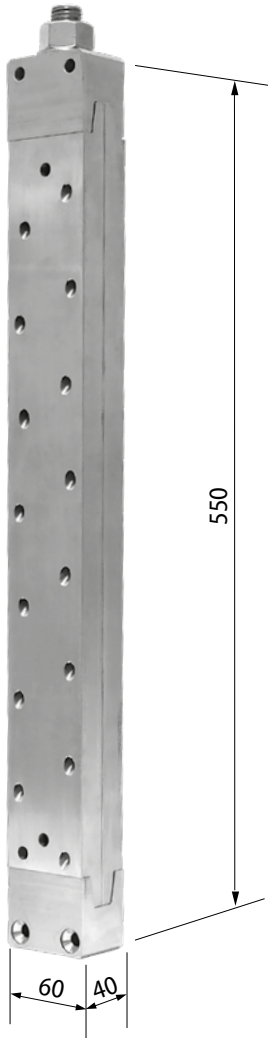

## MEGANT® 60 Statische Werte mit Schrauben 8x160 in Festigkeitsklasse GL24h

Verbinder	Mindestquerschnitt Nebenträger [mm]	Charakteristische Werte [kN]			
		max F <sub>1,Rk</sub>	max F <sub>2,Rk</sub>	max F <sub>3,Rk</sub>	max F <sub>45,Rk</sub>
550x60x40	100x640	20,4	177,7	48,3	44,3

Bemessungswerte für die Berechnung sind der Website zu entnehmen.



Abb.	Bezeichnung	Abb.	Bezeichnung
1	1 Sechskantmutter M20	4	1 Gewindestange M20x580
2	1 Unterlegscheiben M20	5	2 Verbinderplatten 490x60x20
3	1 obere Spannbacke (ohne Gewinde) 60x50x40	6	1 untere Spannbacke (mit Gewinde) 60x50x40

## MEGANT® Schrauben

KNAPP® SK-Schraube mit Bohrspitze (MEGANT® wird inkl. SK-Schrauben geliefert)

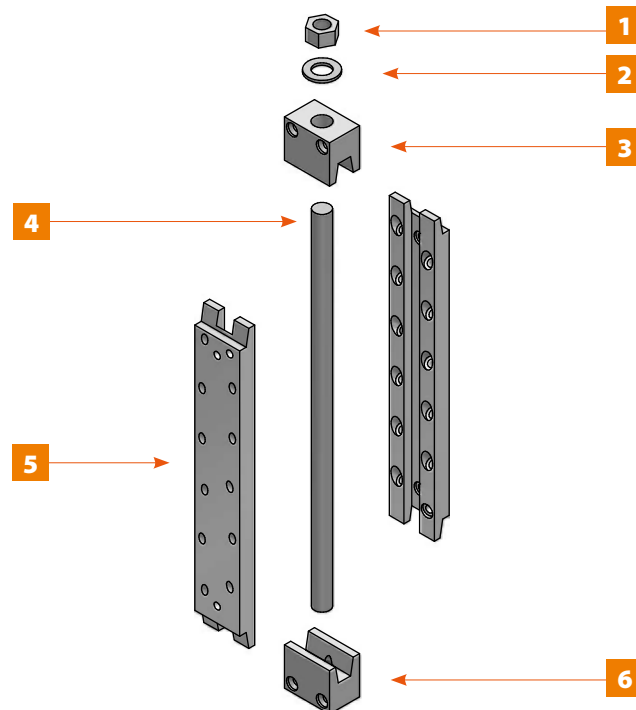
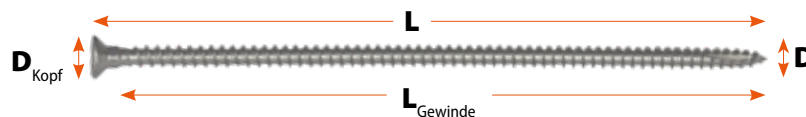

Art.-Nr.	Menge	Typ	D <sub>Kopf</sub>		L		L <sub>Gewinde</sub>		D		Bits
			mm	[in]	mm	[in]	mm	[in]	mm	[in]	
Z581	30	SK-Schrägschrauben	15	0.59	160	6.30	145	5.70	8	0.31	Torx 40
Z530	5	SK-Horizontalschrauben	15	0.59	240	9.45	225	8.86	8	0.31	Torx 40
Z581	5	SK-Horizontalschrauben	15	0.59	160	6.30	145	5.70	8	0.31	Torx 40

### Laubholzverschraubung

Z670/Z675	40	ASSY SK-Schrauben für Laubholz	15	0.59	160	6.30	141	5.55	8	0.31	Torx 40
-----------	----	--------------------------------	----	------	-----	------	-----	------	---	------	---------

**Anwendung:** Für die Positionier- und Schrägverschraubung sowie Montage der Spannbacke des MEGANT®.

## MEGANT® 310/100/40

## Technische Details

Art.-Nr. K239

(Alle Maße in mm)

## MEGANT® 100 Statische Werte mit Schrauben 8x160 in Festigkeitsklasse GL24h

Verbinder	Mindestquerschnitt Nebenträger [mm]	Charakteristische Werte [kN]			
		max F <sub>1,Rk</sub>	max F <sub>2,Rk</sub>	max F <sub>3,Rk</sub>	max F <sub>45,Rk</sub>
310x100x40	140x440	31,7	124,5	46,2	43,2

Bemessungswerte für die Berechnung sind der Website zu entnehmen.



Abb.	Bezeichnung	Abb.	Bezeichnung
1	2 Sechskantmutter M16	4	2 Gewindestangen M16x340
2	2 Unterlegscheiben M16	5	2 Verbinderplatten 250x100x20
3	1 obere Spannbacke (ohne Gewinde) 100x50x40	6	1 untere Spannbacke (mit Gewinde) 100x50x40

## MEGANT® Schrauben

KNAPP® SK-Schraube mit Bohrspitze (MEGANT® wird inkl. SK-Schrauben geliefert)

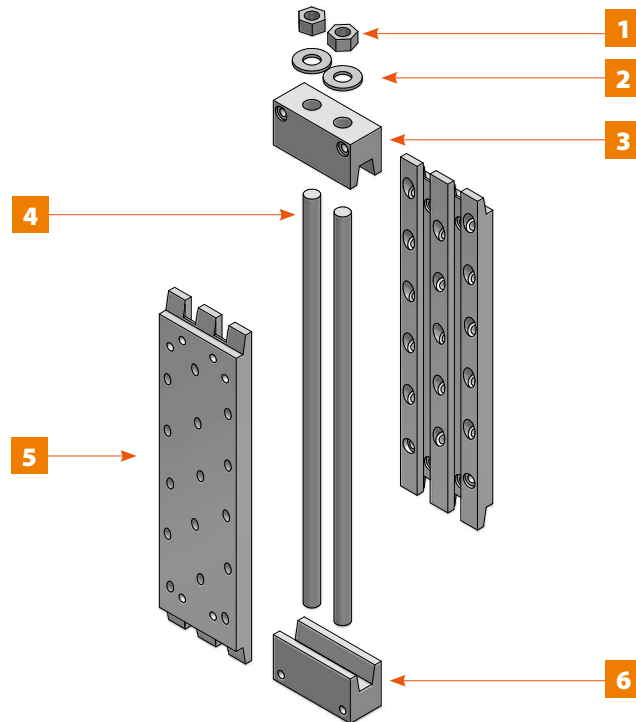
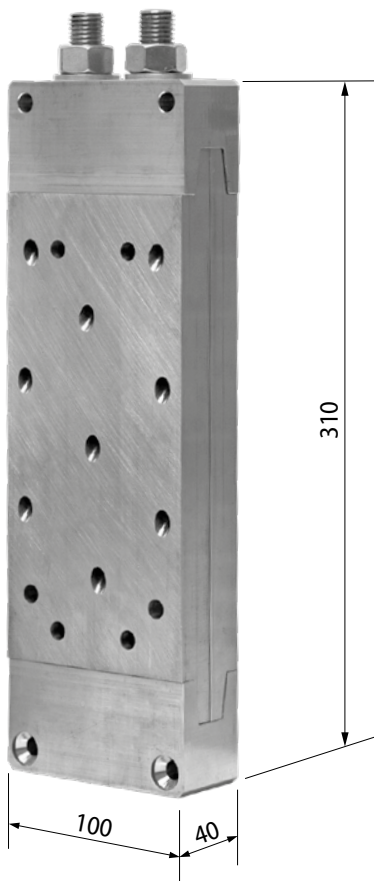
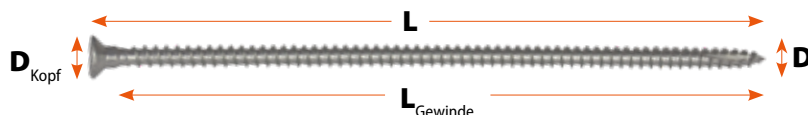

Art.-Nr.	Menge	Typ	D <sub>Kopf</sub>		L		L <sub>Gewinde</sub>		D		Bits
			mm	[in]	mm	[in]	mm	[in]	mm	[in]	
Z581	18	SK-Schrägschrauben	15	0.59	160	6.30	145	5.70	8	0.31	Torx 40
Z530	6	SK-Horizontalschrauben	15	0.59	240	9.45	225	8.86	8	0.31	Torx 40
Z581	10	SK-Horizontalschrauben	15	0.59	160	6.30	145	5.70	8	0.31	Torx 40

## Laubholzverschraubung

Z670/Z675	34	ASSY SK-Schrauben für Laubholz	15	0.59	160	6.30	141	5.55	8	0.31	Torx 40
-----------	----	--------------------------------	----	------	-----	------	-----	------	---	------	---------

Anwendung: Für die Positionier- und Schrägverschraubung sowie Montage der Spannbacke des MEGANT®.

# MEGANT® 430/100/40

## Technische Details

Art.-Nr. K240

(Alle Maße in mm)

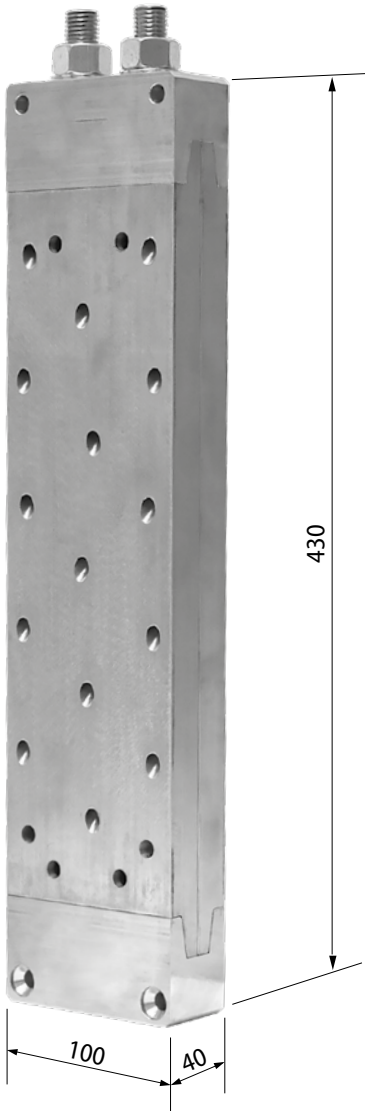

## MEGANT® 100 Statische Werte mit Schrauben 8x160 in Festigkeitsklasse GL24h

Verbinder	Mindestquerschnitt Nebenträger [mm]	Charakteristische Werte [kN]			
		max F <sub>1,Rk</sub>	max F <sub>2,Rk</sub>	max F <sub>3,Rk</sub>	max F <sub>45,Rk</sub>
430x100x40	140x520	31,7	207,4	60,6	68,6

Bemessungswerte für die Berechnung sind der Website zu entnehmen.



Abb.	Bezeichnung	Abb.	Bezeichnung
1	2 Sechskantmuttern M16	4	2 Gewindestangen M16x460
2	2 Unterlegscheiben M16	5	2 Verbinderplatten 370x100x20
3	1 obere Spannbacke (ohne Gewinde) 100x50x40	6	1 untere Spannbacke (mit Gewinde) 100x50x40

# MEGANT® Schrauben

KNAPP® SK-Schraube mit Bohrspitze (MEGANT® wird inkl. SK-Schrauben geliefert)

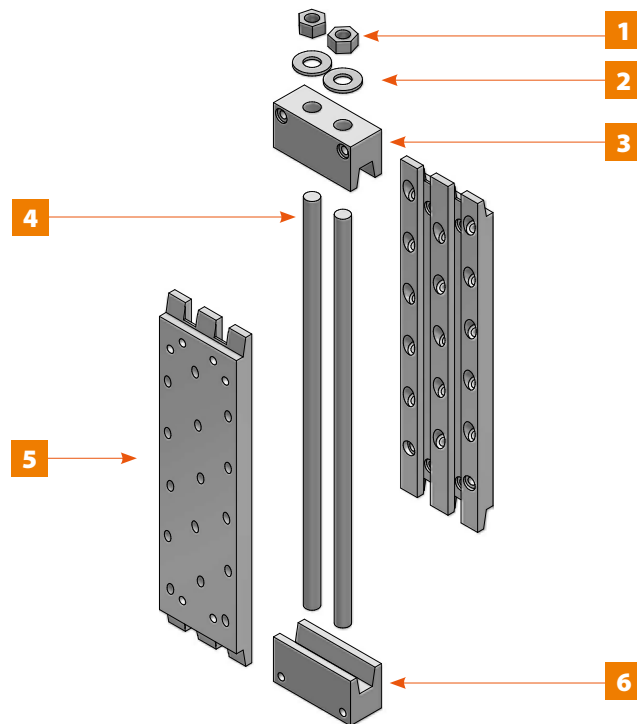
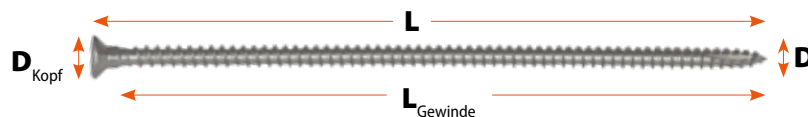

Art.-Nr.	Menge	Typ	D <sub>Kopf</sub>		L		L <sub>Gewinde</sub>		D		Bits
			mm	[in]	mm	[in]	mm	[in]	mm	[in]	
Z581	30	SK-Schrägschrauben	15	0.59	160	6.30	145	5.70	8	0.31	Torx 40
Z530	6	SK-Horizontalschrauben	15	0.59	240	9.45	225	8.86	8	0.31	Torx 40
Z581	10	SK-Horizontalschrauben	15	0.59	160	6.30	145	5.70	8	0.31	Torx 40

### Laubholzverschraubung

Z670/Z675	46	ASSY SK-Schrauben für Laubholz	15	0.59	160	6.30	141	5.55	8	0.31	Torx 40
-----------	----	--------------------------------	----	------	-----	------	-----	------	---	------	---------

**Anwendung:** Für die Positionier- und Schrägverschraubung sowie Montage der Spannbacke des MEGANT®.

## MEGANT® 550/100/40

## Technische Details

Art.-Nr. K241

(Alle Maße in mm)

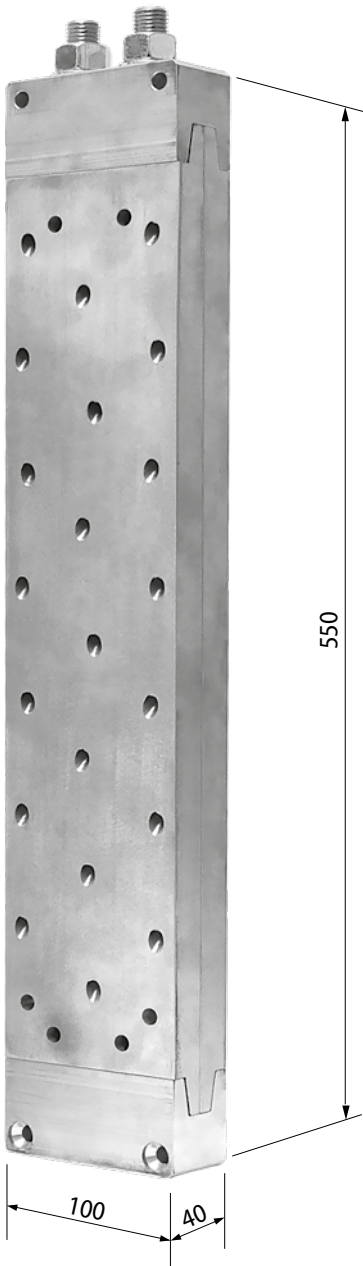

## MEGANT® 100 Statische Werte mit Schrauben 8x160 in Festigkeitsklasse GL24h

Verbinder	Mindestquerschnitt Nebenträger [mm]	Charakteristische Werte [kN]			
		max F <sub>1,Rk</sub>	max F <sub>2,Rk</sub>	max F <sub>3,Rk</sub>	max F <sub>45,Rk</sub>
550x100x40	140x640	31,7	235,2	75,0	74,9

Bemessungswerte für die Berechnung sind der Website zu entnehmen.



Abb.	Bezeichnung	Abb.	Bezeichnung
1	2 Sechskantmuttern M16	4	2 Gewindestangen M16x580
2	2 Unterlegscheiben M16	5	2 Verbinderplatten 490x100x20
3	1 obere Spannbacke (ohne Gewinde) 100x50x40	6	1 untere Spannbacke (mit Gewinde) 100x50x40

## MEGANT® Schrauben

KNAPP® SK-Schraube mit Bohrspitze (MEGANT® wird inkl. SK-Schrauben geliefert)

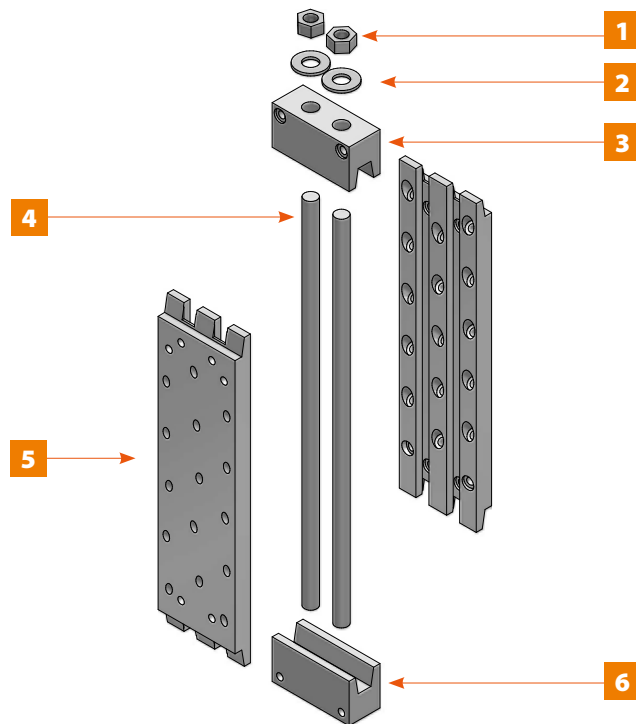
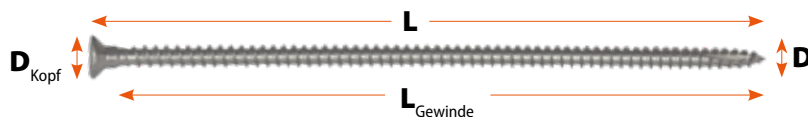

Art.-Nr.	Menge	Typ	D <sub>Kopf</sub>		L		L <sub>Gewinde</sub>		D		Bits
			mm	[in]	mm	[in]	mm	[in]	mm	[in]	
Z581	42	SK-Schrägschrauben	15	0.59	160	6.30	145	5.70	8	0.31	Torx 40
Z530	6	SK-Horizontalschrauben	15	0.59	240	9.45	225	8.86	8	0.31	Torx 40
Z581	10	SK-Horizontalschrauben	15	0.59	160	6.30	145	5.70	8	0.31	Torx 40

## Laubholzverschraubung

Z670/Z675	58	ASSY SK-Schrauben für Laubholz	15	0.59	160	6.30	141	5.55	8	0.31	Torx 40
-----------	----	--------------------------------	----	------	-----	------	-----	------	---	------	---------

Anwendung: Für die Positionier- und Schrägverschraubung sowie Montage der Spannbacke des MEGANT®.



# MEGANT® 310/150/50

## Technische Details

Art.-Nr. K197

(Alle Maße in mm)

## MEGANT® 150 Statische Werte mit Schrauben 8x160 in Festigkeitsklasse GL24h

Verbinder	Mindestquerschnitt Nebenträger [mm]	Charakteristische Werte [kN]			
		max F <sub>1,Rk</sub>	max F <sub>2,Rk</sub>	max F <sub>3,Rk</sub>	max F <sub>45,Rk</sub>
310x150x50	190x440	43,0	156,0	61,6	57,6

Bemessungswerte für die Berechnung sind der Website zu entnehmen.



Abb.	Bezeichnung	Abb.	Bezeichnung
1	1-2 Sechskantmuttern M20	4	1 Gewindestange M20x340
2	1-2 Unterlegscheiben M20	5	2 Verbinderplatten 250x150x25
3	1 obere Spannbacke (ohne Gewinde) 150x50x50	6	1 untere Spannbacke (mit Gewinde) 150x50x50

## MEGANT® Schrauben

KNAPP® SK-Schraube mit Bohrspitze (MEGANT® wird inkl. SK-Schrauben geliefert)

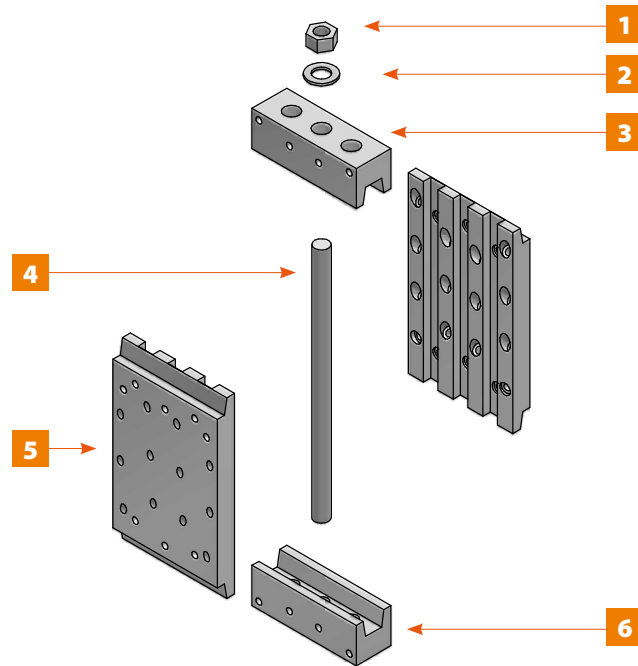
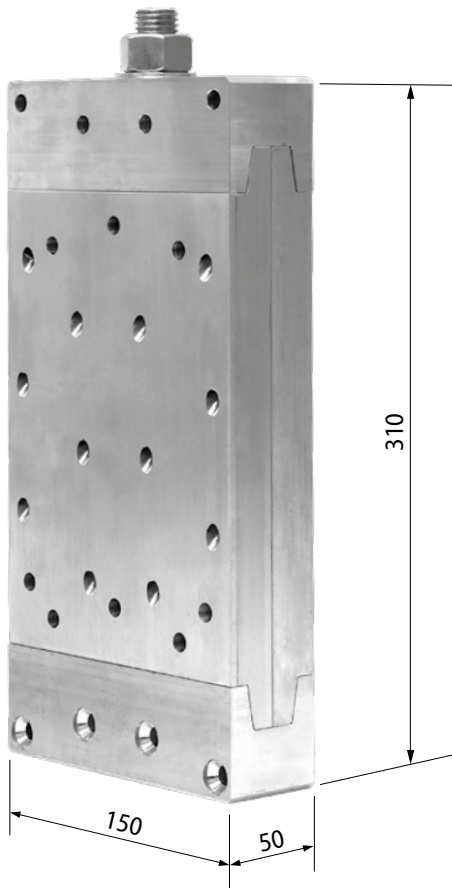
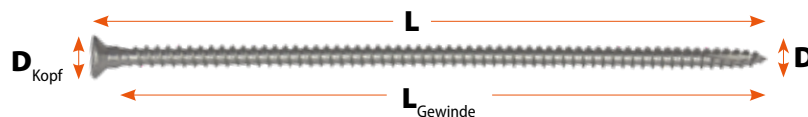

Art.-Nr.	Menge	Typ	D <sub>Kopf</sub>		L		L <sub>Gewinde</sub>		D		Bits
			mm	[in]	mm	[in]	mm	[in]	mm	[in]	
Z581	24	SK-Schrägschrauben	15	0.59	160	6.30	145	5.70	8	0.31	Torx 40
Z530	12	SK-Horizontalschrauben	15	0.59	240	9.45	225	8.86	8	0.31	Torx 40
Z581	12	SK-Horizontalschrauben	15	0.59	160	6.30	145	5.70	8	0.31	Torx 40

### Laubholzverschraubung

Z670/Z675	48	ASSY SK-Schrauben für Laubholz	15	0.59	160	6.30	141	5.55	8	0.31	Torx 40
-----------	----	--------------------------------	----	------	-----	------	-----	------	---	------	---------

**Anwendung:** Für die Positionier- und Schrägverschraubung sowie Montage der Spannbacke des MEGANT®.

## MEGANT® 430/150/50

## Technische Details

Art.-Nr. K220

(Alle Maße in mm)

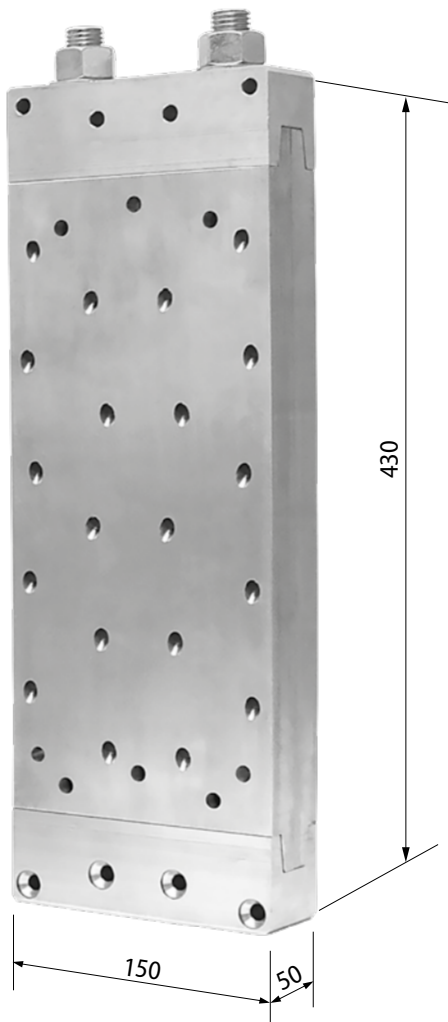

## MEGANT® 150 Statische Werte mit Schrauben 8x160 in Festigkeitsklasse GL24h

Verbinder	Mindestquerschnitt Nebenträger [mm]	Charakteristische Werte [kN]			
		max F <sub>1,Rk</sub>	max F <sub>2,Rk</sub>	max F <sub>3,Rk</sub>	max F <sub>45,Rk</sub>
430x150x50	190x520	43,0	260,0	80,8	74,8

Bemessungswerte für die Berechnung sind der Website zu entnehmen.



Abb.	Bezeichnung	Abb.	Bezeichnung
1	2-3 Sechskantmuttern M20	4	2-3 Gewindestangen M20x460
2	2-3 Unterlegscheiben M20	5	2 Verbinderplatten 370x150x25
3	1 obere Spannbacke (ohne Gewinde) 150x50x50	6	1 untere Spannbacke (mit Gewinde) 150x50x50

## MEGANT® Schrauben

KNAPP® SK-Schraube mit Bohrspitze (MEGANT® wird inkl. SK-Schrauben geliefert)

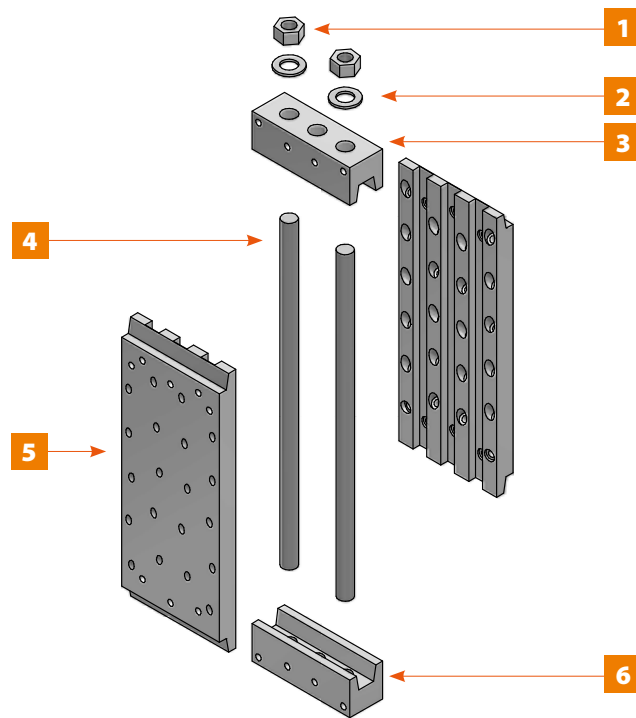
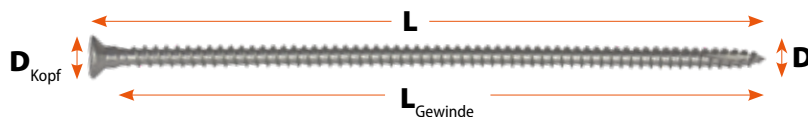

Art.-Nr.	Menge	Typ	D <sub>Kopf</sub>		L		L <sub>Gewinde</sub>		D		Bits
			mm	[in]	mm	[in]	mm	[in]	mm	[in]	
Z581	40	SK-Schrägschrauben	15	0.59	160	6.30	145	5.70	8	0.31	Torx 40
Z530	12	SK-Horizontalschrauben	15	0.59	240	9.45	225	8.86	8	0.31	Torx 40
Z581	12	SK-Horizontalschrauben	15	0.59	160	6.30	145	5.70	8	0.31	Torx 40

## Laubholzverschraubung

Z670/Z675	64	ASSY SK-Schrauben für Laubholz	15	0.59	160	6.30	141	5.55	8	0.31	Torx 40
-----------	----	--------------------------------	----	------	-----	------	-----	------	---	------	---------

Anwendung: Für die Positionier- und Schrägverschraubung sowie Montage der Spannbacke des MEGANT®.

# MEGANT® 550/150/50

## Technische Details

Art.-Nr. K221

(Alle Maße in mm)

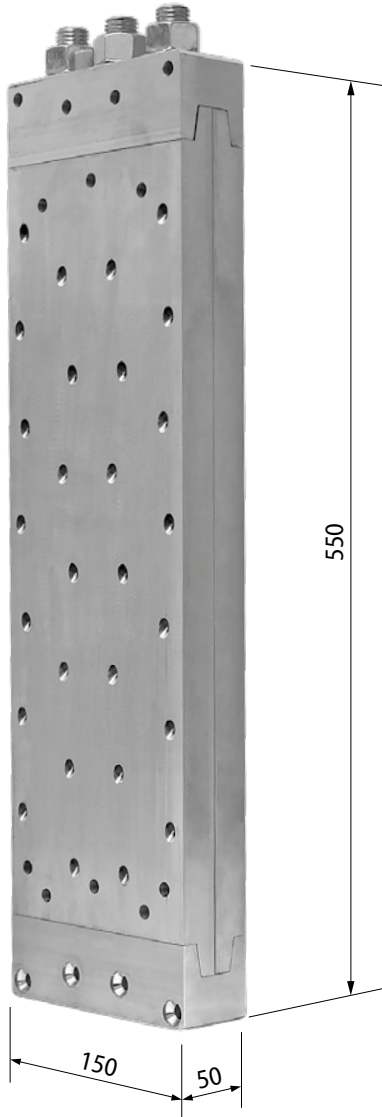

## MEGANT® 150 Statische Werte mit Schrauben 8x160 in Festigkeitsklasse GL24h

Verbinder	Mindestquerschnitt Nebenträger [mm]	Charakteristische Werte [kN]			
		max F <sub>1,Rk</sub>	max F <sub>2,Rk</sub>	max F <sub>3,Rk</sub>	max F <sub>45,Rk</sub>
550x150x50	190x640	43,0	364,0	100,0	81,6

Bemessungswerte für die Berechnung sind der Website zu entnehmen.



Abb.	Bezeichnung	Abb.	Bezeichnung
1	3 Sechskantmuttern M20	4	3 Gewindestangen M20x580
2	3 Unterlegscheiben M20	5	2 Verbinderplatten 490x150x25
3	1 obere Spannbacke (ohne Gewinde) 150x50x50	6	1 untere Spannbacke (mit Gewinde) 150x50x50

## MEGANT® Schrauben

KNAPP® SK-Schraube mit Bohrspitze (MEGANT® wird inkl. SK-Schrauben geliefert)

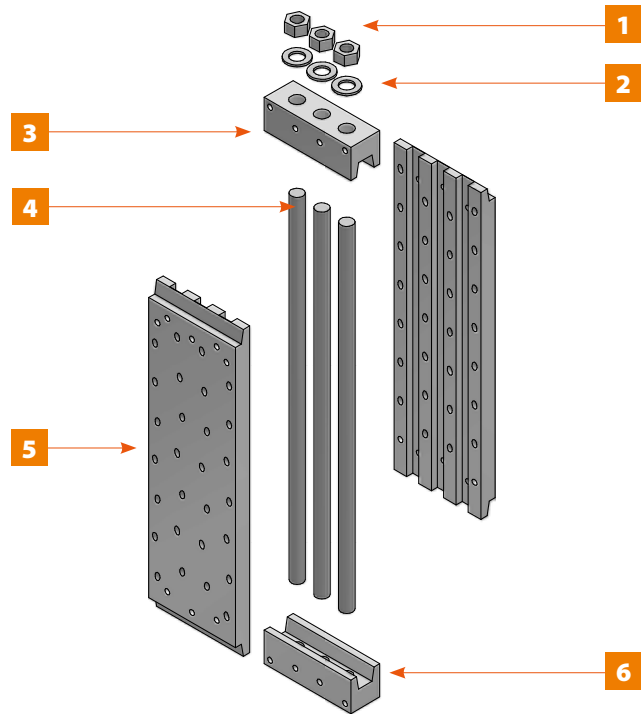
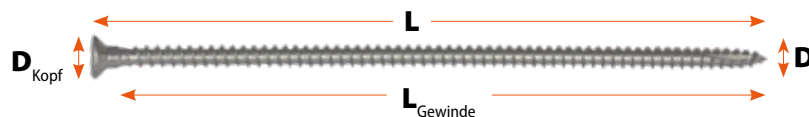

Art.-Nr.	Menge	Typ	D <sub>Kopf</sub>		L		L <sub>Gewinde</sub>		D		Bits
			mm	[in]	mm	[in]	mm	[in]	mm	[in]	
Z581	56	SK-Schrägschrauben	15	0.59	160	6.30	145	5.70	8	0.31	Torx 40
Z530	12	SK-Horizontalschrauben	15	0.59	240	9.45	225	8.86	8	0.31	Torx 40
Z581	12	SK-Horizontalschrauben	15	0.59	160	6.30	145	5.70	8	0.31	Torx 40

### Laubholzverschraubung

Z670/Z675	80	ASSY SK-Schrauben für Laubholz	15	0.59	160	6.30	141	5.55	8	0.31	Torx 40
-----------	----	--------------------------------	----	------	-----	------	-----	------	---	------	---------

**Anwendung:** Für die Positionier- und Schrägverschraubung sowie Montage der Spannbacke des MEGANT®.

## MEGANT® 610/150/50

## Technische Details

Art.-Nr. K270

(Alle Maße in mm)

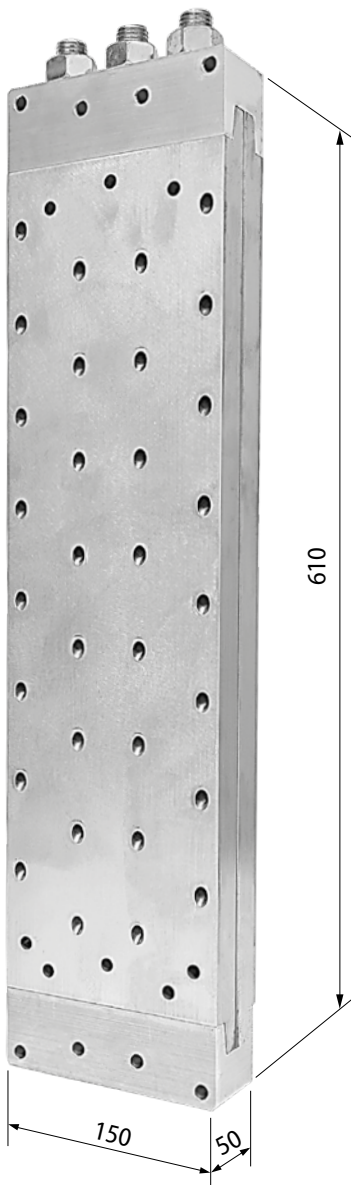

## MEGANT® 150 Statische Werte mit Schrauben 8x160 in Festigkeitsklasse GL24h

Verbinder	Mindestquerschnitt Nebenträger [mm]	Charakteristische Werte [kN]			
		max F <sub>1,Rk</sub>	max F <sub>2,Rk</sub>	max F <sub>3,Rk</sub>	max F <sub>45,Rk</sub>
610x150x50	190x710	43,0	416	100,0	81,6

Bemessungswerte für die Berechnung sind der Website zu entnehmen.



Abb.	Bezeichnung	Abb.	Bezeichnung
1	3 Sechskantmuttern M20	4	3 Gewindestangen M20x640
2	3 Unterlegscheiben M20	5	2 Verbinderplatten 550x150x25
3	1 obere Spannbacke (ohne Gewinde) 150x50x50	6	1 untere Spannbacke (mit Gewinde) 150x50x50

## MEGANT® Schrauben

KNAPP® SK-Schraube mit Bohrspitze (MEGANT® wird inkl. SK-Schrauben geliefert)

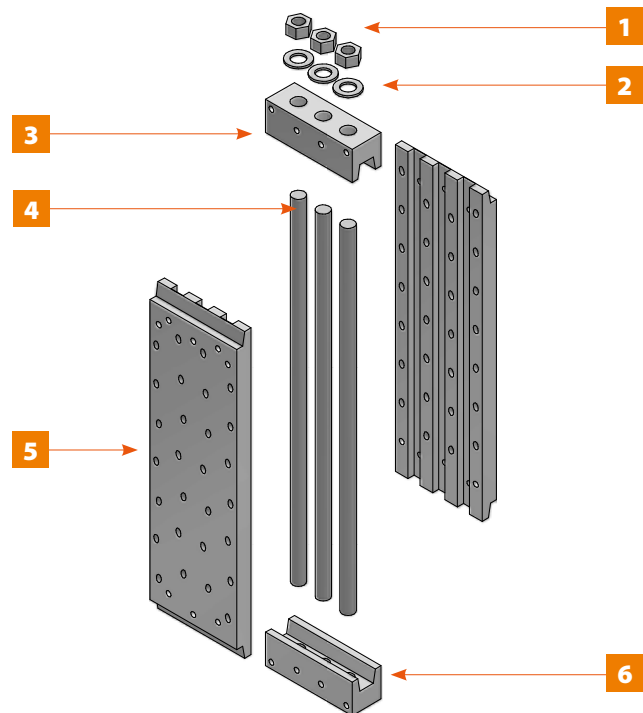
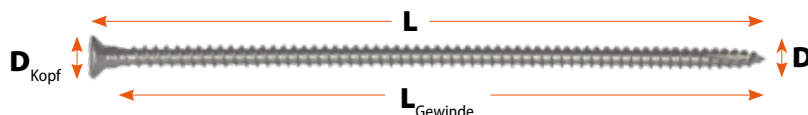

Art.-Nr.	Menge	Typ	D <sub>Kopf</sub>		L		L <sub>Gewinde</sub>		D		Bits
			mm	[in]	mm	[in]	mm	[in]	mm	[in]	
Z581	64	SK-Schrägschrauben	15	0.59	160	6.30	145	5.70	8	0.31	Torx 40
Z530	12	SK-Horizontalschrauben	15	0.59	240	9.45	225	8.86	8	0.31	Torx 40
Z581	12	SK-Horizontalschrauben	15	0.59	160	6.30	145	5.70	8	0.31	Torx 40

## Laubholzverschraubung

Z670/Z675	88	ASSY SK-Schrauben für Laubholz	15	0.59	160	6.30	141	5.55	8	0.31	Torx 40
-----------	----	--------------------------------	----	------	-----	------	-----	------	---	------	---------

Anwendung: Für die Positionier- und Schrägverschraubung sowie Montage der Spannbacke des MEGANT®.



# MEGANT® 730/150/50

## Technische Details

Art.-Nr. K251

(Alle Maße in mm)

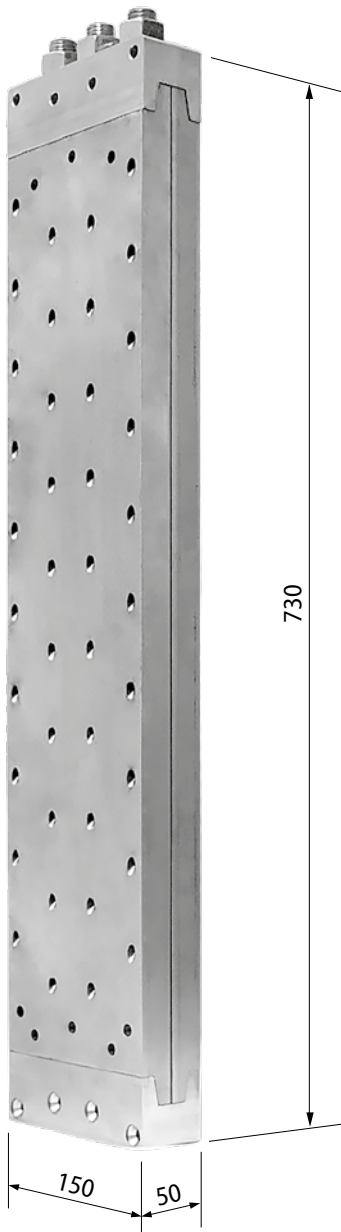

## MEGANT® 150 Statische Werte mit Schrauben 8x160 in Festigkeitsklasse GL24h

Verbinder	Mindestquerschnitt Nebenträger [mm]	Charakteristische Werte [kN]			
		max F <sub>1,Rk</sub>	max F <sub>2,Rk</sub>	max F <sub>3,Rk</sub>	max F <sub>45,Rk</sub>
730x150x50	190x830	43,0	443,2	100,0	81,6

Bemessungswerte für die Berechnung sind der Website zu entnehmen.



Abb.	Bezeichnung	Abb.	Bezeichnung
1	3 Sechskantmuttern M20	4	3 Gewindestangen M20x760
2	3 Unterlegscheiben M20	5	2 Verbinderplatten 670x150x25
3	1 obere Spannbacke (ohne Gewinde) 150x50x50	6	1 untere Spannbacke (mit Gewinde) 150x50x50

## MEGANT® Schrauben

KNAPP® SK-Schraube mit Bohrspitze (MEGANT® wird inkl. SK-Schrauben geliefert)

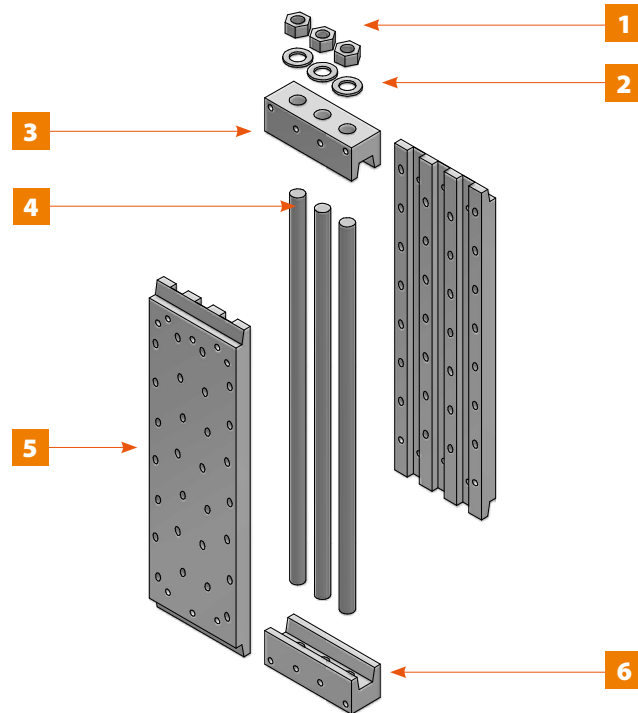
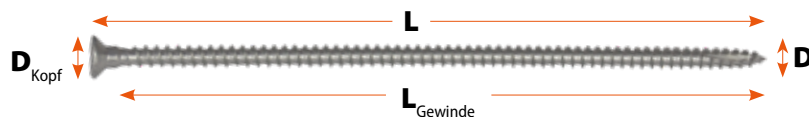

Art.-Nr.	Menge	Typ	D <sub>Kopf</sub>		L		L <sub>Gewinde</sub>		D		Bits
			mm	[in]	mm	[in]	mm	[in]	mm	[in]	
Z581	80	SK-Schrägschrauben	15	0.59	160	6.30	145	5.70	8	0.31	Torx 40
Z530	12	SK-Horizontalschrauben	15	0.59	240	9.45	225	8.86	8	0.31	Torx 40
Z581	12	SK-Horizontalschrauben	15	0.59	160	6.30	145	5.70	8	0.31	Torx 40

### Laubholzverschraubung

Z670/Z675	104	ASSY SK-Schrauben für Laubholz	15	0.59	160	6.30	141	5.55	8	0.31	Torx 40
-----------	-----	--------------------------------	----	------	-----	------	-----	------	---	------	---------

**Anwendung:** Für die Positionier- und Schrägverschraubung sowie Montage der Spannbacke des MEGANT®.

## MEGANT® 1030/150/50 SL

## Technische Details

Art.-Nr. K180

(Alle Maße in mm)

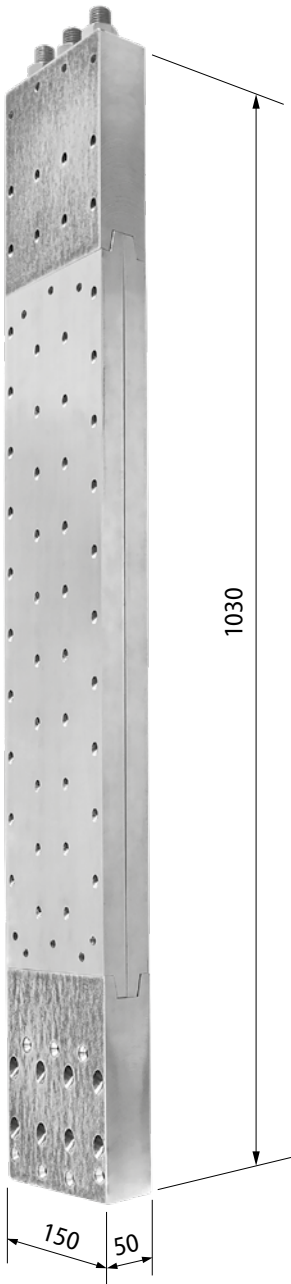

## MEGANT® 150 Statische Werte mit Schrauben 8x160 in Festigkeitsklasse GL24h

Verbinder	Mindestquerschnitt Nebenträger [mm]	Charakteristische Werte [kN]			
		max F <sub>1,RK</sub>	max F <sub>2,RK</sub>	max F <sub>3,RK</sub>	max F <sub>45,RK</sub>
1030x150x50 SL*	190x1130	43,0	604,0*	100,0	81,6
1030x150x50 SL**	190x1130	43,0	768,0**	100,0	81,6

\* Der MEGANT® 1030x150x50 ist mit 8x160 Schrägschrauben und 8x240/8x160 Horizontalschrauben in GL24h gerechnet  
 \*\* Der MEGANT® 1030x150x50 ist mit 8x240 Schrägschrauben und 8x240/8x160 Horizontalschrauben in GL24h gerechnet  
 Bemessungswerte für die Berechnung sind der Website zu entnehmen.



Abb.	Bezeichnung	Abb.	Bezeichnung
1	3 Sechskantmuttern M20	4	3 Gewindestangen M20x920
2	3 Unterlegscheiben M20	5	2 Verbinderplatten 670x150x25
3	1 obere Spannbacke (ohne Gewinde) 150x200x50	6	1 untere Spannbacke (mit Gewinde) 150x200x50

## MEGANT® Schrauben

KNAPP® SK-Schraube mit Bohrspitze (MEGANT® wird inkl. SK-Schrauben geliefert)

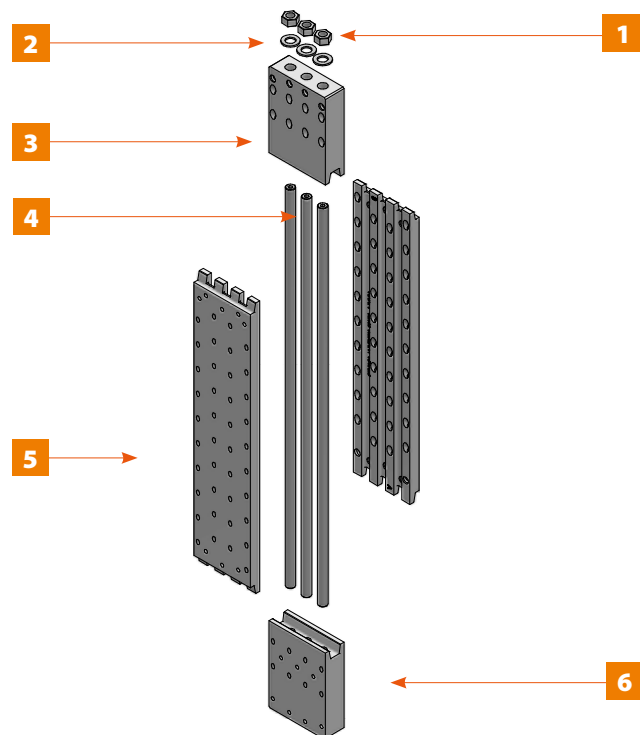
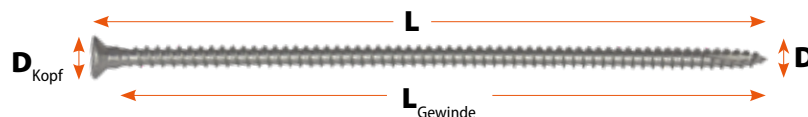

Art.-Nr.	Menge	Typ	D <sub>Kopf</sub>		L		L <sub>Gewinde</sub>		D		Bits
			mm	[in]	mm	[in]	mm	[in]	mm	[in]	
Z581	96	SK-Schrägschrauben	15	0.59	160	6.30	145	5.70	8	0.31	Torx 40
Z530	12	SK-Horizontalschrauben	15	0.59	240	9.45	225	8.86	8	0.31	Torx 40
Z581	15	SK-Horizontalschrauben	15	0.59	160	6.30	145	5.70	8	0.31	Torx 40

## Laubholzverschraubung

Z670/Z675	123	ASSY SK-Schrauben für Laubholz	15	0.59	160	6.30	141	5.55	8	0.31	Torx 40
-----------	-----	--------------------------------	----	------	-----	------	-----	------	---	------	---------

**Anwendung:** Für die Positionier- und Schrägverschraubung sowie Montage der Spannbacke des MEGANT®.

## Wandverbinder

Holzrahmenbau bis 10,8 kN\*

- | Holzbreite ab 60 mm
- | Hoher Vorfertigungsgrad
- | Wandteile werden nur mehr zusammengesteckt
- | Die Konstruktion ist von der ersten Ecke an stabil
- | Kraftschlüssige Verbindung

WALCO<sup>®</sup> Z

Erhältlich in zwei Größen.

Die Werte gelten nur bei Verwendung mit original KNAPP<sup>®</sup>-Schrauben! Bemessungswerte finden Sie auf unserer Webseite unter Planerservice.

\* Charakteristischer Wert  $F_{2,Rk}$  in Einschubrichtung bezieht sich auf C24 gemäß ETA-10/0189 (2022/08/25). Die Angaben beziehen sich auf die Verwendung von 2 St. KNAPP<sup>®</sup> SK-Schrauben 10x60 mm.





## WALCO® Z40

- ! Anwendungen: nicht sichtbare Wandverbindung
- ! Anschlüsse: Massivholz, Holzwerkstoffe z.B. BSP
- ! Einsatzbereiche: Holzrahmen- und Holztafelbau, Holzständer und Brettspertholzwände der
- ! Nutzungsklasse 1-2



Montagebeispiel: Montiert an Wandelement mit beidseitigen Dichtungen.

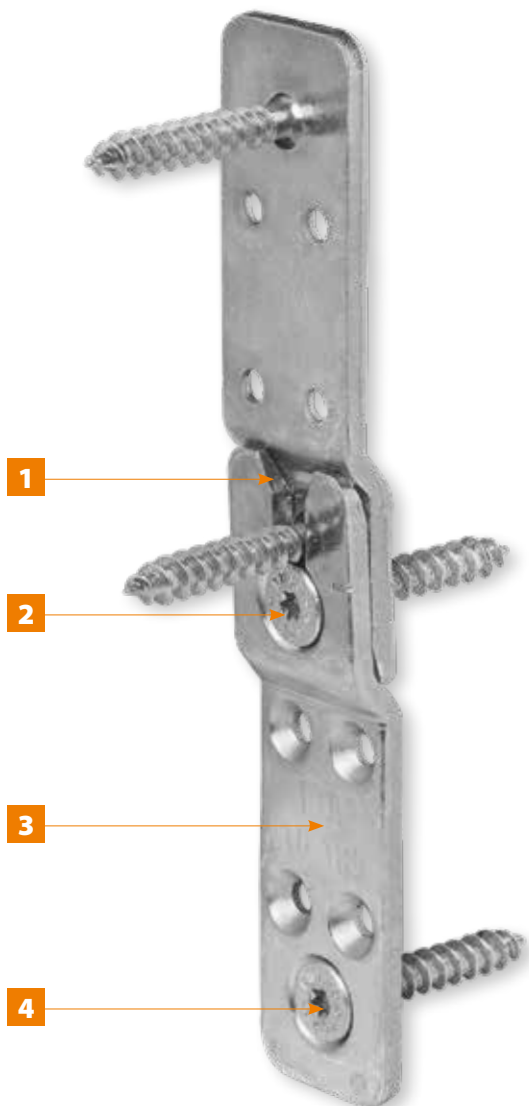

- 1 Die Anlaufschrägen und der Führungsschlitz für die KNAPP® SK-Halteschrauben bringen die Verbinderteile in Position und auf Zug.
- 2 Die KNAPP® SK-Halteschraube ermöglicht ein Einstellen der Fugenpressung.
- 3 Walco® Z40 besteht aus zwei baugleichen Verbinderteilen und wird aus hochwertigem Stahl in Österreich gefertigt.
- 4 Die 10 mm SK-Schrauben mit integrierter Bohrspitze sorgen für eine schnelle Verschraubung, der verstärkte Schaft für eine kraftschlüssige Verbindung.

Brandschutz:  
Hoher Brandschutz durch dreiseitig verdeckte fugenlose Verarbeitung.





# WALCO® Z40

## Anwendungsbeispiele und Anschlussdetails

### Holzrahmenbau

(Alle Maße in mm)

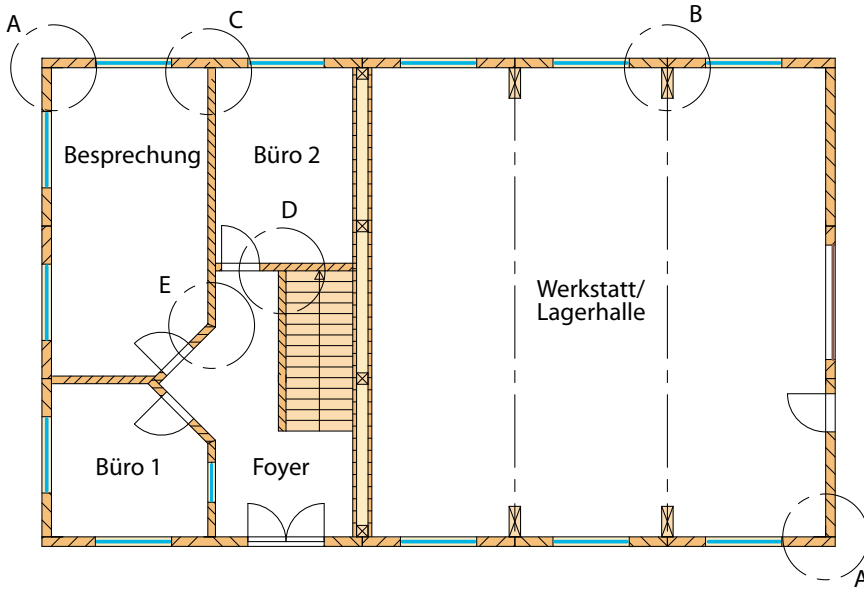

### Fertigteilbau mit Brettsperrholzwänden

Detail A3:  
Brettsperrholz-  
Außenwandecke

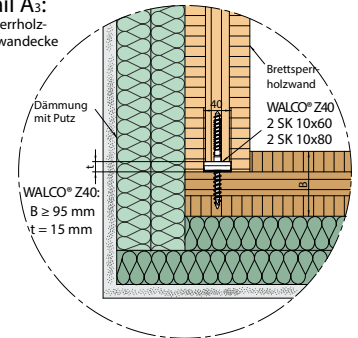

Detail C:  
Brettsperrholz-  
Außen-  
Innenwand-  
Anschluss

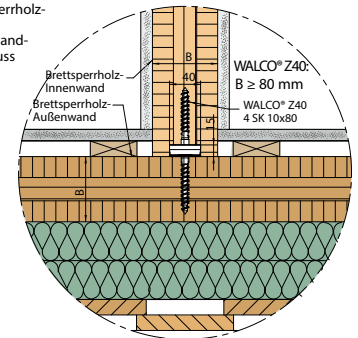

Detail E:  
Gehrungsanschluss  
Brettsperrholzwand

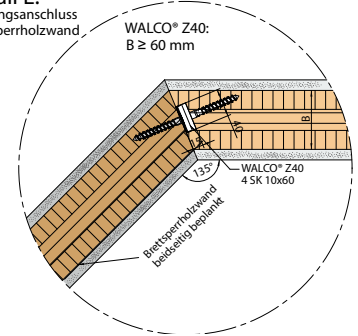

Detail B:  
Brettsperrholz-  
Außenwand-  
Stützenanschluss

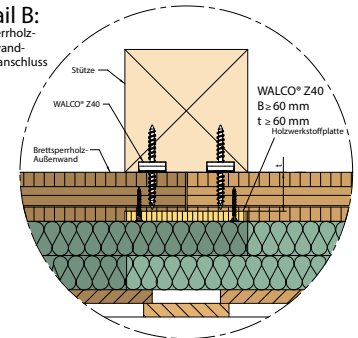

Detail D:  
Brettsperrholz-  
Innenwand-  
Anschluss

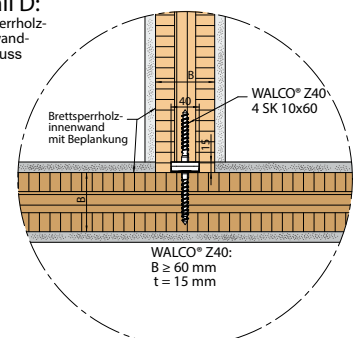

Detail A1:  
Holzrahmen-  
Außenwandecke

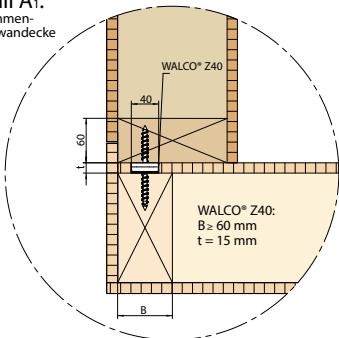

Detail A2:  
Holzrahmen-  
Außenwandecke

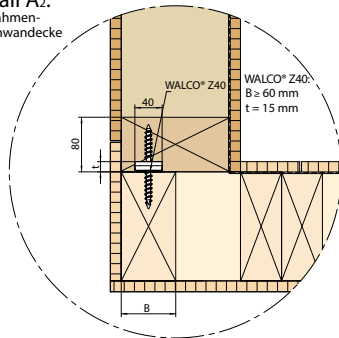

Detail B:  
Holzrahmen-  
Außenwand-  
Stützenanschluss

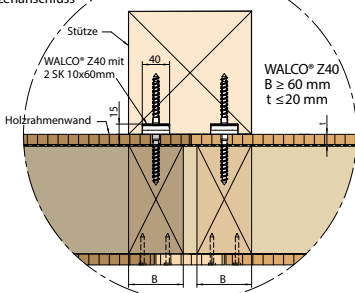

Detail C:  
Holzrahmen-  
Außen-  
Innenwand-  
Anschluss

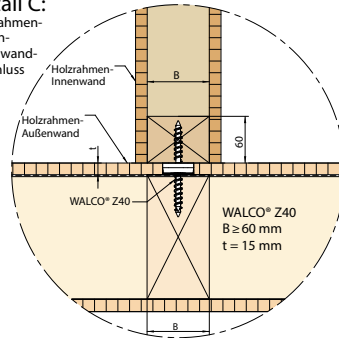

Detail D:  
Holzrahmen-  
Innenwand-  
Anschluss

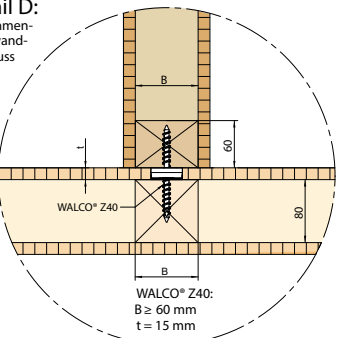

Detail E:  
Holzrahmenwand-  
Gehrungsanschluss

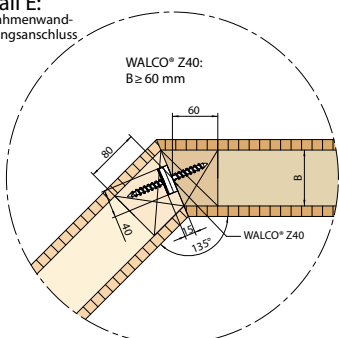

## WALCO® Z40

## WALCO® Z40 Teilverschraubung

Art.-Nr. K072

(Alle Maße in mm)



Verschraubung	
Wand 1	Wand 2
2 x SK 10x60 mm	2 x SK 10x60 mm
Vollverschraubung: 8x6x50 mm	
Mindestholzquerschnitt: BxT = 60x60 mm	

## WALCO® Z40 Vollverschraubung

Art.-Nr. K072

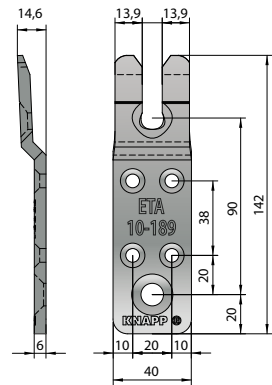

## Belastungswerte\*

Charakteristische Zug-Tragfähigkeiten Werte  $F_{1,Rk}$  [kN] für Festigkeitsklasse C24 und höher

Verbinder	Mindestholzquerschnitt	Ohne Beplankung		≤ 22 mm OSB**		≤ 22 mm GFB***	
		Teilverschraubung	Vollverschraubung	Teilverschraubung	Vollverschraubung	Teilverschraubung	Vollverschraubung
WALCO® Z40	Innenwand: 60x60 Außenwand: 100x60	4,73	4,73	4,73	4,73	4,73	4,73

Charakteristische Tragfähigkeiten Werte  $F_{2,Rk}$  [kN] für Festigkeitsklasse C24 und höher

Verbinder	Mindestholzquerschnitt	Ohne Beplankung		≤ 22 mm OSB**		≤ 22 mm GFB***	
		Teilverschraubung	Vollverschraubung	Teilverschraubung	Vollverschraubung	Teilverschraubung	Vollverschraubung
WALCO® Z40	Innenwand: 60x60 Außenwand: 100x60	10,8	10,8	10,8	10,8	7,60	10,8

Charakteristische Tragfähigkeiten Werte  $F_{45,Rk}$  [kN] für Festigkeitsklasse C24 und höher

Verbinder	Mindestholzquerschnitt	Ohne Beplankung		≤ 22 mm OSB**		≤ 22 mm GFB***	
		Teilverschraubung	Vollverschraubung	Teilverschraubung	Vollverschraubung	Teilverschraubung	Vollverschraubung
WALCO® Z40	Innenwand: 60x60 Außenwand: 100x60	4,41	4,41	4,41	4,41	3,14	3,93

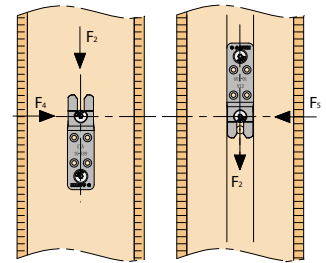
Modifikationstabelle ( $k_{mod}$  - Wert)

NKL	KLED	NH BSH	OSB/3 OSB/4	GFB
1	Ständig	0,6	0,4	0,2
	Lang	0,7	0,5	0,4
	Mittel	0,8	0,7	0,6
	Kurz	0,9	0,9	0,8
	Kurz-sehr kurz	1,0	1,0	0,95
	Sehr kurz	1,1	1,1	1,1
	$\gamma_M$	1,3	1,3	1,3

\* Belastungswerte  $F_{1,Rk}$ ;  $F_{2,Rk}$  und  $F_{45,Rk}$  sind nach ETA-10/0189 (2022/08/25) ermittelt worden.

\*\* OSB/3 oder OSB/4 mit einer Dicke bis zu 22 mm nach EN 300 oder ETA

\*\*\* Gipsfaserplatte mit einer Dicke bis zu 22 mm nach EN 15283-2 oder ETA

Zur Bestimmung von  $F_{45,Rd}$  für Anschlüsse mit Beplankung sind  $k_{mod}$  und  $\gamma_M$  des Beplankungsmaterials zu verwenden.

## KNAPP® SK-Schrauben (WALCO® Z40 wird mit den passenden SK-Schrauben geliefert)

Art.-Nr. Z638 SK- Schraube 6x50 mit Bohrspitze (nach ETA 12-0276)

Art.-Nr. Z639 SK- Schraube 6x70 mit Bohrspitze (nach ETA 12-0276)

**Anwendung:** Für die Verschraubung der Verbinderteile in den Stielen

Art.-Nr. Z519 KNAPP® SK-Schraube 10x60 mit Bohrspitze und verstärktem Schaft

**Anwendung:** Für die Verschraubung der Verbinderteile in den Stielen.

Art.-Nr. Z523 KNAPP® SK-Schraube 10x80 mit Bohrspitze und verstärktem Schaft

**Anwendung:** Beim Durchschrauben von Holzwerkstoffplatten und bei Brettspertholzänden (Detail B Seite 111)

## Bohrschablonen WALCO® Z (Aluminium)

Art.-Nr. K466 Bohrschablone WALCO® Z40

Art.-Nr. K486 Bohrschablone WALCO® Z32

**Anwendung:** Zum Vorbohren der Halteschrauben.



## WALCO® Z32

- Verbinder für schmale Wandverbindungen (32 mm, 1.26 Inches) im Holzrahmen und Brettspertholzwände (z. B. 38x89 mm bzw. 2x4 Inch)
- Nutzungsklasse 1-2

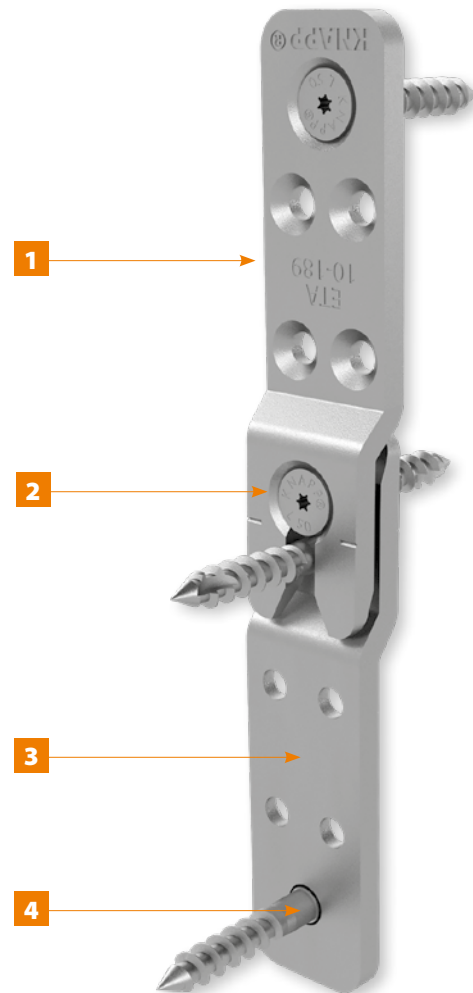

- Die Anlaufschrägen und der Führungsschlitz für die KNAPP® SK-Halteschrauben bringen die Verbinderteile in Position und auf Zug.
- Die KNAPP® SK-Halteschraube ermöglicht ein Einstellen der Fugenpressung.
- Walco® Z32 besteht aus zwei baugleichen Verbinderteilen und wird aus hochwertigem Stahl in Österreich gefertigt.
- Die 8 mm SK-Schrauben mit integrierter Bohrspitze sorgen für eine schnelle Verschraubung, der verstärkte Schaft für eine kraftschlüssige Verbindung.

Brandschutz: Hoher Brandschutz durch dreiseitig verdeckte fugenlose Verarbeitung.



## WALCO® Z32

## WALCO® Z32 Teilverschraubung

Art.-Nr. K168



## Verschraubung

Wand 1	Wand 2
2 x SK 8x50 mm	2 x SK 8x50 mm

Vollverschraubung:  
SK 8x5x50 mm

Mindestholzquerschnitt:  
BxT = 2x4 Inch  
(48x100 mm)

## WALCO® Z32 Vollverschraubung

Art.-Nr. K168

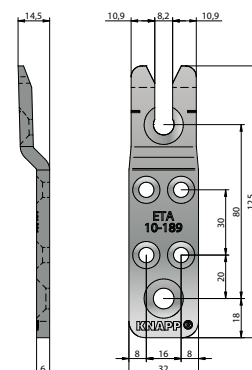

## Anwendungsbeispiele und Anschlussdetails

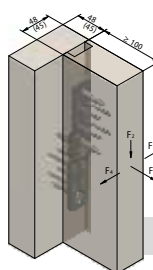
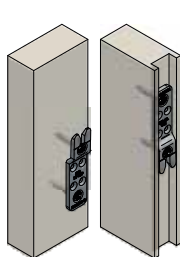

Eckanschluss

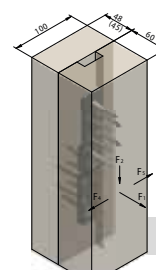
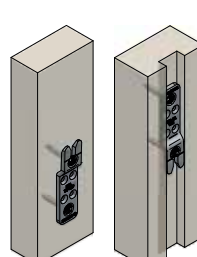

Gerader Anschluss

## Belastungswerte\*

Charakteristische Zug-Tragfähigkeiten Werte  $F_{1,Rk}$  [kN] für Festigkeitsklasse C24 und höher

Verbinder	Mindestholzquerschnitt	Ohne Beplankung		≤ 22mm OSB**		≤ 22mm GFB***	
		Teilverschraubung	Vollverschraubung	Teilverschraubung	Vollverschraubung	Teilverschraubung	Vollverschraubung
WALCO® Z32	Innenwand: 60x48 Außenwand: 100x48	3,64	3,64	3,64	3,64	3,64	3,64

Charakteristische Tragfähigkeiten Werte  $F_{2,Rk}$  [kN] für Festigkeitsklasse C24 und höher

Verbinder	Mindestholzquerschnitt	Ohne Beplankung		≤ 22mm OSB**		≤ 22mm GFB***	
		Teilverschraubung	Vollverschraubung	Teilverschraubung	Vollverschraubung	Teilverschraubung	Vollverschraubung
WALCO® Z32	Innenwand: 60x48 Außenwand: 100x48	8,20	9,0	8,56	9,0	5,96	9,0

Charakteristische Tragfähigkeiten Werte  $F_{45,Rk}$  [kN] für Festigkeitsklasse C24 und höher

Verbinder	Mindestholzquerschnitt	Ohne Beplankung		≤ 22mm OSB**		≤ 22mm GFB***	
		Teilverschraubung	Vollverschraubung	Teilverschraubung	Vollverschraubung	Teilverschraubung	Vollverschraubung
WALCO® Z32	Innenwand: 60x48 Außenwand: 100x48	3,39	3,76	3,70	3,76	2,52	3,12

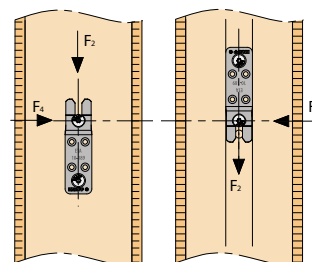
Modifikationstabelle ( $k_{mod}$  - Wert)

NKL	KLED	NH BSH	OSB/3 OSB/4	GFB
1	Ständig	0,6	0,4	0,2
	Lang	0,7	0,5	0,4
	Mittel	0,8	0,7	0,6
	Kurz	0,9	0,9	0,8
	Kurz-sehr kurz	1,0	1,0	0,95
Sehr kurz	1,1	1,1	1,1	1,1
$\gamma_M$	1,3	1,3	1,3	1,3

\* Belastungswerte  $F_{1,Rk}$ ;  $F_{2,Rk}$  und  $F_{45,Rk}$  sind nach ETA-10/0189 (2022/08/25) ermittelt worden.

\*\* OSB/3 oder OSB/4 mit einer Dicke bis zu 22 mm nach EN 300 oder ETA

\*\*\* Gipsfaserplatte mit einer Dicke bis zu 22 mm nach EN 15283-2 oder ETA

Zur Bestimmung von  $F_{45,Rd}$  für Anschlüsse mit Beplankung sind  $k_{mod}$  und  $\gamma_M$  des Beplankungsmaterials zu verwenden.

## KNAPP® SK-Schrauben (WALCO® Z32 wird mit den passenden SK-Schrauben geliefert)

Art.-Nr. Z533 und Z534 KNAPP® SK-Schraube 5x50 und 5x80 mit Bohrspitze und verstärktem Schaft

**Anwendung:** Für die Verschraubung der Verbinderteile in den Stielen

Art.-Nr. Z531 KNAPP® SK-Schraube 8x50 mit Bohrspitze und verstärktem Schaft als Kragenschraube

**Anwendung:** Beim Durchschrauben von Holzwerkstoffplatten und bei Brettspertholzwänden (Detail B Seite 111)

Art.-Nr. Z532 KNAPP® SK-Schraube 8x80 mit Bohrspitze und verstärktem Schaft als Kragenschraube

**Anwendung:** Beim Durchschrauben von Holzwerkstoffplatten und bei Brettspertholzwänden

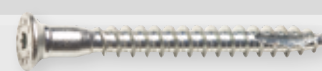



## Wandverbinder

### Holzrahmenbau bis 16 kN\*

- | Holzbreite ab 80 mm
- | Schnelle und präzise Montage vor Ort - vorgefertigte Wände werden ohne Schraubarbeiten auf der Baustelle zusammengesteckt
- | Ab der ersten Wandecke stabil
- | Besonders leichtes Einfahren der Halteschraube durch großzügig ausgeformten V-Aufnahmetrichter
- | Kragenschraube und Kragenbolzen werden direkt im Bauteil mit oder ohne Zwischenschicht verschraubt
- | Einhängen von Abschlusswänden und nachträgliches Einhängen von Zwischenwänden
- | Einstellen von Fugenabständen z.B. für Dichtungen und Nachjustieren von Bautoleranzen
- | Kein Einfräsen bei Plattenstärken 13/15 mm nötig

WALCO® V

Erhältlich in zwei Größen und fünf Varianten.

Die Werte gelten nur bei Verwendung mit original KNAPP®-Schrauben! Bemessungswerte finden Sie auf unserer Webseite unter Planerservice.

\* Charakteristischer Wert  $F_{2,Rk}$  in Einschubrichtung bezieht sich auf C24 gemäß ETA-10/0189 (2022/08/25). Die Angabe bezieht sich auf die Verwendung von 3 St. KNAPP® SK-Schrauben.





Prutscher © Christian Schneider Photography



Montagebeispiel: Wandverbindung

## WALCO® V

- ! Anwendungen: nicht sichtbarer Wandverbinder
- ! Anschlüsse: Massivholz, BSH, CLT, MAGNUMBOARD® OSB, Stahl und Beton
- ! Einsatzbereiche: Holzrahmenbau und Fertighausbau
- ! Nutzungsklasse 1-2

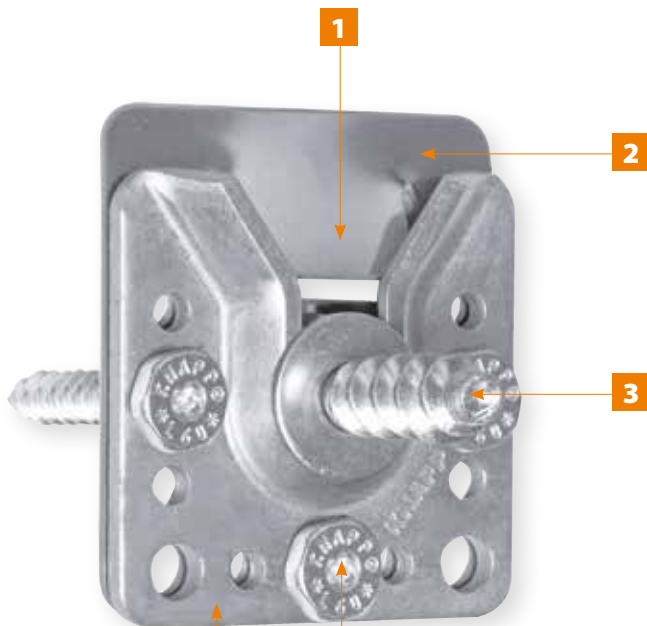

- 1** Der Aufnahmetrichter nimmt die WALCO® V Kragen- oder Halteschraube auf.
- 2** Die WALCO® V Sperrklappe (optional) aus rostfreiem Federstahl verriegelt entgegen der Einschubrichtung, dadurch erfolgt die Übertragung der Ankerzugkraft ZA von einer Wand in die nächste.
- 3** Die WALCO® V Halteschraube ist das Gegenstück zur Verbindertafel. Sie ist in vier Varianten erhältlich.
- 4** Drei Stück Sechskantschrauben WALCO® V zum Verschrauben mit Torx oder Sechskant-Nuss.
- 5** WALCO® V wird aus hochwertigem feuerverzinkten Stahl in Deutschland gefertigt.

Brandschutz: Feuerwiderstand (EN 1995-1-2) durch dreiseitig verdeckte, fugendichte Montage (R30 ≥ 28 mm, R60 ≥ 49 mm)



WALCO® V60

WALCO® V80



# WALCO® V60 und WALCO® V80

## Anwendungsbeispiele und Anschlussdetails

(Alle Maße in mm)

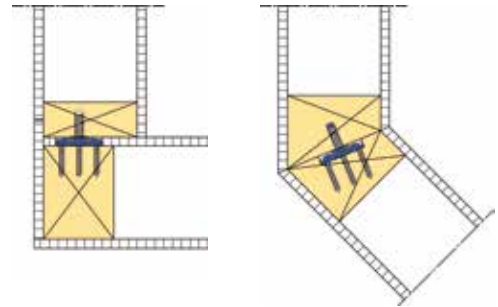
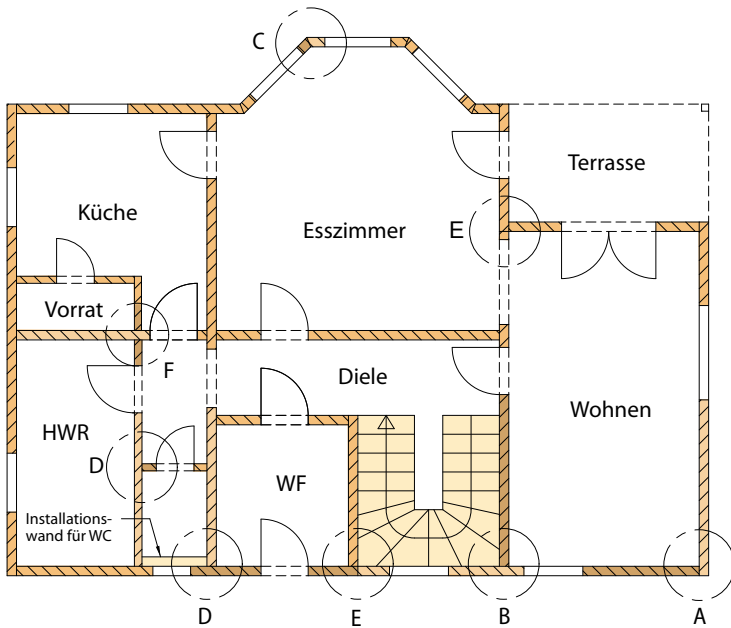

**Detail A:**  
Außenwandecke  
mit durchgehender  
Holzwerkstoffplatte

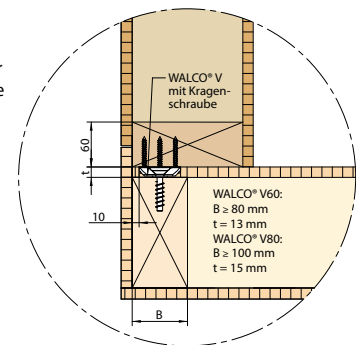

**Detail A<sub>2</sub>:**  
Außenwandecke  
mit Dampfsperre  
(PE-Folie)

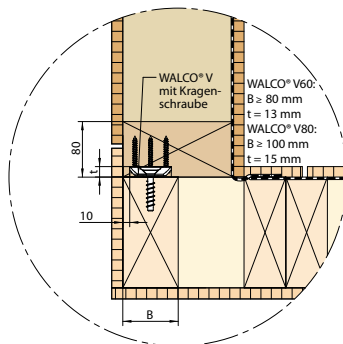

**Detail B:**  
Außenwand-  
Innenwand-  
Anschluss

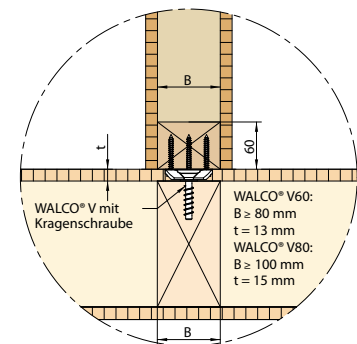

**Detail C:**  
Außenwand-  
Gehungsecke

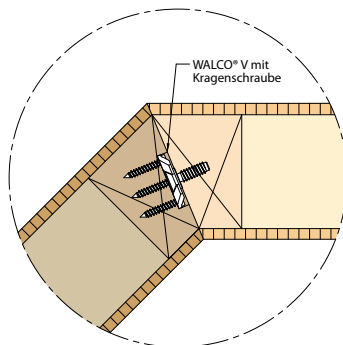

**Detail D:**  
Innenwand-  
Anschluss (z. B.  
Installationswand)

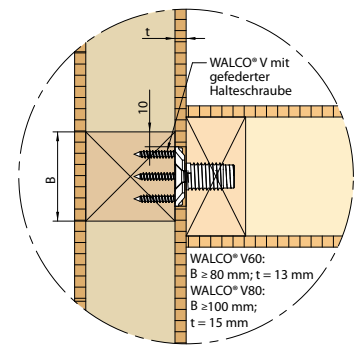

**Detail E:**  
Außenwandstoß  
Innenwandstoß

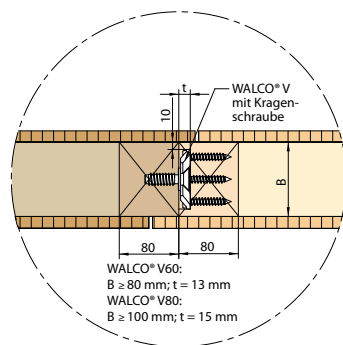

**Detail F:**  
Innenwand-  
Kreuzungspunkt

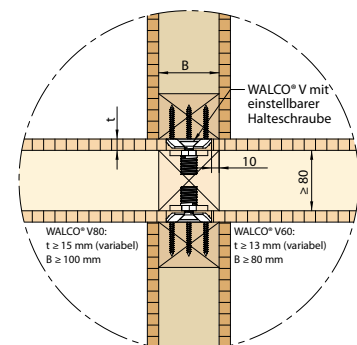

## WALCO® V60 und WALCO® V80

## Belastungswerte für WALCO® V mit Kragenschraube (KS)

KNAPP® Verbinder	Festigkeits- klasse	Charakt. Werte			Bemessungswerte		Bemessungswerte		Bemessungswerte		Bemessungswerte	
					$F_{1,Rd}$ [kN]	$F_{2,Rd}$ [kN]		$F_{3,Rd}$ [kN]		$F_{45,Rd}$ [kN]		
		$F_{1,Rk}$ [kN]	$F_{2,Rk}$ [kN]	$F_{45,Rk}$ [kN]	$k_{mod}$ [NKL* 1+2]			$k_{mod}$ [NKL* 1+2]		$k_{mod}$ [NKL* 1+2]		
WALCO® V60 KS	C24	6,49	5,94	3,88	4,49	2,74	4,11	1,3		1,79	2,69	
	GL24h	7,00	6,53	4,27	4,85	3,01	4,52			1,97	2,96	
	CLT	6,93	6,45	4,22	4,80	2,98	4,47			1,95	2,92	
WALCO® V80 KS	C24	7,08	7,10	4,46	4,90	3,28	4,92	1,3		2,06	3,09	
	GL24h	7,64	7,81	4,91	5,29	3,60	5,41			2,27	3,40	
	CLT	7,56	7,71	4,85	5,23	3,56	5,34			2,24	3,36	

$F_{1,Rd}$  Bemessungswert auf Zug  
 $F_{2,Rd}$  Bemessungswert in Einschubrichtung  
 $F_{3,Rd}$  Bemessungswert gegen Einschubrichtung (Sperrklappe)  
 $F_{45,Rd}$  Bemessungswert senkrecht zur Einschubrichtung

$k_{mod}$  Modifikationsbeiwert  
 $k_{mod} = 0,6 \Rightarrow$  Belastungsdauer ständig  
 $k_{mod} = 0,8 \Rightarrow$  Belastungsdauer mittel  
 $k_{mod} = 0,9 \Rightarrow$  Belastungsdauer kurz

\*NKL = Nutzungsklasse.

## Hinweise

Detaillierte Angaben für die statische Berechnung sind der Website zu entnehmen.

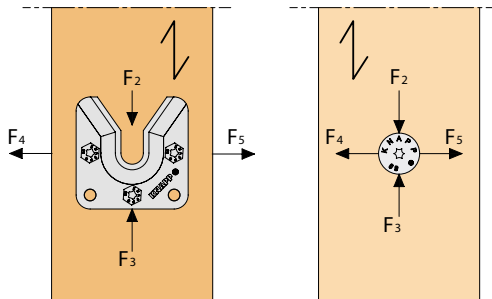

Belastungs- und Bemessungswerte sind für Massivholz,  
 Brettschichtholz, Brettsperrholz und Holzwerkstoffe für  
 die Richtung der Belastung erhältlich.

## Anwendung der Belastungswerte

Die unten aufgeführten Werte sind als Beispiel angeführt und nach EN 1991-1-4 berechnet. Aus der untenstehenden Tabelle wird die Wandbreite B in Abhängigkeit der Windlast  $w_d$  und der Verbinderanzahl abgelesen. Die Windlast  $w_d = 0,6 \text{ kN/m}^2$  entspricht der Bemessungswindlast für das deutsche Binnenland der Windzone 1. (Staudruck  $q = 0,5 \text{ kN/m}^2$ ,  $c_{pe} = 0,8$ ). Die weiteren Windbelastungswerte beziehen sich auf folgende Windzonen:

$w_d = 1,0 \text{ kN/m}^2$  ( $q = 0,8 \text{ kN/m}^2$ ,  $c_{pe} = 0,8$ ,  $v = 129 \text{ km/h}$ )  
 $w_d = 1,5 \text{ kN/m}^2$  ( $q = 1,25 \text{ kN/m}^2$ ,  $c_{pe} = 0,8$ ,  $v = 160 \text{ km/h}$ )  
 $w_d = 1,9 \text{ kN/m}^2$  ( $q = 1,55 \text{ kN/m}^2$ ,  $c_{pe} = 0,8$ ,  $v = 179 \text{ km/h}$ )  $18 \text{ m} < H \leq 25 \text{ m}$   
 Herleitung:  $w_d = \gamma_Q \cdot c_{pe} \cdot q$  mit  $\gamma_Q = 1,5$

Tabelle: Wandbreite B in Abhängigkeit der Anzahl der Anschlüsse und Windlast  
 Für Außenwände werden mind. drei WALCO® V empfohlen.

Verbinder pro Anschluss	Verbinder	max. Wandbreite B [m]			
		Bemessungswert der Windbelastung in [kN/m <sup>2</sup> ]			
		$w_d = 0,6$	$w_d = 1,0$	$w_d = 1,5$	$w_d = 1,9$
3	WALCO® V60 KS	9,0	5,4	3,6	2,8
4		12,0	7,2	4,8	3,8
5		14,9	9,0	6,0	4,7
3	WALCO® V80 KS	10,3	6,2	4,1	3,3
4		13,7	8,2	5,5	4,3
5		17,2	10,3	6,9	5,4

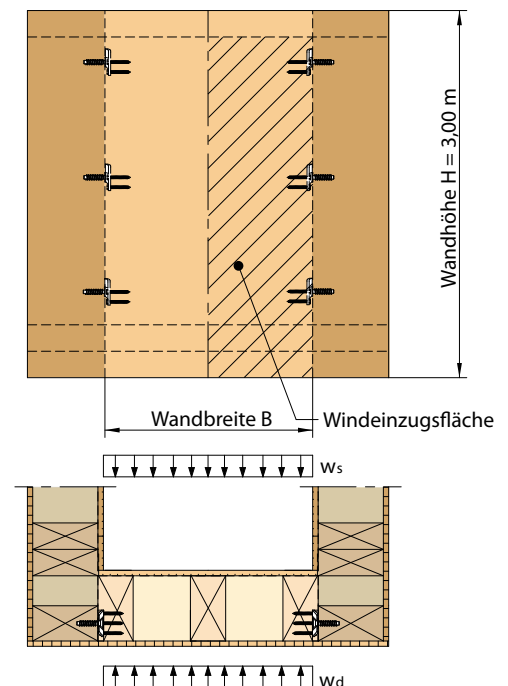

Die Grafik zeigt die Belastungsrichtungen und Installation. Die angegebenen Designwerte in der nachstehenden Tabelle sind für die Strukturanalyse nach EC5 (EN1995-1-1) zu verwenden.



# WALCO® V60 und WALCO® V80

## Belastungswerte mit Zwischenschicht

### WALCO® V auf Zwischenschicht (Beplankung) befestigt:

Beim Verschrauben des WALCO® V auf eine Zwischenschicht, treten die unten aufgelisteten Bemessungswerte in Kraft, diese beziehen sich auf die ETA-10/0189 und auf die EN 1995-1-1 (EC5). Dabei sind die Werte in die unterschiedlichen Lasteinwirkungsdauerklassen (KLED) und die Einwirkungsrichtungen unterteilt. Zusätzlich ist zu beachten, dass die Zwischenschicht kraftschlüssig mit Schrauben, Nägeln oder Klammern mit dem Holzständer befestigt wird (siehe Abbildung unten: Zusatzverschraubung).

Stärke $t_{zw}$ [mm]	Zwischenschicht/ Ständer	WALCO® V60 5 St. 5x80 1 St. 12x60				WALCO® V80 5 St. 10x80 1 St. 16x60			
		Bemessungswerte der Tragfähigkeit $F_{Rd}$ [kN]				Bemessungswerte der Tragfähigkeit $F_{Rd}$ [kN]			
		$F_{2,Rd}$ [kN] [ständig]	$F_{2,Rd}$ [kN] [mittel]	$F_{2,Rd}$ [kN] [kurz]	$F_{45,Rd}$ [kN] [kurz]	$F_{2,Rd}$ [kN] [ständig]	$F_{2,Rd}$ [kN] [mittel]	$F_{2,Rd}$ [kN] [kurz]	$F_{45,Rd}$ [kN] [kurz]
12	Gipsfaserplatte/ C24	1,4	2,8	3,4	2,7	2,1	4,2	4,9	3,1
15	Gipsfaserplatte/ C24	1,5	3,0	3,7	2,7	2,3	4,4	4,9	3,1
12	OSB Platte/ C24	2,4	3,7	4,1	2,7	2,8	4,4	4,9	3,1
15	OSB Platte/ C24	2,2	3,7	4,1	2,7	2,8	4,4	4,9	3,1
13	Spanplatte/ C24	1,9	3,3	4,0	2,7	2,3	3,9	4,8	3,1
19	Spanplatte/ C24	1,8	3,1	3,8	2,7	2,3	4,0	4,8	3,1
13	Sperrholzplatte/ C24	2,7	3,7	4,1	2,7	3,3	4,4	4,9	3,1
15	Sperrholzplatte/ C24	2,7	3,7	4,1	2,7	3,3	4,4	4,9	3,1

### WALCO® V60

(Alle Maße in mm)

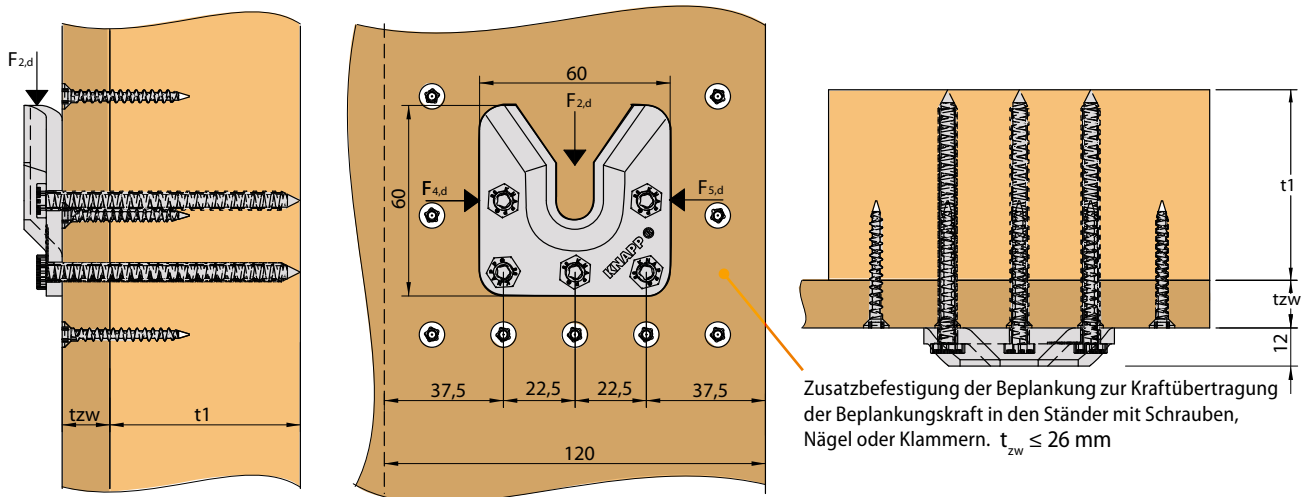

Zusatzbefestigung der Beplankung zur Kraftübertragung der Beplankungskraft in den Ständer mit Schrauben, Nägel oder Klammern.  $t_{zw} \leq 26$  mm

### WALCO® V80

(Alle Maße in mm)

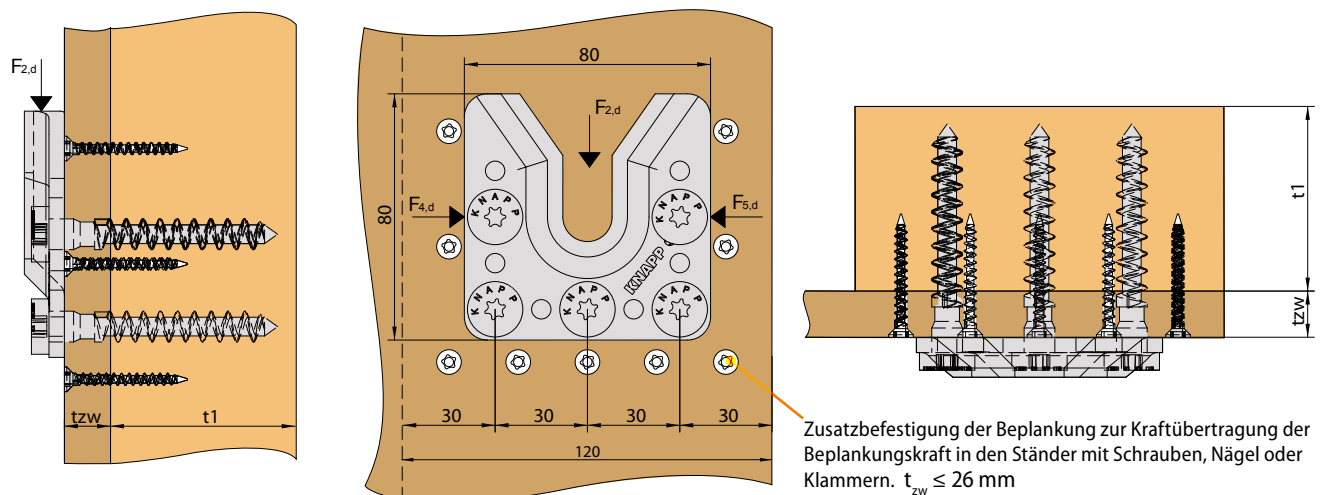

Zusatzbefestigung der Beplankung zur Kraftübertragung der Beplankungskraft in den Ständer mit Schrauben, Nägel oder Klammern.  $t_{zw} \leq 26$  mm

## WALCO® V80

Belastungswerte für WALCO® V80 mit Kragenschraube (KS) im **MAGNUMBOARD®** OSB

KNAPP® Verbinder	Mindestwand- breite [mm]	Charakteristische Belastungswerte $F_{Rk}$ in <b>MAGNUMBOARD®</b> OSB					
		Zugkraft $F_{1,Rk}$ [kN]		Querkraft $F_{2,Rk}$ [kN]		Querkraft $F_{45,Rk}$ [kN]	
		$F_{1,0,Rk}$	$F_{1,90,Rk}$	$F_{2,0,Rk}$	$F_{2,90,Rk}$	$F_{45,0,Rk}$	$F_{45,90,Rk}$
WALCO® V80 KS	100	3,5	8,8	3,7	5,3	3,7	5,3

 $F_{1,0,Rk}$  Zugkraft im **MAGNUMBOARD®** OSB Hirnholz $F_{1,90,Rk}$  Zugkraft im **MAGNUMBOARD®** OSB Seitenholz $F_{2,0,Rk}$  Querkraft in Einschubrichtung im **MAGNUMBOARD®** OSB Hirnholz $F_{2,90,Rk}$  Querkraft in Einschubrichtung im **MAGNUMBOARD®** OSB Seitenholz $F_{45,0,Rk}$  Querkraft rechtwinklig zur Einschubrichtung im **MAGNUMBOARD®** OSB Hirnholz $F_{45,90,Rk}$  Querkraft rechtwinklig zur Einschubrichtung im **MAGNUMBOARD®** OSB Seitenholz**Hinweise**

Die Belastungswerte sind nach ETA 10-0189 (2022/08/25) berechnet worden.



VIDEO

Zugkraft  $F_1$  Bemessungswerte

KNAPP® Verbinder	Zugkraft $F_{1,0,Rd}$ im <b>MAGNUMBOARD®</b> OSB Hirnholz in Abhängigkeit der Lasteinwirkungsdauer KLED					
	ständig	lang	mittel	kurz	kurz/sehr kurz	sehr kurz
	$k_{mod} = 0,4$	$k_{mod} = 0,5$	$k_{mod} = 0,7$	$k_{mod} = 0,9$	$k_{mod} = 1,0$	$k_{mod} = 1,1$
WALCO® V80 KS	1,08	1,34	1,88	2,42	2,69	2,96

KNAPP® Verbinder	Zugkraft $F_{1,90,Rd}$ im <b>MAGNUMBOARD®</b> OSB Seitenholz in Abhängigkeit der Lasteinwirkungsdauer KLED					
	ständig	lang	mittel	kurz	kurz/sehr kurz	sehr kurz
	$k_{mod} = 0,4$	$k_{mod} = 0,5$	$k_{mod} = 0,7$	$k_{mod} = 0,9$	$k_{mod} = 1,0$	$k_{mod} = 1,1$
WALCO® V80 KS	2,72	3,40	4,76	6,11	6,79	7,47

Querkraft  $F_2$  Bemessungswerte in Einschubrichtung

KNAPP® Verbinder	Abscherkraft $F_{2,0,Rd}$ im <b>MAGNUMBOARD®</b> OSB Hirnholz in Abhängigkeit der Lasteinwirkungsdauer KLED					
	ständig	lang	mittel	kurz	kurz/sehr kurz	sehr kurz
	$k_{mod} = 0,4$	$k_{mod} = 0,5$	$k_{mod} = 0,7$	$k_{mod} = 0,9$	$k_{mod} = 1,0$	$k_{mod} = 1,1$
WALCO® V80 KS	1,14	1,43	2,00	2,57	2,85	3,14

KNAPP® Verbinder	Abscherkraft $F_{2,90,Rd}$ im <b>MAGNUMBOARD®</b> OSB Seitenholz in Abhängigkeit der Lasteinwirkungsdauer KLED					
	ständig	lang	mittel	kurz	kurz/sehr kurz	sehr kurz
	$k_{mod} = 0,4$	$k_{mod} = 0,5$	$k_{mod} = 0,7$	$k_{mod} = 0,9$	$k_{mod} = 1,0$	$k_{mod} = 1,1$
WALCO® V80 KS	1,63	2,04	2,85	3,67	4,08	4,48

Querkraft  $F_{45}$  Bemessungswerte rechtwinklig zur Einschubrichtung

KNAPP® Verbinder	Abscherkraft $F_{45,0,Rd}$ im <b>MAGNUMBOARD®</b> OSB Hirnholz in Abhängigkeit der Lasteinwirkungsdauer KLED					
	ständig	lang	mittel	kurz	kurz/sehr kurz	sehr kurz
	$k_{mod} = 0,4$	$k_{mod} = 0,5$	$k_{mod} = 0,7$	$k_{mod} = 0,9$	$k_{mod} = 1,0$	$k_{mod} = 1,1$
WALCO® V80 KS	1,14	1,43	2,00	2,57	2,85	3,14

KNAPP® Verbinder	Abscherkraft $F_{45,90,Rd}$ im <b>MAGNUMBOARD®</b> OSB Seitenholz in Abhängigkeit der Lasteinwirkungsdauer KLED					
	ständig	lang	mittel	kurz	kurz/sehr kurz	sehr kurz
	$k_{mod} = 0,4$	$k_{mod} = 0,5$	$k_{mod} = 0,7$	$k_{mod} = 0,9$	$k_{mod} = 1,0$	$k_{mod} = 1,1$
WALCO® V80 KS	1,63	2,04	2,85	3,67	4,08	4,48

Beispielzeichnungen einer WALCO® V80 Außenwanddecke mit **MAGNUMBOARD®** OSB:

(Alle Maße in mm)

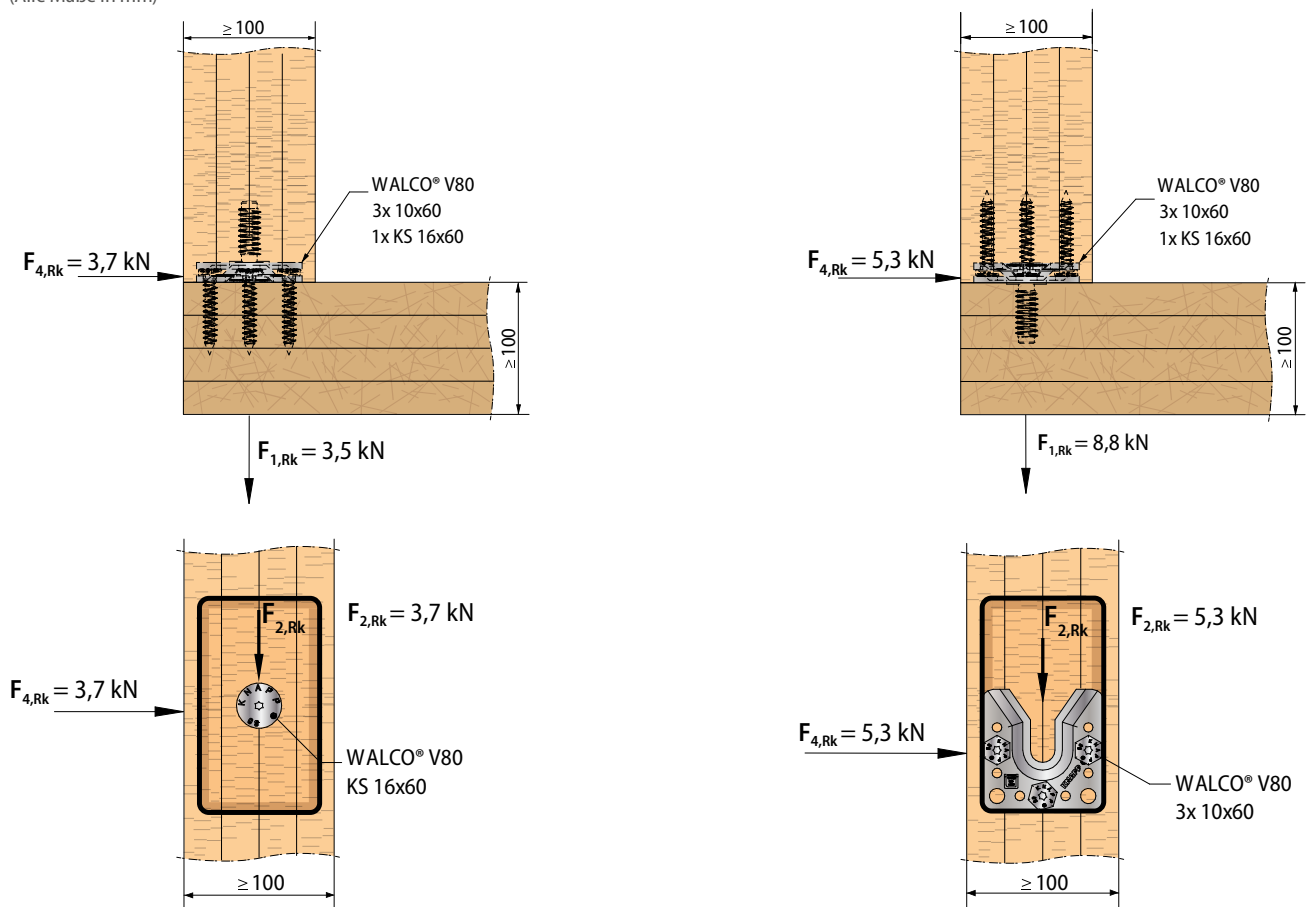

Beispielzeichnung eines WALCO® V80 Außenwandstoßes mit **MAGNUMBOARD®** OSB:

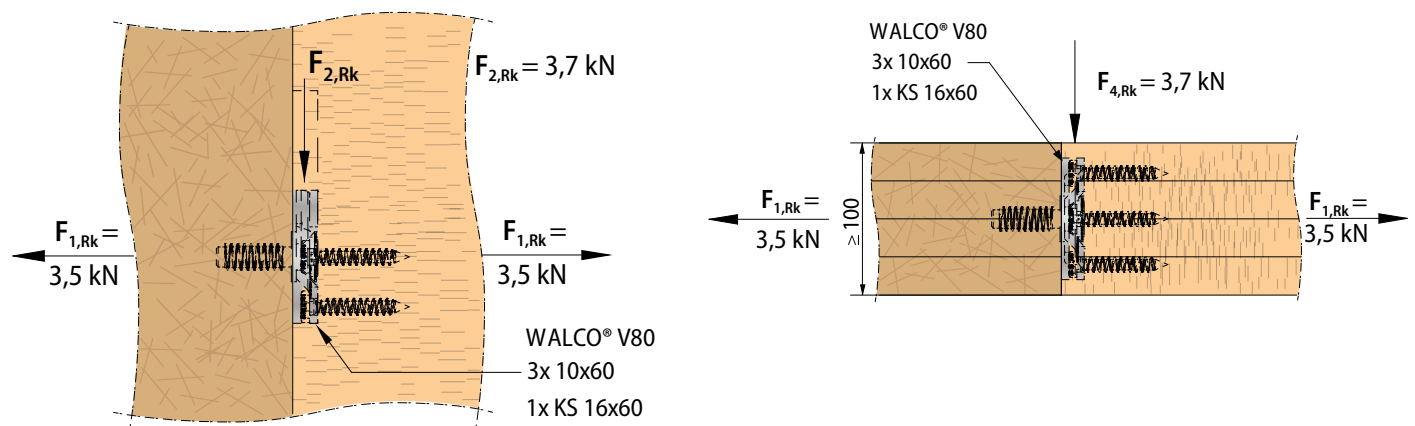

## WALCO® V60

## WALCO® V60 inkl. Halteschraube und Verschraubung

(Alle Maße in mm)

Halteschraube Wand 1	Verschraubung Wand 2	Charakt. Werte [C24]		
		F <sub>2,Rk</sub> [kN]	F <sub>45,Rk</sub> [kN]	F <sub>1,Rk</sub> [kN]
KS 12x60	3 St. 6x50	5,9	3,9	6,5
VK D12	3 St. 6x50	4,9	3,2	6,4
EH M12	3 St. 6x50	4,8	2,9	4,7
GH M12	3 St. 6x50	8,6	5,4	7,1

Mindestholzquerschnitt: BxT = 80 x 60 mm

## Kragenschrauben (KS)

Art.Nr. K102

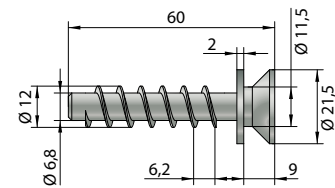
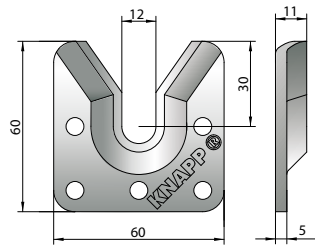
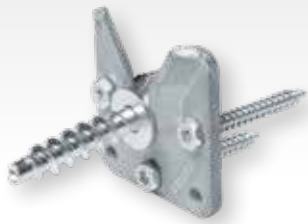

## Verschraubte Kragenbolzen (VK)

Art.-Nr. K108

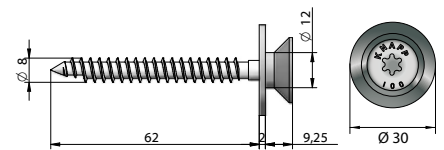
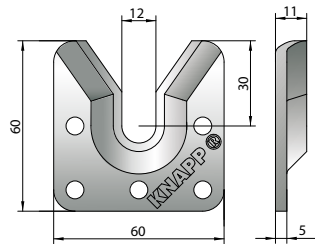
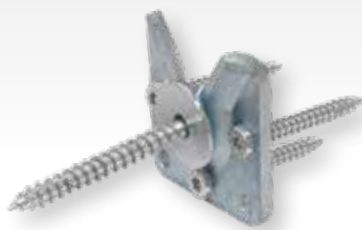

## Einstellbare Halteschrauben (EH)

Art.-Nr. K104

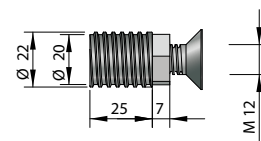
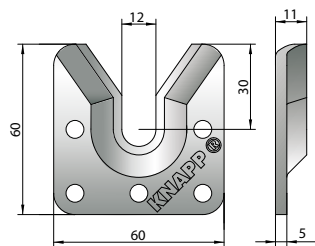

## Gefederte Halteschrauben (GH)

Art.-Nr. K106

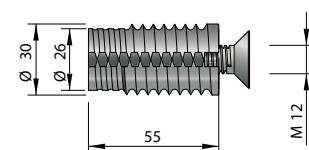
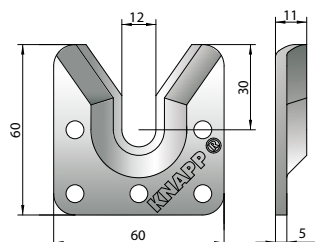



# WALCO® V80

## WALCO® V80 inkl. Halteschraube und Verschraubung

(Alle Maße in mm)

Halteschraube Wand 1	Verschraubung Wand 2	Charakt. Werte [C24]		
		F <sub>2,Rk</sub> [kN]	F <sub>45,Rk</sub> [kN]	F <sub>1,Rk</sub> [kN]
KS 16x60	3 St. 10x60	7,1	4,5	7,1
VK D16	3 St. 10x60	6,2	4,1	7,1
EH M16	3 St. 10x60	6,5	3,7	6,0
GH M16	3 St. 10x60	16,0	9,1	10,0

Mindestholzquerschnitt: BxT = 100 x 60 mm

### Kragenschrauben (KS)

Art.-Nr. K103

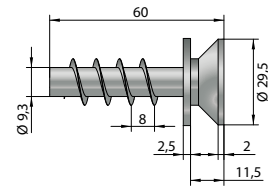
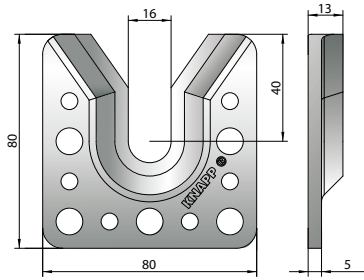
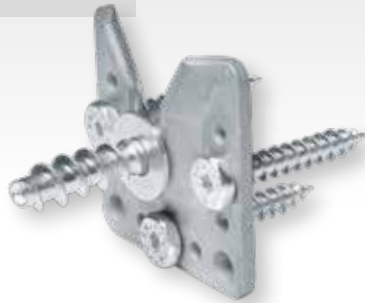

### Verschraubte Kragenbolzen (VK)

Art.-Nr. K109

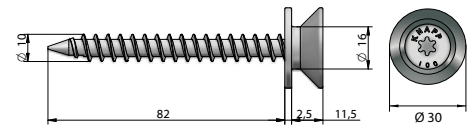
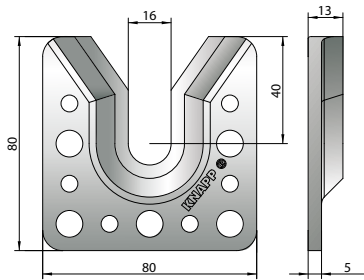
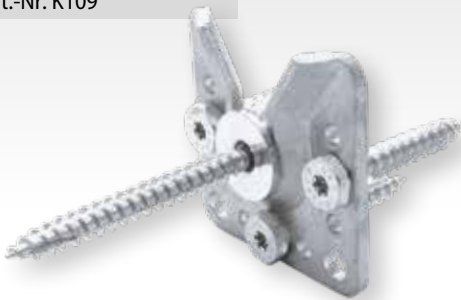

### Einstellbare Halteschrauben (EH)

Art.-Nr. K105

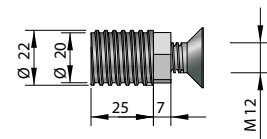
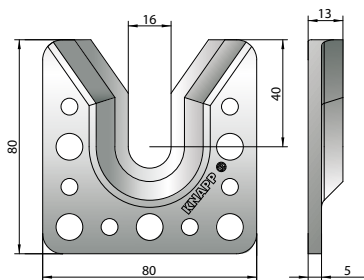

### Gefederte Halteschrauben (GH)

Art.-Nr. K107

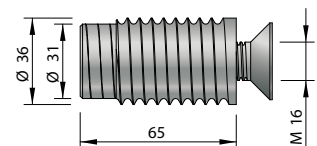
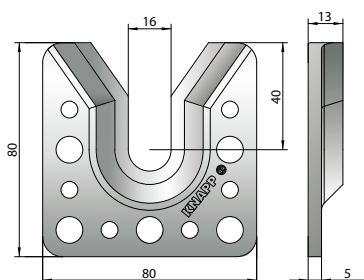



© Holzbau Schröder (2)

## WALCO® V80 Langloch

- ▮ Stabiler und unsichtbarer Anschluss für vorgefertigte Wandelemente aus Holz und CLT-Wand, sowie Anschlüsse an Holz, Stahl und Beton
- ▮ Durch die Langlöcher eine Nachjustierung möglich
- ▮ Positionierungstoleranz in der Höhe +/- 15 mm und +/- 2 mm in der Breite zum nachträglichen Ausgleichen von Baustellenunebenheiten
- ▮ Belastbar auf Zug sowie rechtwinklig zur Einschubrichtung

Montagebeispiel: WALCO® V.

### Einstellmöglichkeiten

(Alle Maße in mm)

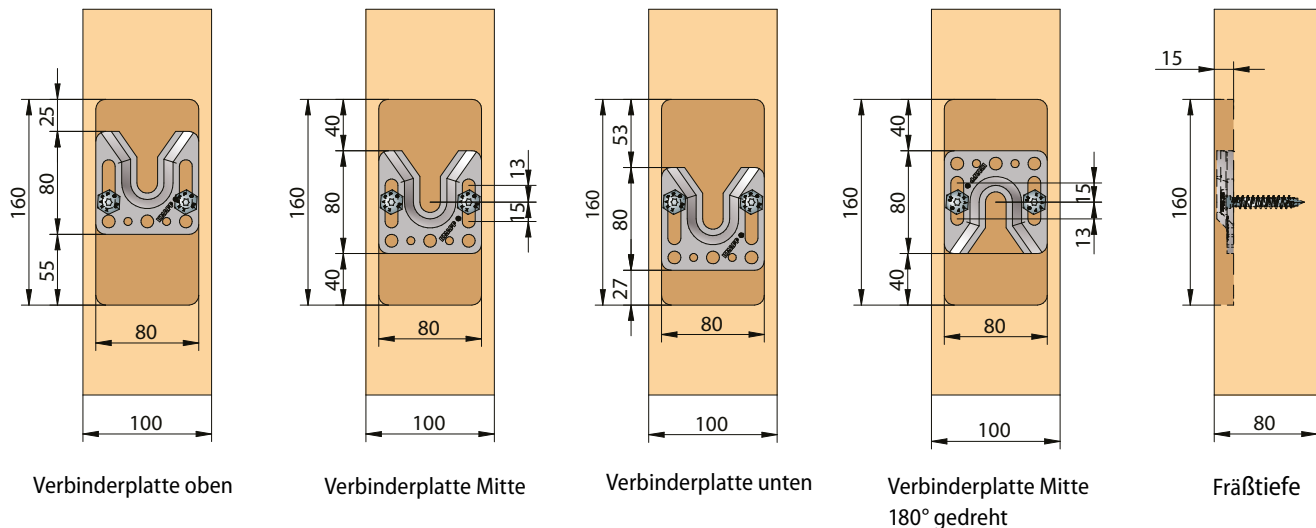

### Belastungswerte

Verbinder	Festigkeitsklasse	Mindestholzquerschnitt	Charakt. Werte	Bemessungswerte $F_{45,Rd}$ [kN]	
				$k_{mod}$ [Nutzungsklasse 1+2]	
			$F_{45,Rk}$ [kN]	0,9	1,0
WALCO® V80 Langloch	C24	100x60 für KS und 100x80 für Langlochplatte	4,46	3,09	3,43
	GL24h		4,91	3,40	3,78
	CLT		4,85	3,36	3,73



Brettsperrholz mit charakteristischer Rohdichte  $\rho_k \geq 380 \text{ kg/m}^3$   
 Lastrichtung  $F_2$  und  $F_3$  kann aufgrund der Verstellbarkeit nicht angewendet werden

Montagebeispiel: WALCO® V Langlochplatte auf OSB-Beplankung geschraubt

## WALCO® V60 und WALCO® V80

### Sechskantschrauben WALCO® V mit Bohrspitze

Art.-Nr. Z550

V60 Sechskantschraube 6x50

Art.-Nr. Z551

V80 Sechskantschraube 10x60

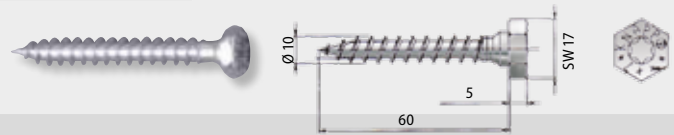

**Anwendung:** Zum Verschrauben des WALCO® V.

## Zubehör

### Anreißschablone WALCO® V (Edelstahl)

Art.-Nr. K578

Anreißschablone WALCO® V60

Art.-Nr. K579

Anreißschablone WALCO® V80



### WALCO® V60

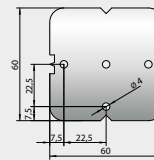

### WALCO® V80

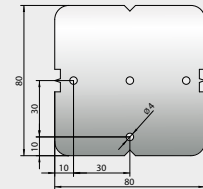

**Anwendung:** Zum Vorbohren der Verschraubung für die exakte Montage.

### Sperrklappe WALCO® V (rostfreier Federstahl)

Art.-Nr. K112

Sperrklappe WALCO® V60

Art.-Nr. K113

Sperrklappe WALCO® V80

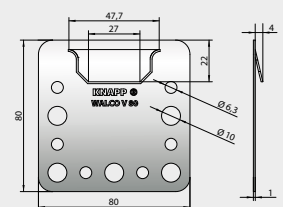
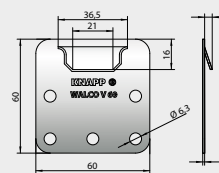

**Anwendung:** Sperrt und ist belastbar entgegen der Einschubrichtung z.B. bei Anschluss von Ankerzugkräften.

### PH-Schrauben WALCO® V

Art.-Nr. Z521

PH-Schraube 10x80

Art.-Nr. Z522

PH-Schraube 10x120



**Anwendung:** Bei Sonderlösungen wie Beplankung oder Schrägverschraubung.

## Referenzbilder



Bild 1 und 2 © P. Lienbacher Holzbauwerk GmbH, artofsight GesbR



Bild 3 und 4 © Holzwerkstatt EBI



## WALCO® V

### Verarbeitung

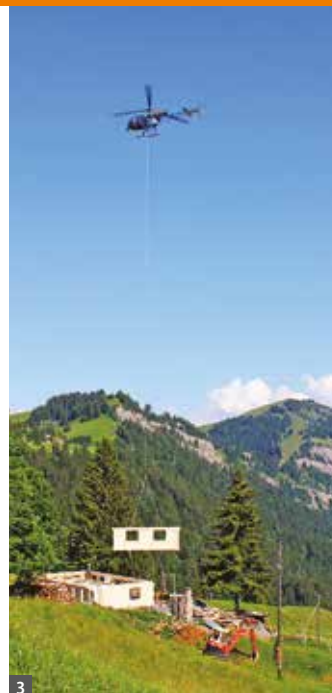
- Einfache und schnelle Verarbeitung mit Oberfräse und optionaler KNAPP®-Anreißschablone.
- Verarbeitung an Abbundanlage möglich – Alle Daten für die Verarbeitung sind in den gängigen Abbundprogrammen abrufbar.
- Empfohlene Softwarepartner für maschinelle Verarbeitung.

Ausfräsmaße WALCO® V			
	Breite	Länge	Tiefe
V60	60 mm	80 mm	13 mm
V80	80 mm	100 mm	15 mm
V80L	80 mm	160 mm	15 mm

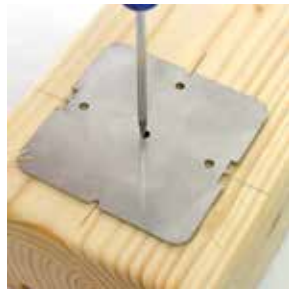
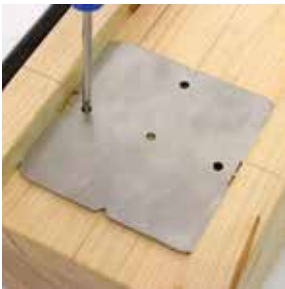

Falls erforderlich Ausfräsung herstellen, Bohrungen anzeichnen.



Abbundmaschine oder Ausfräsen mit Oberfräse



Vorbohren der Positionierschraubung.



WALCO® V verschrauben und WALCO® V Halteschraube eindrehen.



### Referenzbilder





## Fassaden- und Modulverbinder

Wand, Modul und Fassadenbau bis 8 kN\*

- Mittels Langlöcher eine noch schnellere und präzisere Baustellenmontage möglich
- Nachträgliches Ausgleichen von Baustellenunebenheiten mittels Positionierungstoleranz in der Höhe von +/- 15 mm und +/- 2 mm in der Breite
- Belastbar auf Zug sowie rechtwinklig zur Einschubrichtung
- Stabil und unsichtbar



WALCO®

Erhältlich in zwei Größen und acht Varianten.

Die Werte gelten nur bei Verwendung mit original KNAPP®-Schrauben! Bemessungswerte finden Sie auf unserer Webseite unter Planerservice.

\* Charakteristischer Wert  $F_{2,Rk}$  in Einschubrichtung gemäß ETA-10/0189 (2022/08/25) für Brettschichtholz GL24h.



Holzbau Schröder

## WALCO®

- ! **Anwendungen:** nicht sichtbarer und verstellbarer Einhängerverbinder für Fassaden und Wandelemente
- ! **Anschlüsse:** für vorgefertigte Wandelemente aus Holz und CLT-Wände, sowie an Holz, Stahl und Beton
- ! **Einsatzbereiche:** im Hausbau bei Fassadenelementen
- ! **Nutzungsstufe:** 1-2



HASLACHNER Gruppe © GETEC

Montagebeispiel: ORF-Studio in Oberstdorf, DE.

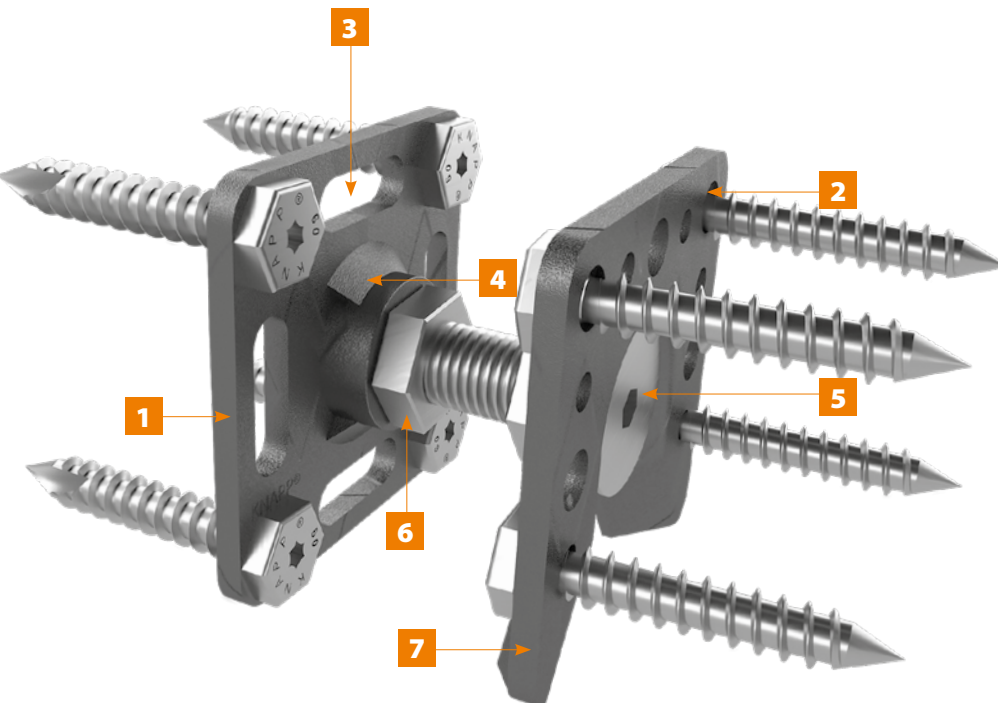

- 1 WALCO® 80 M16 oder WALCO® 60 M12
- 2 4 Punkt-Verschraubung
- 3 Langloch-Verschraubung, Einstellung - optional
- 4 Gewindehülse verschweißt
- 5 Halteschraube einstellbar
- 6 Kontermutter
- 7 WALCO® V80 oder WALCO® V60

Gewindestange mit Unterlegscheiben und Sechskantmuttern übertragen die Zugkräfte.





## Einsatzbereiche und Anschlüsse

Universelle Anschlüsse an Massivholz, Holzwerkstoffe wie Brettspertholz oder OSB-Platten, Stahl oder Beton für Holzbreiten ab 80 mm.

### Verbinder-Varianten mit jeweiliger Bolzenversion und WALCO® V Verbinderplatte als Gegenstück

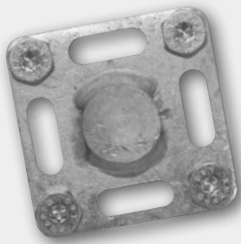

**WALCO® V80 VS**  
mit verschweißtem Kragenbolzen  
(Art.-Nr. K711/Set)



**WALCO® 80 M16**  
mit einstellbarer Halteschraube  
(Art.-Nr. K712/Set)



**WALCO® 80 VK**  
mit verschraubtem Kragenbolzen  
(Art.-Nr. K710/Set)

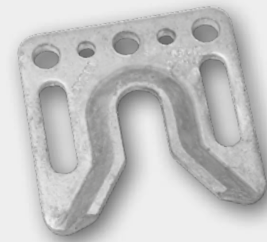

**WALCO® V80 Langloch**  
(Art.-Nr. K115/B)  
und Alternativ **WALCO® V80**  
(Art.-Nr. K101/Set)

### Einzelteile und Zubehör

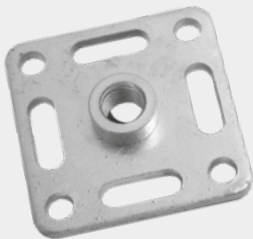

**WALCO® 80 M16 eingepresst**  
(Art.-Nr. K712/B)

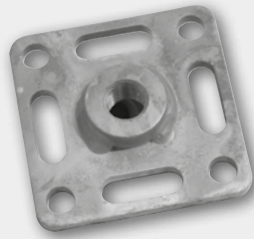

**WALCO® 80 M16 verschweißt**  
(Art.-Nr. K712/V)



**WALCO® 80**  
(Art.-Nr. K710/B)

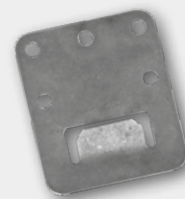

**Sperrklappe WALCO® V80**  
rostfreier Federstahl (Art.-Nr. K113)

Die Grundplatten sind optional über Langlöcher justierbar und die Fugenabstände einstellbar. Mögliche Bautoleranzen können ausgeglichen werden. Eine von außen nicht erkennbare, optionale Sperrklappe aus rostfreiem Federstahl verriegelt und sichert die jeweilige Verbindung mit einem Klick gegen Zuglasten entgegen der Einschubrichtung. **WALCO® V (feuerverzinkter Stahl) ist in den Größen 60 und 80 mm erhältlich.**

## Verbinder für Vorhangfassade

(Alle Maße in mm)

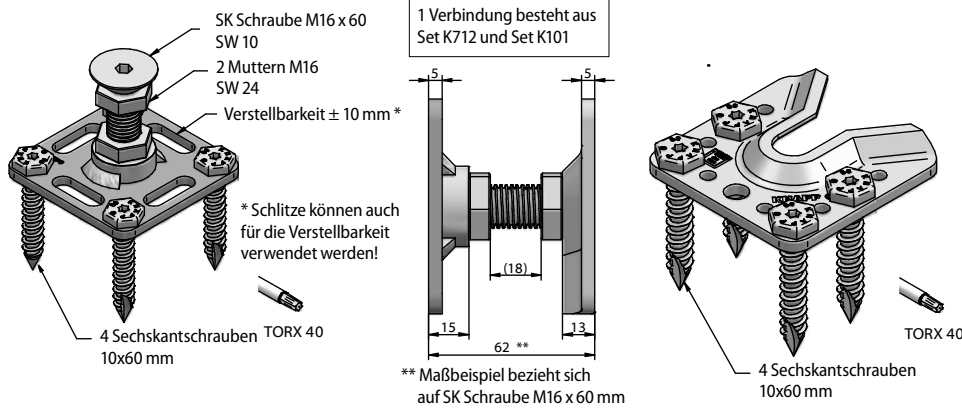

## Varianten

- Bedarfsorientierte Grundplatten in zwei Varianten mit Gegenstück WALCO® V Verbinderplatte für einfache Montage ohne weitere Schraubarbeiten auf der Baustelle.
- Fest verschweißter Tragbolzen zur Verbindung von Modulwänden.
- Metrisches Gewinde zur genauen Einstellung des Elementabstandes bei Fassadendämmung
- Das WALCO® V-System kann statisch berechnet werden und verfügt über eine ETA-Zulassung.

## Verbinder für Modulbauweise

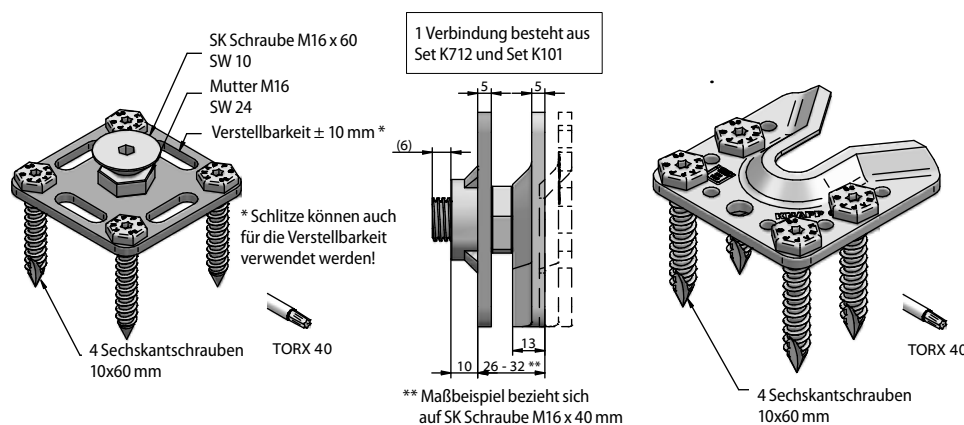

## WALCO® 60

### WALCO® 60 mit Halteschrauben oder Kragenbolzen

(Alle Maße in mm)

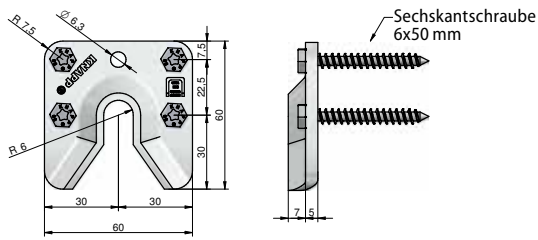

Verbinder	Verschraubung Wand 1	Verschraubung Wand 2	Charakt. Werte [C24]		
			F <sub>1,Rk</sub> [kN]	F <sub>2,Rk</sub> [kN]	F <sub>45,Rk</sub> [kN]
WALCO® V60 WALCO® 60 VS	WALCO® V60 4 Hex 6x50*	WALCO® V60 VS 4 Hex 6x50*	2,55	4,52	7,57
WALCO® V60 WALCO® 60 VK	WALCO® V60 4 Hex 6x50*	WALCO® 60 VK 4 Hex 6x50* 1 SK 8x80	0,80	4,52	7,57
WALCO® V60 WALCO® 60 EH	WALCO® V60 4 Hex 6x50*	WALCO® 60 EH 4 Hex 6x50*	2,55	2,65	6,21
WALCO® V60 WALCO® 60 EH	WALCO® V60 4 Hex 6x50*	WALCO® 60 EH 4 Hex 6x50*	2,55	2,65	6,21

\*Hex = Sechskantschraube

F<sub>1,Rk</sub> = Charakteristische Werte (Zug)

F<sub>2,Rk</sub> = Charakteristische Werte in Einschubrichtung

F<sub>45,Rk</sub> = Charakteristische Werte senkrecht zur Einschubrichtung

Mindestholzquerschnitt: BxT = 80 x 60 mm

### WALCO® V60 und WALCO® 60 mit verschweißtem Kragenbolzen (VS)

Art.-Nr. K100/Set

Art.-Nr. K701/Set

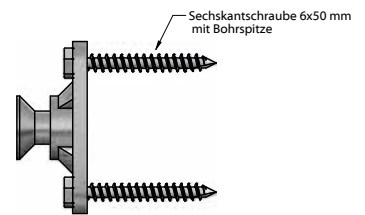
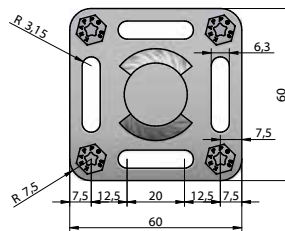

### WALCO® V60 und WALCO® 60 mit verschraubtem Kragenbolzen (VK)

Art.-Nr. K100/Set

Art.-Nr. K700/Set

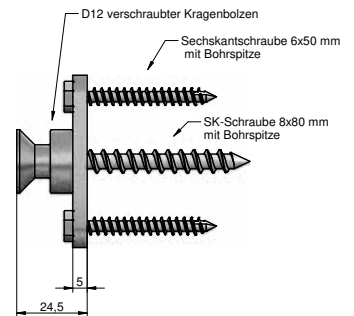
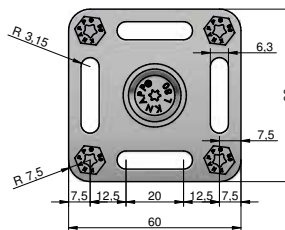

### WALCO® V60 und WALCO® 60 mit M12 einstellbarer Halteschraube (EH)

Art.-Nr. K100/Set

Art.-Nr. K702/Set

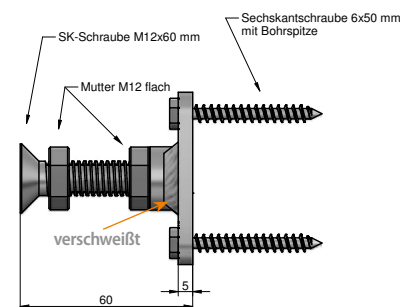
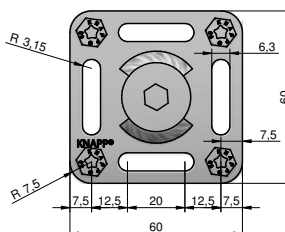
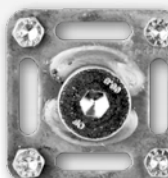

### WALCO® V60 und WALCO® 60 mit M12 eingepresster Halteschraube (EH)

Art.-Nr. K100/Set

Art.-Nr. K704/Set

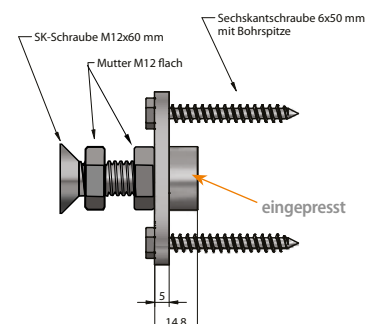
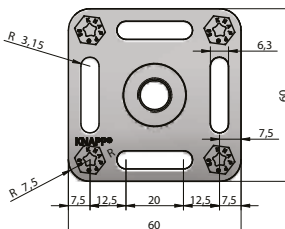



# WALCO® 80

## WALCO® 80 mit Halteschrauben oder Kragenbolzen

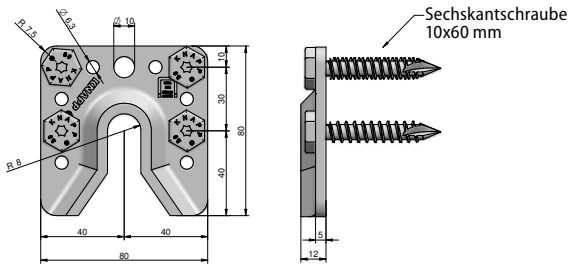

\*Hex = Sechskantschraube

F<sub>1,Rk</sub> = Charakteristische Werte (Zug)

F<sub>2,Rk</sub> = Charakteristische Werte in Einschubrichtung

F<sub>45,Rk</sub> = Charakteristische Werte senkrecht zur Einschubrichtung

Verbinder	Verschraubung Wand 1	Verschraubung Wand 2	Charakt. Werte [C24]		
			F <sub>1,Rk</sub> [kN]	F <sub>2,Rk</sub> [kN]	F <sub>45,Rk</sub> [kN]
WALCO® V80 WALCO® 80 VS	WALCO® V80 4 Hex 10x60*	WALCO® V80 VS 4 Hex 10x60*	3,62	7,58	14,18
WALCO® V80 WALCO® 80 VK	WALCO® V80 4 Hex 10x60*	WALCO® 80 VK 4 Hex 10x60* 1 SK 10x100	2,61	7,88	14,18
WALCO® V80 WALCO® 80 EH	WALCO® V80 4 Hex 10x60*	WALCO® 80 EH 4 Hex 10x60*	3,62	3,30	11,90
WALCO® V80 WALCO® 80 EK	WALCO® V80 4 Hex 10x60*	WALCO® 80 EH 4 Hex 10x60*	3,62	3,30	11,90

Mindestholzquerschnitt: BxT = 100 x 60 mm

## WALCO® V80 und WALCO® 80 mit verschweißtem Kragenbolzen (VS)

Art.-Nr. K101/Set

Art.-Nr. K711/Set

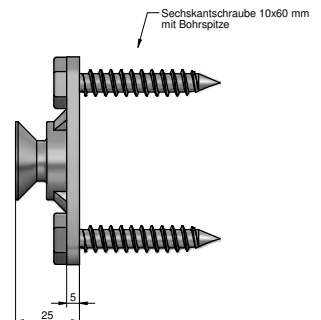
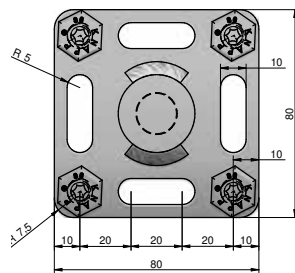

## WALCO® V80 und WALCO® 80 mit verschraubtem Kragenbolzen (VK)

Art.-Nr. K101/Set

Art.-Nr. K710/Set

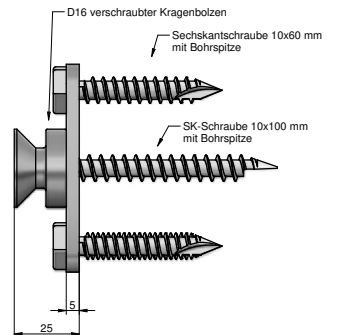
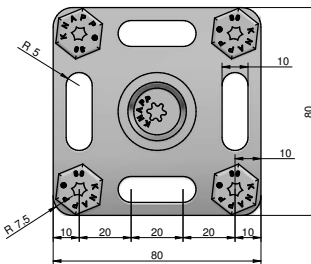
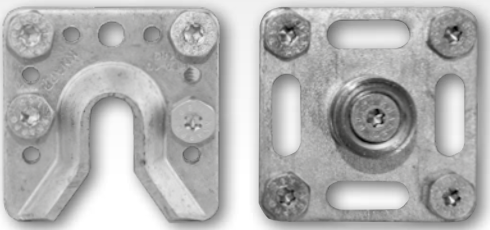

## WALCO® V80 und WALCO® 80 mit M16 einstellbarer Halteschraube (EH)

Art.-Nr. K101/Set

Art.-Nr. K712/Set

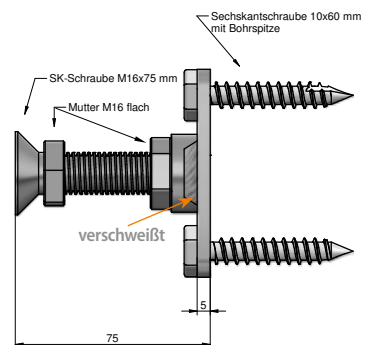
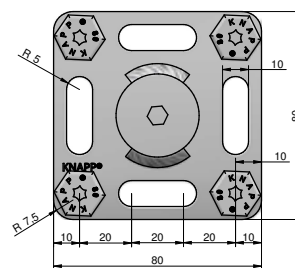

## WALCO® V80 und WALCO® 80 mit M16 eingepresster Halteschraube (EH)

Art.-Nr. K101/Set

Art.-Nr. K713/Set

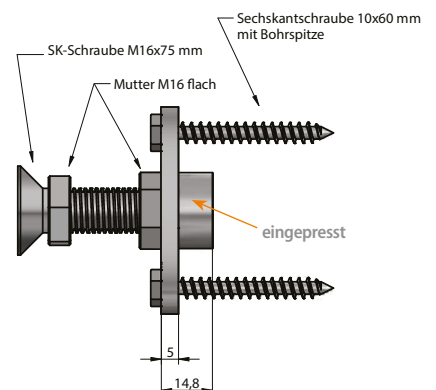
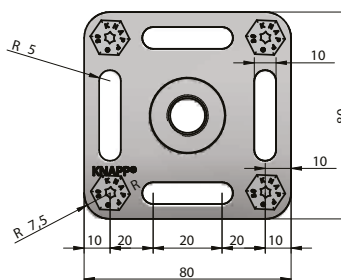
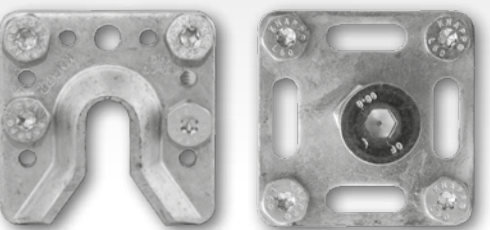



Holzrahmenbau  
Mobilhomes, USA



Holzrahmenbau  
Bürogebäude Schramm, Österreich

Leingauer GmbH



Holzrahmenbau  
Dachaufstockung, Deutschland

Holzbaubau Schröder



Holzrahmenbau  
Stadtverdichtung, London (GB)

Becker & Sohn © STUSD Ltd.



Fertighausbau  
Wohnhausanlage, Österreich

© Schäffner



Holzrahmenbau  
Geschoss-Wohnungsbau, Deutschland

© Hüter & Sohn GmbH & Co. KG



Holzrahmenbau  
Chalets „Alpegg“, Österreich

Foild Holzbaubau, © de francesco photography



## Zugverbinder

Holzrahmenbau bis 24,4 kN\* Zuglast

- | Holzbreite ab 100 mm
- | Hoher Vorfertigungsgrad
- | Wandteile werden nur mehr zusammengesteckt
- | Kraftschlüssige Zugverbindung
- | ETA Zulassung ab Oktober 2023

# WALCO® BOLT

Erhältlich in 3 Varianten.

Die Werte gelten nur bei Verwendung mit original KNAPP®-Schrauben! Bemessungswerte finden Sie auf unserer Webseite unter Planerservice.

\* Charakteristischer Wert  $F_{1,Rk}$  Zugbelastung bezieht sich auf C24 gemäß. ETA-23/0670 (2023/09/25). Die Angaben beziehen sich auf die Verwendung von 4 St. KNAPP® SK-Schrauben 10x60 mm.



## WALCO® BOLT

- | Stabiler und unsichtbarer Anschluss für vorgefertigte Wandelemente aus Holz und CLT, sowie Anschlüsse an Holz, Stahl und Beton
- | Durch die Langlöcher des WALCO® 80 Grundplatte ist eine Nachjustierung bei aufgeschraubter Variante möglich
- | Positionierungstoleranz +/- 2 mm zum nachträglichen Ausgleichen von Baustellenunebenheiten
- | Belastbar auf Zug sowie rechtwinklig zur Einschubrichtung
- | Nutzungsklasse 1-2



Montagebeispiel: Carport PV Straße, ÖE.

© KNAUF GmbH

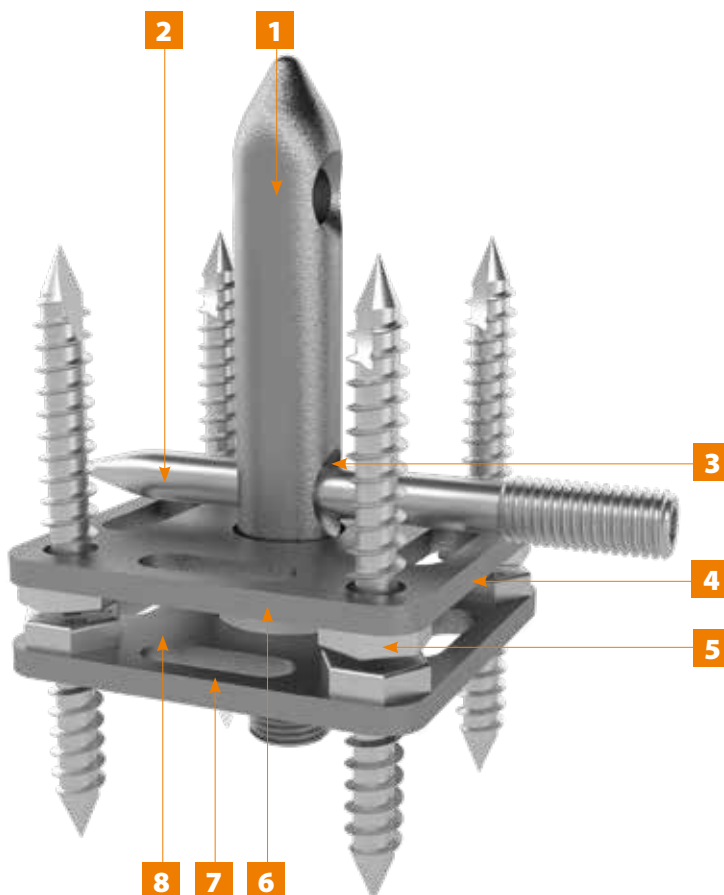

- 1 Ø20 mm Bolzen zur Verankerung und Verbindung von Wandelemente
- 2 Spannbolzen zum Sichern und Festziehen der Wandelemente
- 3 Bohrung für den Spannbolzen zur Befestigung der Wand am Boden
- 4 WALCO® 80 Grundplatte VS D22, um die Stabilität und die Achse des Systems am Boden zu gewährleisten
- 5 Sechskantschraube 10x60 mm
- 6 Federring M16
- 7 WALCO® 80 M16 VS
- 8 Langloch-Verschraubung, Einstellung - optional



PRODUKT



Technische Details WALCO® BOLT D20 L100

Art.-Nr. K909

(Alle Maße in mm)

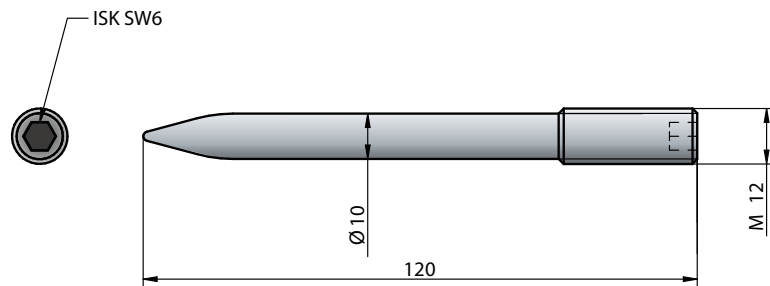
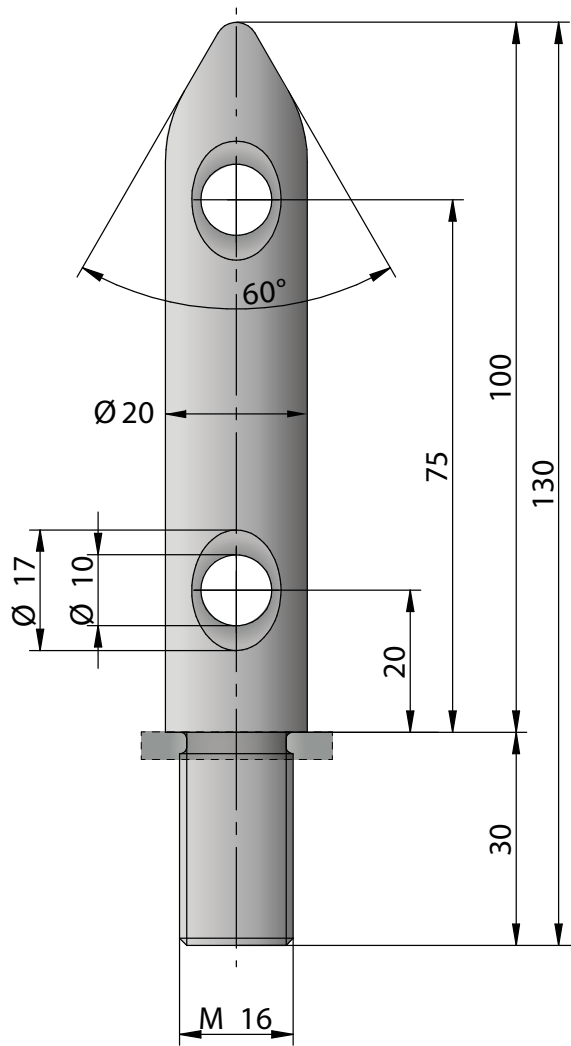

Technische Details WALCO® BOLT A130\*

Art.-Nr. K900



Abb.	Bezeichnung	Art.-Nr.
1	Ø20 mm Bolzen	K909
2	Spannbolzen M12x120	K908
4	WALCO® 80 Grundplatte VS D22	K712
5	Sechskantschraube 10x60 mm	Z551
6	Federring M16	Z895
7	WALCO® 80 M16 Gewindemuffe VS	K712/V

Einbaubeispiel

(Alle Maße in mm)

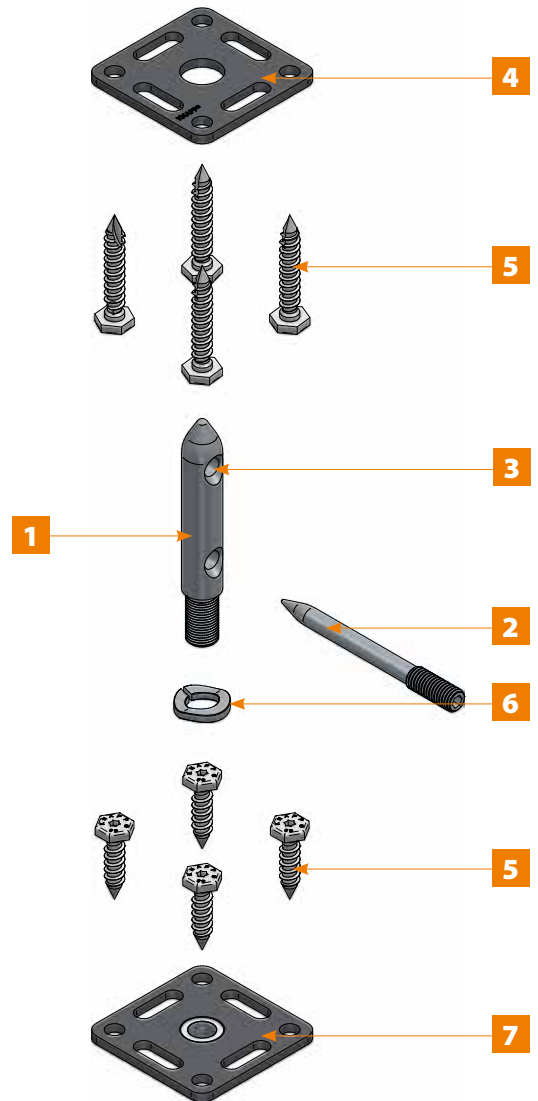
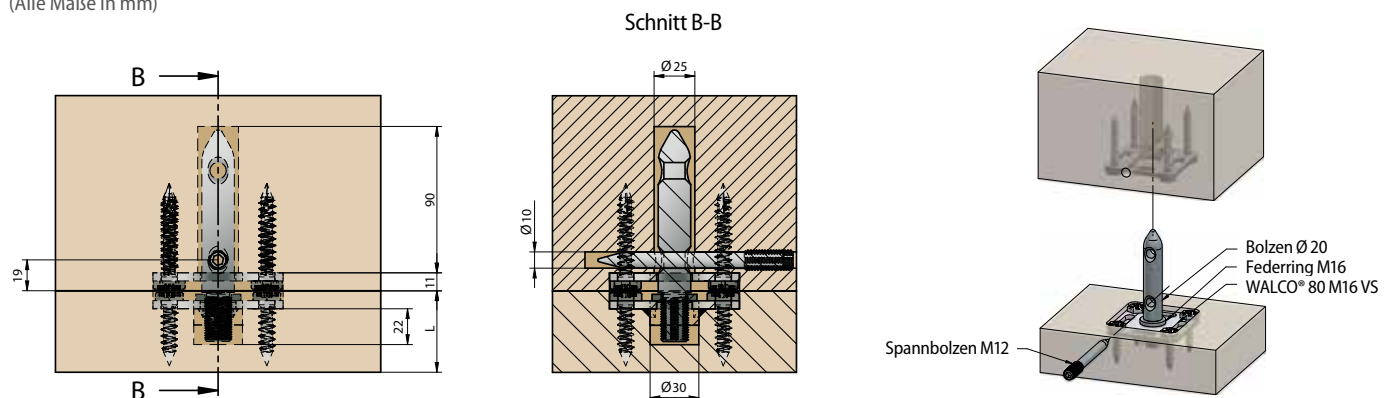

## WALCO® BOLT Single D20

### WALCO® BOLT B130

Art.-Nr. K902

(Alle Maße in mm)



Detail:  
WALCO® BOLT B130 Wand-Wand Verbindung

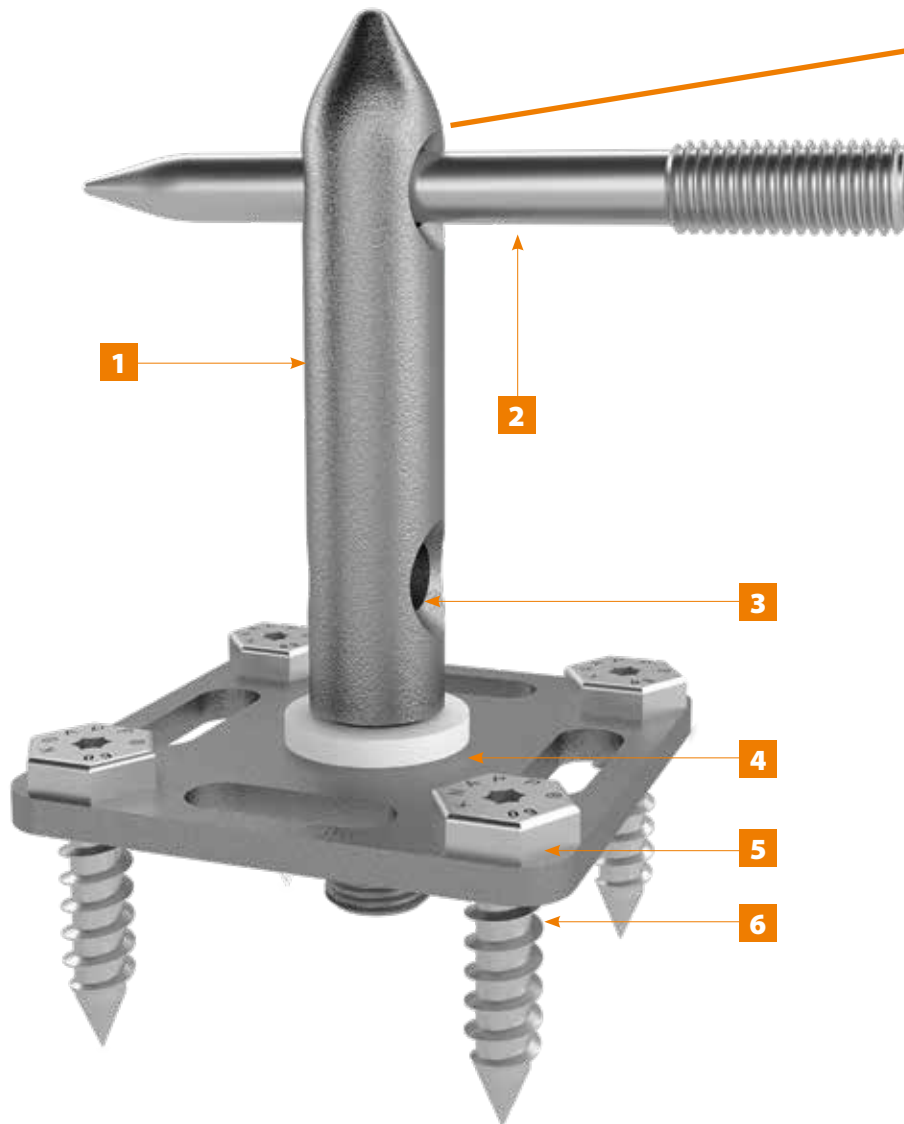

- 1** Ø20 mm Bolzen zur Verankerung und Verbindung von Wandelemente
- 2** Spannbolzen zum Sichern und Festziehen der Wandelemente
- 3** Alternative Bohrung für Spannbolzen
- 4** Federring M16 zur Positionsfixierung
- 5** Sechskantschraube 10x60 mm
- 6** WALCO® 80 M16 VS

### Einbaubeispiele

(Alle Maße in mm)

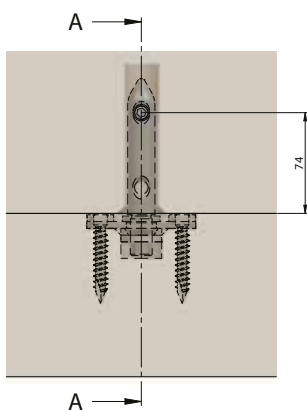

Schnitt A-A

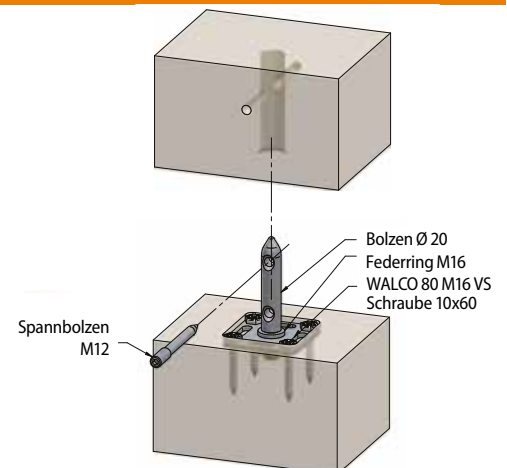
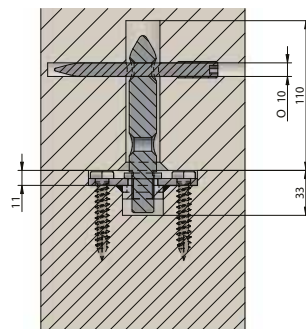

Technische Details WALCO® BOLT B130

Art.-Nr. K902

(Alle Maße in mm)

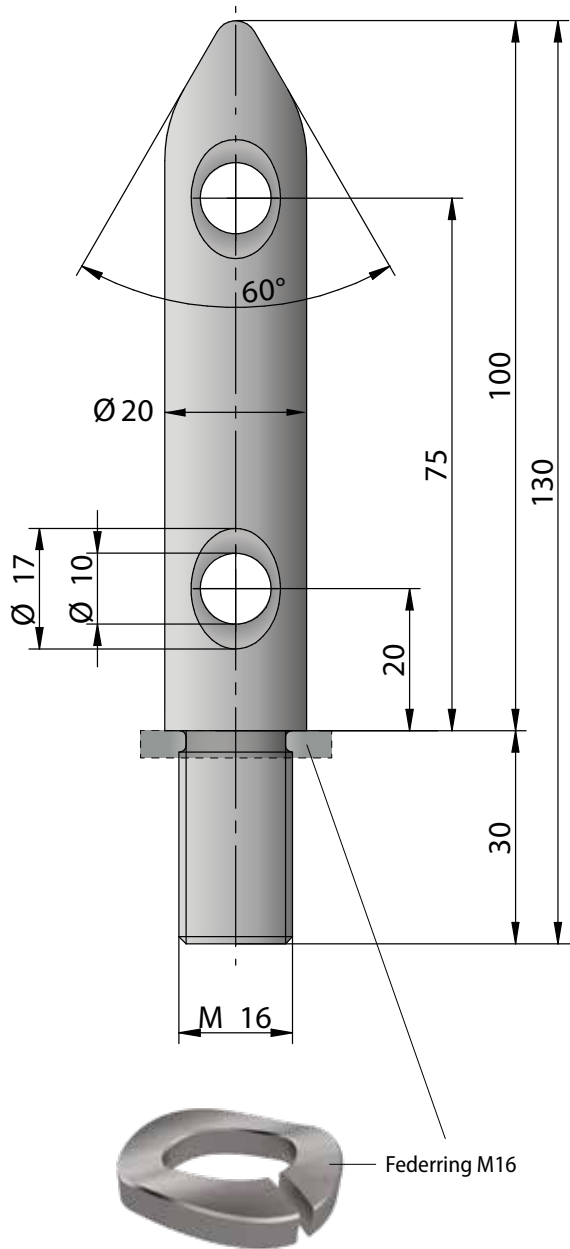

Technische Details WALCO® BOLT B130\*

Art.-Nr. K902



Abb.	Bezeichnung	Art.-Nr.
1	Ø20 mm Bolzen	K909
2	Spannbolzen D10x120 M12	K908
3	Bohrung für Spannbolzen	–
4	Federring M16	Z895
5	Sechskantschraube 10x60 mm	Z551
6	WALCO® 80 M16 Gewindemuffe VS	K712/V

Zubehör

Schrauben

Art.-Nr. Z551

Sechskantschraube 10x60 mit Bohrspitze



Federring

Art.-Nr. Z895

Federring M16



Anwendung: Zum Verschrauben der Platten für die exakte Montage.

Federring M16 für Positionsfixierung.

## WALCO® BOLT Single D20

## WALCO® BOLT C130

Art.-Nr. K901

(Alle Maße in mm)



Detail:  
WALCO® BOLT C130 Wand-Wand Verbindung

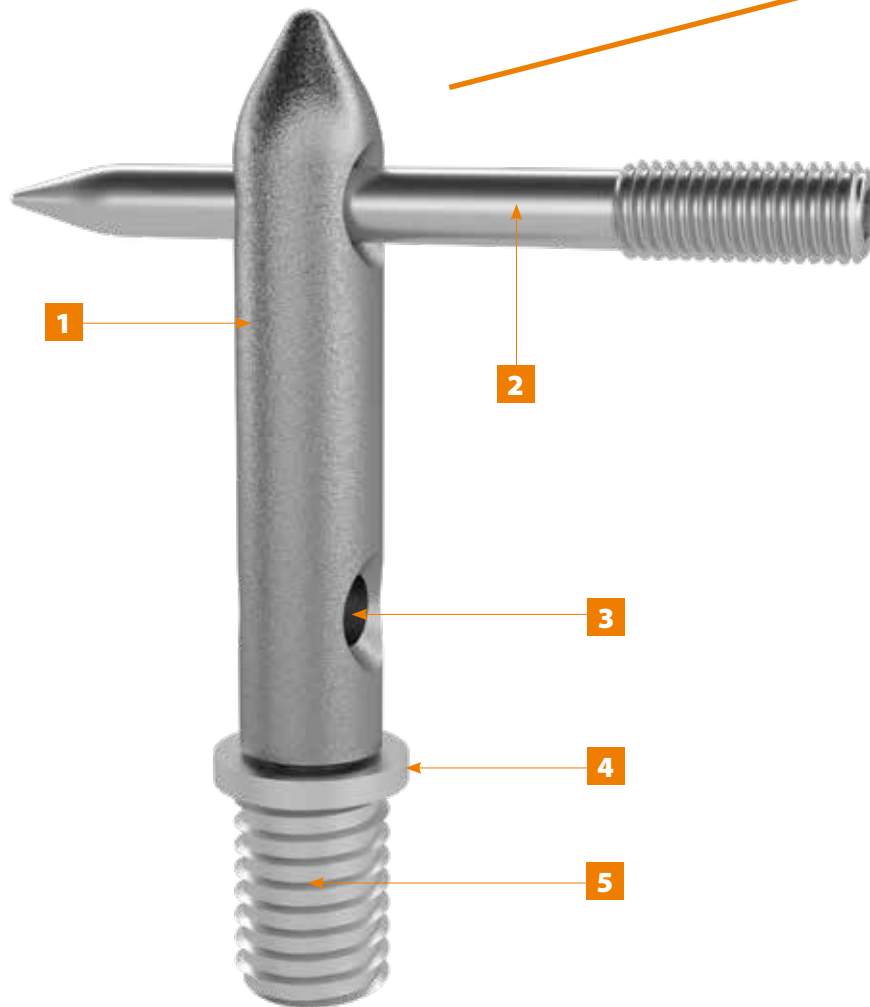

**1** Ø20 mm Bolzen zur Verankerung und Verbindung von Wandelemente

**2** Spannbolzen zum Sichern und Festziehen der Wandelemente

**3** Alternative Bohrung für Spannbolzen

**4** Federring M16 zur Positionsfixierung

**5** Einschraubmutter zur Verschraubung der Bolzen in Holzbauteile

## Einbaubeispiele

(Alle Maße in mm)

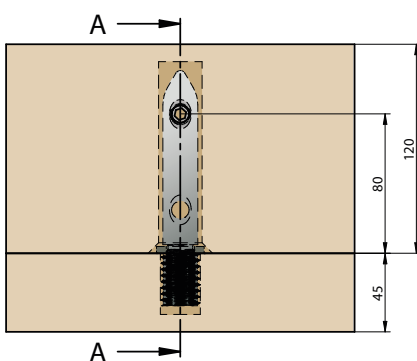

Schnitt A-A

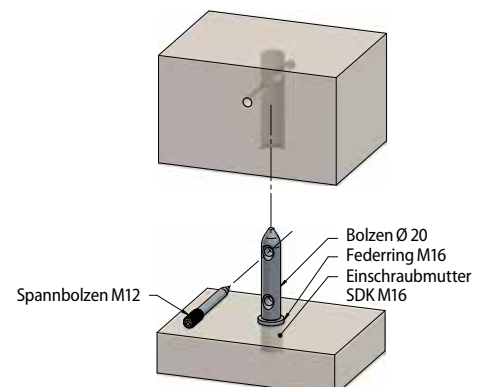
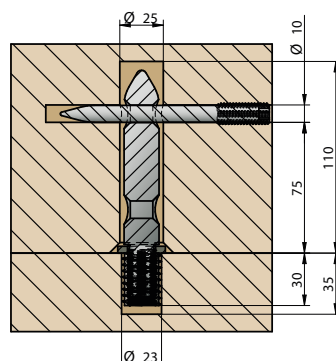



Technische Details WALCO® BOLT C130 mit Einschraubmutter

Art.-Nr. K901

(Alle Maße in mm)

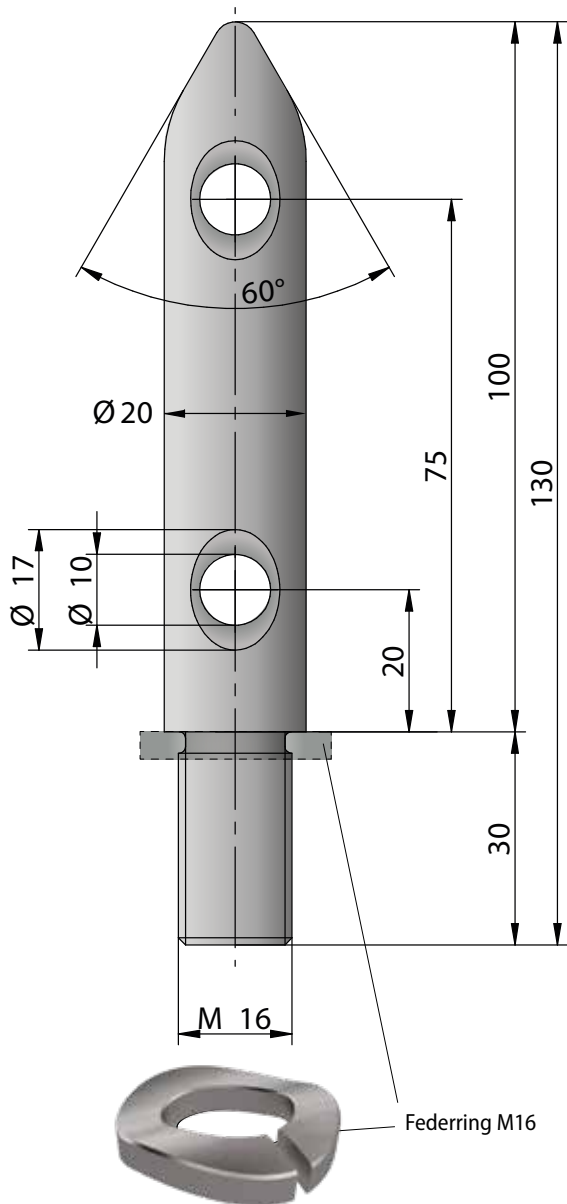

Technische Details WALCO® BOLT C130\*

Art.-Nr. K901



Abb.	Bezeichnung	Art.-Nr.
1	Ø20 mm Bolzen	K909
2	Spannbolzen D10x120 M12	K908
3	Bohrung für Spannbolzen	-
4	Federring M16	Z895
5	Einschraubmutter D25/40	Z644

WALCO® BOLT D20

Verbinderteile

Art.-Nr. K908

Spannbolzen M12x120



Anwendung: Zum Verschrauben des WALCO® BOLT.

Art.-Nr. Z644

Einschraubmutter Typ BL 25x40



Art.-Nr. Z561/100

Einschraubmutter Typ BL 25x100 (optional)



Anwendung: Zum Verschrauben der Bolzen in Holzbauteile.

## WALCO® BOLT

## WALCO® BOLT Belastungstabellen

WALCO BOLT Typ A130: 4 Scr. 10x60 Wand und 4 Scr. 10x60 Decke				Charakteristische Zugbelastung $F_{1,Rk}$ [kN]	Bemessungs- Zugwerte $F_{1,Rd}$ [kN]				
Bauteil	Festigkeitsklasse	Abmessungen [mm]	Verschraubung		$k_{mod}=0,6$	$k_{mod}=0,7$	$k_{mod}=0,8$	$k_{mod}=0,9$	$k_{mod}=1,0$
Wand	CLT (350 kg/m <sup>3</sup> )	100 (3S)	90°	21,00	9,69	11,31	12,92	14,54	16,15
Decke	CLT (350 kg/m <sup>3</sup> )	≥ 120 (5S)	90°						
Wand	CLT (400 kg/m <sup>3</sup> )	100 (3S)	90°	23,37	10,79	12,58	14,38	16,18	17,98
Decke	CLT (400 kg/m <sup>3</sup> )	≥ 120 (5S)	90°						
Wand	CLT (350 kg/m <sup>3</sup> )	100 (5S)	0°	6,30	2,91	3,39	3,88	4,36	4,85
Decke	CLT (350 kg/m <sup>3</sup> )	≥ 120 (5S)	90°						
Wand	CLT (400 kg/m <sup>3</sup> )	100 (5S)	0°	7,01	3,24	3,77	4,31	4,85	5,39
Decke	CLT (400 kg/m <sup>3</sup> )	≥ 120 (5S)	90°						

0° Hirnholz-Verschraubung

90° Seitenholz-Verschraubung

## WALCO® BOLT A130

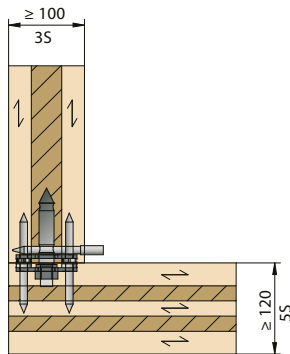

Verschraubung in CLT Seitenholz 90°

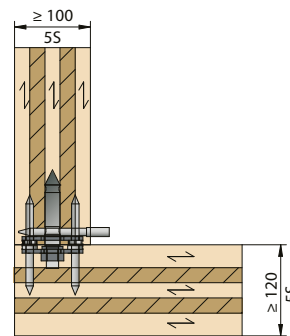

Verschraubung in CLT Hirnholz 0°

WALCO BOLT Typ B130 und C130: Bolzen D10x100 in Wand/Stütze und Bolt B130, C130 in Decke				Charakteristische Zugbelastung $F_{1,Rk}$ [kN]	Bemessungs- Zugwerte $F_{1,Rd}$ [kN]				
Bauteil	Festigkeitsklasse	Abmessungen [mm]	Verschraubung		$k_{mod}=0,6$	$k_{mod}=0,7$	$k_{mod}=0,8$	$k_{mod}=0,9$	$k_{mod}=1,0$
Wand	CLT (350 kg/m <sup>3</sup> )	100 (3S)	90°	7,20	3,32	3,88	4,43	4,99	5,54
Decke	CLT (350 kg/m <sup>3</sup> )	≥ 120 (5S)	90°						
Wand	CLT (400 kg/m <sup>3</sup> )	100 (3S)	90°	7,76	3,58	4,18	4,78	5,37	5,97
Decke	CLT (400 kg/m <sup>3</sup> )	≥ 120 (5S)	90°						
Stütze	GL24c	100	90°	7,37	3,40	3,97	4,54	5,10	5,67
Decke	CLT (350 kg/m <sup>3</sup> )	≥ 120 (5S)	90°						
Stütze	GL24h	100	90°	7,59	3,50	4,09	4,67	5,26	5,84
Decke	CLT (400 kg/m <sup>3</sup> )	≥ 120 (5S)	90°						

0° Hirnholz-Verschraubung

90° Seitenholz-Verschraubung

## WALCO® BOLT B130

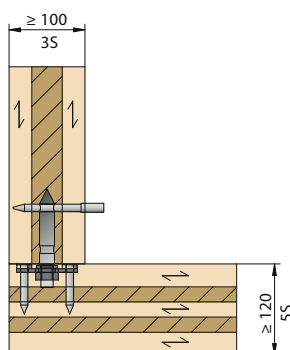

## WALCO® BOLT C130

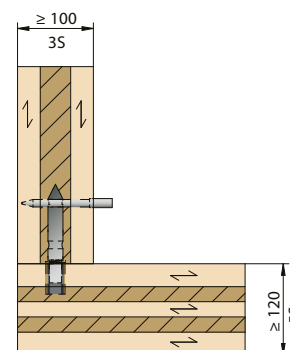

## Zugverbinder

Holzrahmenbau bis 19,6 kN\*

- | Holzbreite ab 100 mm
- | Hoher Vorfertigungsgrad
- | Bauteile werden nur mehr zusammengesteckt
- | Kraftschlüssige Zugverbindung
- | Verbinder kann auch als Hebevorrichtung verwendet werden
- | ETA Zulassung ab Oktober 2023

WALCO<sup>®</sup> PIPE

Erhältlich in zwei Größen.

Die Werte gelten nur bei Verwendung mit original KNAPP<sup>®</sup>-Schrauben! Bemessungswerte finden Sie auf unserer Webseite unter Planerservice.

\* Charakteristischer Wert  $F_{1,Rk}$  Zugbelastung bezieht sich auf CLT 400 Kg/m<sup>3</sup> gemäß. ETA-23/0670 (2023/09/25). Die Angaben beziehen sich auf WALCO PIPE C300 in CLT 400 Kg/m<sup>3</sup>.



© WoodRocks Bau GmbH

## WALCO® PIPE

- ▮ Stabiler und unsichtbarer Anschluss für vorgefertigte Wandelemente aus Holz und CLT
- ▮ Modularer Stützenverbinder für kraftschlüssige Verbindung
- ▮ Punktgenaue Positionierung der Wandelemente in Verbindung mit WALCO® V
- ▮ Ab- und Wiederaufbau möglich durch verschraubte Spannbolzen
- ▮ Hebehilfe zum Versetzen der Wandelemente
- ▮ Nutzungsklasse 1-2



Detail:  
WALCO® PIPE Wand-Wand Verbindung

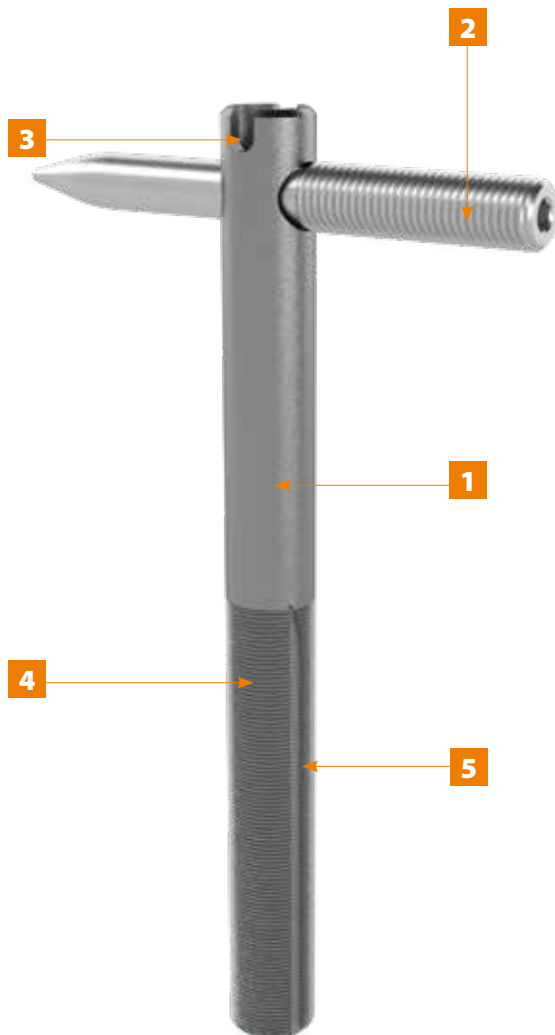

- 1 Verbinderrohr zum Verbinden von Stützen und Wandelemente
- 2 Spannbolzen zum Sichern und Festziehen der Wandelemente bzw. Stützen
- 3 Einfräsung zur Aufnahme des Eindrehbolzen
- 4 M28 Gewinde
- 5 Beidseitige Einfräsung als Gewindeunterbrechung für leichteres Eindrehen.



PRODUKT



Technische Details\*

Art.-Nr. K903 und K904

(Alle Maße in mm)



Abb.	Bezeichnung	Art.-Nr.
1	ROHR 300 M28	K905
2	Spannbolzen mit Gewinde D18x180	K906
3	Spannbolzen ohne Gewinde D18x180	K907

Hinweis: Passende Bohrer auf Anfrage erhältlich.

Einbaubeispiel

Art.-Nr. K903 und K904

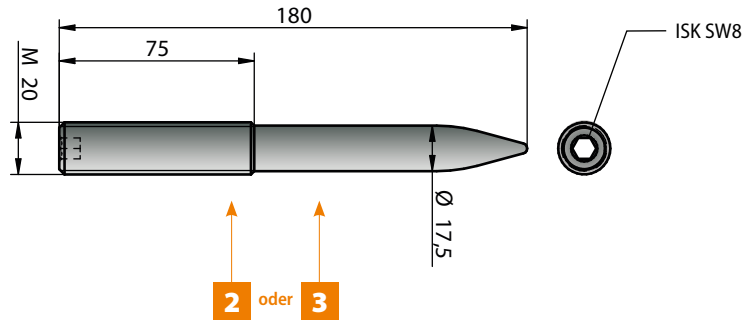
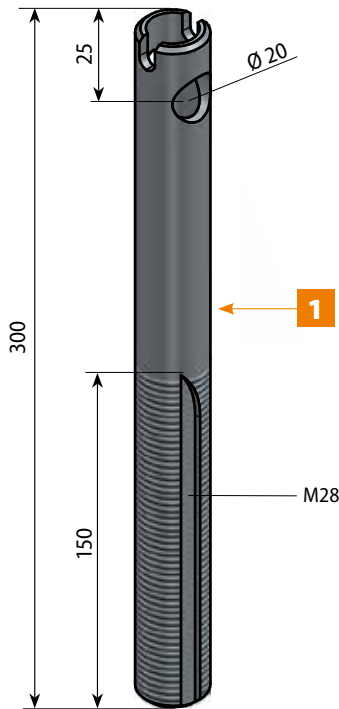
Art.-Nr. K911 und K906

(Alle Maße in mm)

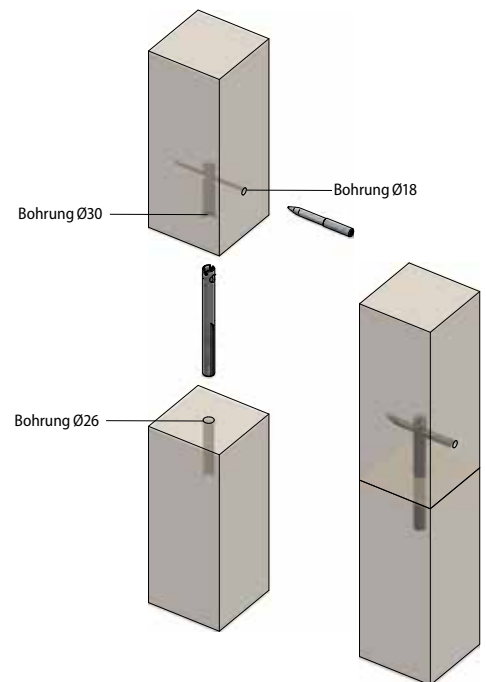
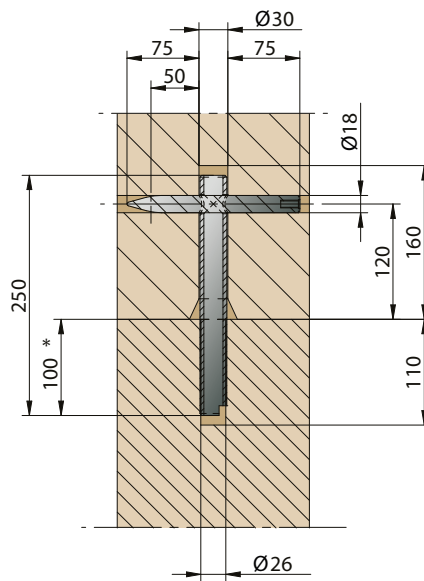
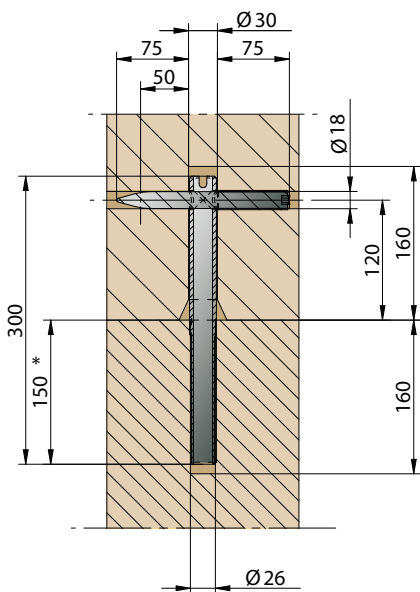

\* ... Mit der Eindrehtiefe kann die Festigkeit der Bauteilverspannung abgestimmt werden | Gewindesteigung 3 mm

WALCO® PIPE M28

Verbinderteile und Zubehör

Art.-Nr. K906

Spannbolzen mit Gewinde D18x180

Art.-Nr. K907

Spannbolzen ohne Gewinde D18x180



Anwendung: Zum Sichern und Festziehen des WALCO® PIPE

Art.-Nr. K487

Eindrehhilfe



+ Kugelsperbolzen (Art.-Nr. K487/SET)

Art.-Nr. K488

Hebevorrichtung



Anwendung: Zum Eindrehen des WALCO® PIPE

Zum Transport des eingebauten WALCO® PIPE

## WALCO® PIPE

F<sub>1</sub> Zugbelastungswerte von WALCO® PIPE Anschlüssen

WALCO PIPE	Bauteil	Festigkeitsklasse	Abmessungen [mm]	Verschraubung	Charakteristische Belastung F <sub>1,Rk</sub> [kN]	Bemessungs-Zugwerte F <sub>1,Rd</sub> [kN]				
						k <sub>mod</sub> =0,6	k <sub>mod</sub> =0,7	k <sub>mod</sub> =0,8	k <sub>mod</sub> =0,9	k <sub>mod</sub> =1,0
C250	Wand	CLT (350 kg/m <sup>3</sup> ) NH C24	"100 (3S) 80x180"	0°	14,00	6,46	7,54	8,62	9,69	10,77
	Decke	CLT (350 kg/m <sup>3</sup> ) NH C24"	"140 (5S) 120x180"	90°						
C250	Wand	CLT (400 kg/m <sup>3</sup> )	100 (3S)	0°	15,58	7,19	8,39	9,59	10,79	11,98
	Decke	CLT (400 kg/m <sup>3</sup> )	140 (5S)	90°						
C250	Stütze unten	GL24h	80x180	0°	9,07	4,19	4,88	5,58	6,28	6,98
	Stütze oben	GL24h	80x180	0°						
C300	Wand	CLT (350 kg/m <sup>3</sup> ) NH C24"	"100 (3S) 80x180"	0°	18,10	8,35	9,75	11,14	12,53	13,92
	Decke	CLT (350 kg/m <sup>3</sup> ) NH C24"	"200 (5S) 180x180"	90°						
C300	Wand	CLT (400 kg/m <sup>3</sup> )	100 (3S)	0°	19,62	9,06	10,56	12,07	13,58	15,09
	Decke	CLT (400 kg/m <sup>3</sup> )	200 (5S)	90°						
C300	Stütze unten	GL24h	80x180	0°	13,60	6,28	7,32	8,37	9,42	10,46
	Stütze oben	GL24h	80x180	0°						

0° Hirnholz-Verschraubung

90° Seitenholz-Verschraubung

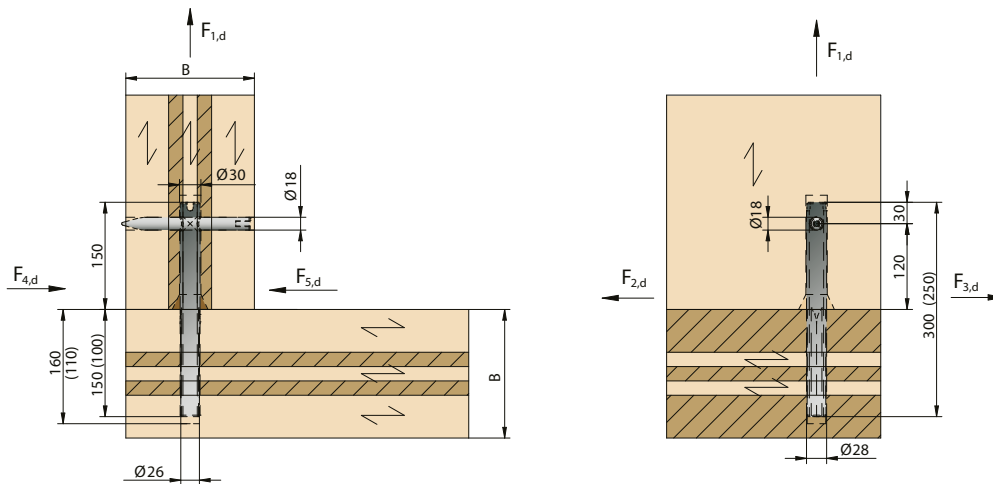
F<sub>2</sub> / F<sub>3</sub> Abscherbelastungswerte in Wandebene mit WALCO® PIPE

WALCO PIPE	Bauteil	Festigkeitsklasse	Abmessungen [mm]	Verschraubung	Charakteristische Belastung F <sub>2,Rk</sub> / F <sub>3,Rk</sub> [kN]	Bemessungswerte F <sub>2,Rd</sub> / F <sub>3,Rd</sub> [kN]				
						k <sub>mod</sub> =0,6	k <sub>mod</sub> =0,7	k <sub>mod</sub> =0,8	k <sub>mod</sub> =0,9	k <sub>mod</sub> =1,0
C250	Wand	CLT (350 kg/m <sup>3</sup> )	100 (3S)	0°	11,85	5,47	6,38	7,29	8,20	9,12
	Decke	CLT (350 kg/m <sup>3</sup> )	140 (5S)	90°						
C250	Wand	CLT (400 kg/m <sup>3</sup> )	100 (3S)	0°	12,89	5,95	6,94	7,93	8,92	9,92
	Decke	CLT (400 kg/m <sup>3</sup> )	140 (5S)	90°						
C300	Wand	CLT (350 kg/m <sup>3</sup> )	100 (3S)	0°	14,10	6,51	7,59	8,68	9,76	10,85
	Decke	CLT (350 kg/m <sup>3</sup> )	200 (5S)	90°						
C300	Wand	CLT (400 kg/m <sup>3</sup> )	100 (3S)	0°	15,56	7,18	8,38	9,58	10,77	11,97
	Decke	CLT (400 kg/m <sup>3</sup> )	200 (5S)	90°						

0° Hirnholz-Verschraubung

90° Seitenholz-Verschraubung

F<sub>4</sub> / F<sub>5</sub> Abscherbelastungswerte rechtwinklig zur Wandebene mit WALCO® PIPE

WALCO PIPE	Bauteil	Festigkeitsklasse	Abmessungen [mm]	Verschraubung	Charakteristische Belastung F <sub>45,Rk</sub> [kN]	Bemessungswerte F <sub>45,Rd</sub> [kN]				
						k <sub>mod</sub> =0,6	k <sub>mod</sub> =0,7	k <sub>mod</sub> =0,8	k <sub>mod</sub> =0,9	k <sub>mod</sub> =1,0
C250	Wand	CLT (350 kg/m <sup>3</sup> )	100 (3S)	0°	8,42	3,89	4,53	5,18	5,83	6,48
	Decke	CLT (350 kg/m <sup>3</sup> )	140 (5S)	90°						
C250	Wand	CLT (400 kg/m <sup>3</sup> )	100 (3S)	0°	8,42	3,89	4,53	5,18	5,83	6,48
	Decke	CLT (400 kg/m <sup>3</sup> )	140 (5S)	90°						
C300	Wand	CLT (350 kg/m <sup>3</sup> )	100 (3S)	0°	8,42	3,89	4,53	5,18	5,83	6,48
	Decke	CLT (350 kg/m <sup>3</sup> )	200 (5S)	90°						
C300	Wand	CLT (400 kg/m <sup>3</sup> )	100 (3S)	0°	8,42	3,89	4,53	5,18	5,83	6,48
	Decke	CLT (400 kg/m <sup>3</sup> )	200 (5S)	90°						

0° Hirnholz-Verschraubung

90° Seitenholz-Verschraubung

Der Ausklinkungsnachweis ist für die F<sub>45,Rk</sub> Belastung maßgebend:

$$F_{45,Rk} = \min \left\{ \begin{array}{l} F_{23,Rk} \\ \frac{k_v \cdot f_{v,k} \cdot b \cdot h_{ef}}{1,5} \end{array} \right.$$

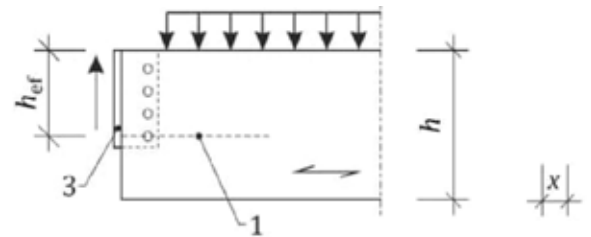

Zug- und Abscherbelastungswerte für WALCO® PIPE Hebevorrichtung

WLL<sub>tension</sub> (WALCO Lifting Load Tension) Zug-Belastungswerte für WALCO® PIPE Hebevorrichtung

WALCO PIPE	Bauteil	Festigkeitsklasse	Abmessungen [mm]	Verschraubung	Auszug WALCO® PIPE	Aufspalten Träger
					WLL <sub>tension</sub> [kN]	WLL <sub>tension</sub> [kN]
C250	Wand	CLT (350 kg/m <sup>3</sup> )	100 (3S)	0°	1,10	4,10
	Decke	CLT (350 kg/m <sup>3</sup> )	140 (5S)	90°	3,20	
C250	Wand	CLT (400 kg/m <sup>3</sup> )	100 (3S)	0°	1,30	4,10
	Decke	CLT (400 kg/m <sup>3</sup> )	140 (5S)	90°	3,50	
C300	Wand	CLT (350 kg/m <sup>3</sup> )	100 (3S)	0°	1,70	7,60
	Decke	CLT (350 kg/m <sup>3</sup> )	200 (5S)	90°	4,80	
C300	Wand	CLT (400 kg/m <sup>3</sup> )	100 (3S)	0°	1,90	7,60
	Decke	CLT (400 kg/m <sup>3</sup> )	200 (5S)	90°	5,30	

0° Hirnholz-Verschraubung

90° Seitenholz-Verschraubung

Belastungswerte beziehen sich auf Gutachterliche Stellungnahme vom 30.05.2023 (Professor Dr.-Ing H.J. Blaß)

$$WLL_{tension} = \min \left\{ \begin{array}{l} K_{ax} \cdot 4.800 \cdot \left( \frac{\rho_k}{350} \right)^{0,8} \\ \frac{h}{4,4 \cdot (h - 150)} \cdot \left( 6,5 + \frac{18 \cdot 150^2}{h^2} \right) \cdot (t_{ef} \cdot h)^{0,8} \cdot f_{t,90,k} \end{array} \right.$$

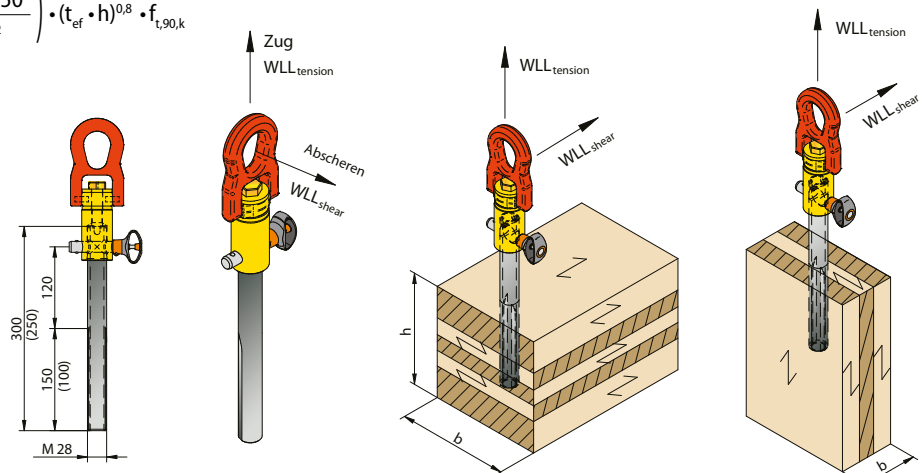

**WLL<sub>shear</sub> (WALCO® Lifting Tension Load) Beispielrechnung für WALCO® PIPE Hebevorrichtung**

Walco Pipe:	C300		
Durchmesser d =	28	mm	
Länge in CLT Wand t <sub>1</sub> =	150	mm	
Herausstehende Länge t <sub>2</sub> =	165	mm	
Fließmoment M <sub>y, Pipe, Rk</sub> =	486000	Nmm	
CLT Wand Dicke h =	100	mm	
CLT Wand Breite b =	200	mm (2 x h)	
Holzsortierklasse:	CLT	Seitenholz	
Char. Rohdichte ρ <sub>k</sub> =	350	kg/m <sup>3</sup>	
Kraft Faser Winkel α =	90	°	
Lochleibungsfestigkeit f <sub>h,0,k</sub> =	20,66	N/mm <sup>2</sup>	= 0,082 x (1-0,01 x d) x ρ <sub>k</sub>
Lochleibungsfestigkeit f <sub>h,90,k</sub> =	4,67	N/mm <sup>2</sup>	= 0,4 x 0,082 x (1-0,01 x d) x rk / (1,35 + 0,015 x d)

Belastungswerte beziehen sich auf Gutachterliche Stellungnahme vom 30.05.2023 (Professor Dr.-Ing H.J. Blaß)

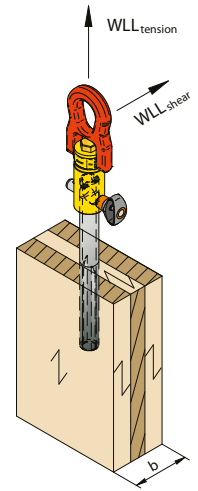
**Ausklünnungsnachweis der CLT Wand infolge des eingeschraubten WALCO® PIPE:**

CLT Wand Dicke h =	100	mm	
CLT Wand Breite b =	200	mm (2 x h)	
Schubfestigkeit f <sub>v,k</sub> =	2	N/mm <sup>2</sup>	
Höhe h <sub>ef</sub> =	50	mm	
a = h <sub>ef</sub> / h =	0,5		
Abstand x =	215	mm	
Faktor k <sub>n</sub> =	6,5	(CLT)	
Abminderungsfaktor k <sub>v</sub> =	0,234	(EN 1995-1-1 (Gl. 6.62))	
Abscherlast WLL <sub>shear</sub> =	0,71	kN	= (k <sub>v</sub> x f <sub>v,k</sub> x b x h <sub>ef</sub> ) / 6,6
Abscherlast WLL <sub>shear</sub> =	1,95	kN	= f <sub>h,90,k</sub> x 6,36 x min {65,8 ; (165 <sup>2</sup> + (34700 / f <sub>h,90,k</sub> ) <sup>0,5</sup> - 165)}

$$k_v = \min \left\{ \frac{K_n \left( 1 + \frac{1,5 \cdot l^{1,5}}{\sqrt{h}} \right)}{\sqrt{h} \left( \sqrt{a(1-a)} + 0,8 \frac{x}{h} \sqrt{\frac{1}{a} - a^2} \right)} \right.$$

min Abscherlast WLL<sub>shear</sub> = 0,71 kN

$$WLL_{shear} = \min \left\{ \frac{K_{ax} \cdot 6,36 \cdot \min \left\{ \frac{65,8}{\sqrt{165^2 + \frac{34.700}{f_{h,k}}} - 165} \right. \right.}{k_v \cdot f_{v,k} \cdot b \cdot h_{ef}} \cdot \frac{1}{6,6}$$

Hinweis: Damit der Belastungswert WLL<sub>shear</sub> infolge der CLT-Wand-Ausklünnung erhöht werden kann, sind Vollgewindeschrauben seitlich neben den WALCO® PIPE anzubringen. Diese verhindern das Aufspalten der CLT-Wand und CLT-Decke!

**Kombinationsnachweis:**

$$\left( \frac{F_{Ed, tension}}{F_{WLL, tension}} \right)^2 + \left( \frac{F_{Ed, shear}}{F_{WLL, shear}} \right)^2 \leq 1$$

**Referenzprojekt**

Wood Rocks GmbH Uebungshaus  
Heldenstraße, Österreich



## Zuganker

### L-Wand-Boden-Anker und T-Wand-Boden-Anker

- | Vorfertigung der Wandmodule im Werk
- | Aufnahme von Zug- und Scherkräften durch die Verankerung in der Wandachse
- | Stabile Befestigung der Wände durch Zuganker und Bodenwinkel
- | Platzsparender Transport
- | Einfaches Justieren der Wände vor Ort
- | Kurze Montagezeit bis zu 20 Minuten  
Zeitersparnis je Wandelement.

# WALCO® L und T

Erhältlich in einer Größe und zwei Varianten.

Die Werte gelten nur bei Verwendung mit original KNAPP®-Schrauben! Bemessungswerte finden Sie auf unserer Webseite unter Planerservice.

Der WALCO® L und T ist ETA-10/0189 (2022/08/25) zugelassen.

© Escaffre.  
Caré Flore, FR © Escaffre.

## WALCO® L und T

- ! Anwendungen: Verankerung von Wänden auf vormontierten Bodenschwellen oder direkt auf der Geschossdecke
- ! Anschlüsse: Beton, Holz (CLT, ...)
- ! Einsatzbereiche: vorgefertigte Wände für den Holzrahmenbau
- ! Nutzungsklasse 1-2

Montagebeispiel: Montiert an Wandelement.

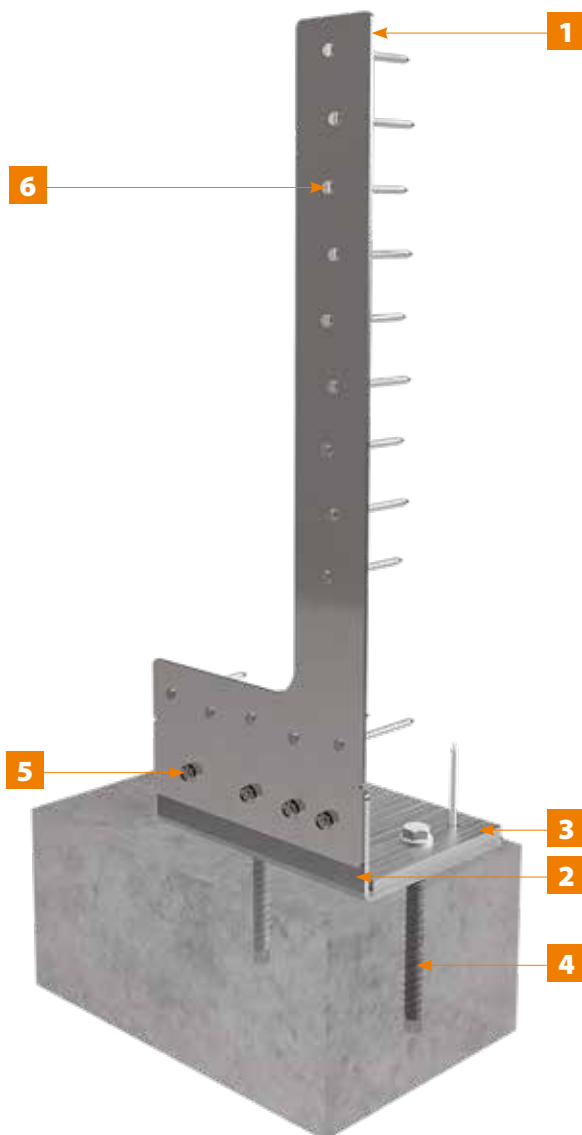

- 1 Stahlblech 3 mm feuerverzinkt. Oberfläche in Silberoptik.
- 2 Bodenwinkel 4 mm feuerverzinkt
- 3 Druckplatte 10 mm feuerverzinkt für sehr hohe Zuglasten
- 4 Betonschraube 12x130 speziell für geringere Randabstände zur Betonkante
- 5 Gewindefurchende Schrauben M8x25 zur kraftschlüssigen Verschraubung für eine spielfreie Verbindung
- 6 Anknagel 4x75 für schnelle Verarbeitung mittels Nagelgerät

Kombinierbar mit Wandverbinder WALCO® V.



Unser Planerservice ersetzt keine Abnahme durch einen zugelassenen Statiker.



PLANERSERVICE

WALCO® L

Zugbelastungswerte  $F_{1,Rd}$  für Zuganker WALCO® L mit fischer ULTRACUT FBS II Betonschraube

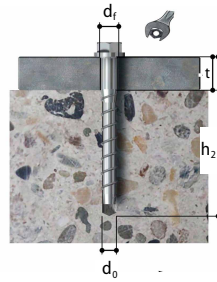
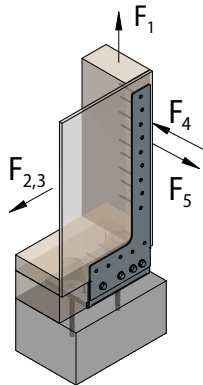

FBS II 12x130 70/55/30 US, galvanisch verzinkter Stahl

Bohrerinnendurchmesser $d_0$	= 12 mm
Bohrlochtiefe $h_2$	= 140 mm
Rechnerische Verankerungstiefe $h_{ef}$	= 81 mm
Einbautiefe $h_{nom}$	= 100 mm
Mindest Randabstand $c_{2,min}$	= 73 mm
Ankerplattendicke $t$	= 10+4 = 14 mm
Zulassung:	ETA-15/0352, Option 1

KNAPP® Verbinder	Mindestquerschnitt Ständer [mm]	Bepunktung [mm]	Bemessungswerte in NH C24 und Beton C20/25		Bemessungswerte in NH C24 und Beton C25/30	
			Max. Zuglast $F_{1,Rd}$ [kN] KLED: Kurz	Max. Zuglast $F_{1,Rd}$ [kN] KLED: Kurz/sehr kurz	Max. Zuglast $F_{1,Rd}$ [kN] KLED: Kurz	Max. Zuglast $F_{1,Rd}$ [kN] KLED: Kurz/sehr kurz
WALCO® L 9 Anker Nägel 4x75 in Ständer 5 Anker Nägel 4x75 in Schwelle 4 GFU Schrauben M8x25 2 Betonschrauben 12x130 *	80x145 NH C24	12 mm OSB 3 / OSB 4 Spanplatte	16,84	17,31	16,84	17,31
			$F_{B,t,Rd} = 20,00$	$F_{B,t,Rd} = 20,00$	$F_{B,t,Rd} = 22,30$	$F_{B,t,Rd} = 22,30$
	80x145 NH C24	15 mm OSB 3 / OSB 4 Spanplatte	17,20	17,31	17,20	17,31
			$F_{B,t,Rd} = 20,00$	$F_{B,t,Rd} = 20,00$	$F_{B,t,Rd} = 22,30$	$F_{B,t,Rd} = 22,30$
80x145 NH C24	18 mm OSB 3 / OSB 4 Spanplatte	17,30	17,31	17,20	17,31	
		$F_{B,t,Rd} = 20,00$	$F_{B,t,Rd} = 20,00$	$F_{B,t,Rd} = 22,30$	$F_{B,t,Rd} = 22,30$	
80x145 NH C24	22 mm OSB 3 / OSB 4 Spanplatte	16,90	17,31	17,20	17,31	
		$F_{B,t,Rd} = 20,00$	$F_{B,t,Rd} = 20,00$	$F_{B,t,Rd} = 22,30$	$F_{B,t,Rd} = 22,30$	
WALCO® L 9 Anker Nägel 4x75 in Ständer 5 Anker Nägel 4x75 in Schwelle 4 GFU Schrauben M8x25 2 Betonschrauben 12x130 *	80x145 NH C24	9 mm Sperrholz	15,22	16,25	15,22	16,25
			$F_{B,t,Rd} = 20,00$	$F_{B,t,Rd} = 20,00$	$F_{B,t,Rd} = 22,30$	$F_{B,t,Rd} = 22,30$
	80x145 NH C24	12 mm Sperrholz	15,48	16,53	15,48	16,53
			$F_{B,t,Rd} = 20,00$	$F_{B,t,Rd} = 20,00$	$F_{B,t,Rd} = 22,30$	$F_{B,t,Rd} = 22,30$
	80x145 NH C24	15 mm Sperrholz	15,54	16,57	15,54	16,57
$F_{B,t,Rd} = 20,00$			$F_{B,t,Rd} = 20,00$	$F_{B,t,Rd} = 22,30$	$F_{B,t,Rd} = 22,30$	
80x145 NH C24	18 mm Sperrholz	15,51	16,52	15,51	16,52	
		$F_{B,t,Rd} = 20,00$	$F_{B,t,Rd} = 20,00$	$F_{B,t,Rd} = 22,30$	$F_{B,t,Rd} = 22,30$	
80x145 NH C24	22 mm Sperrholz	15,35	16,29	15,35	16,29	
		$F_{B,t,Rd} = 20,00$	$F_{B,t,Rd} = 20,00$	$F_{B,t,Rd} = 22,30$	$F_{B,t,Rd} = 22,30$	
WALCO® L 9 Anker Nägel 4x75 in Ständer 5 Anker Nägel 4x75 in Schwelle 4 GFU Schrauben M8x25 2 Betonschrauben 12x130 *	80x145 NH C24	12 mm GKB / GKF	14,74	16,09	14,74	16,09
			$F_{B,t,Rd} = 20,00$	$F_{B,t,Rd} = 20,00$	$F_{B,t,Rd} = 22,30$	$F_{B,t,Rd} = 22,30$
	80x145 NH C24	15 mm GKB / GKF	15,91	17,31	15,91	17,31
$F_{B,t,Rd} = 20,00$			$F_{B,t,Rd} = 20,00$	$F_{B,t,Rd} = 22,30$	$F_{B,t,Rd} = 22,30$	
80x145 NH C24	18 mm GKB / GKF	17,10	17,31	17,10	17,31	
		$F_{B,t,Rd} = 20,00$	$F_{B,t,Rd} = 20,00$	$F_{B,t,Rd} = 22,30$	$F_{B,t,Rd} = 22,30$	

\* In der Tabelle sind die Belastungswerte  $F_{B,t,Rd}$  von der fischer ULTRACUT FBS II Betonschrauben 12x130 70/55/30 US in Beton C20/25 und C25/30 angegeben. Sollten anderwärtige Betonschrauben verwendet werden, müssen diese Belastungswerte abgeglichen werden und ggfls. neu nachgewiesen werden.

Nachweis für die Zuglastrichtung  $F_t$ :  $(F_{1,Ed} / F_{1,Rd}) \leq 1,0$

Nachweis für Zuglast in Betonanker:  $(F_{B,t,Ed} / F_{B,t,Rd}) \leq 1,0$   
Zuglast im Betonanker:  $F_{B,t,Ed} = F_{1,Ed} \times k_t = F_{1,Ed} \times 1,4$

KLED	Klasse der Einwirkungsdauer
kurz	Kurzer Zeitraum (Belastung kürzer als eine Woche)
kurz/sehr kurz	kurz/sehr kurz Zeitraum (neue KLED für Wind im NA)
$F_{1,Ed}$	Bemessungswert der Zuglast (vorhandene Zuglast aus der Holzständerwand)
$F_{1,Rd}$	Bemessungswert der Zuglasttragfähigkeit des WALCO® L Verbinders
$F_{B,t,Ed}$	Bemessungswert des Zuglast von Betonschraube
$k_t$	Parameter zur Bestimmung der axialen Belastung der Betonschraube/ Betonankers
OSB 3 / OSB 4	Nach ETA Zulassung oder DIN EN 300 bzw. DIN EN 12369-1
Spanplatten	Nach ETA Zulassung oder DIN EN 312
Sperrholz	Nach ETA Zulassung oder DIN 20000-1:2017-06 (Nadelholz)
GKB / GKF	Gipskartonplatten/ Gipsfaserplatten nach ETA Zulassung

Berechnungsbeispiel:

WALCO® L Zuganker Anschluss wird in einen 80x145 mm NH C24 Ständer mit 15 mm OSB Bepunktung und C20/25 Betonbodenplatte eingebaut. Der WALCO® L wird von einer Zuglast  $F_{1,Ed} = 14$  kN (KLED: kurz/ sehr kurz) belastet. Der  $k_t$ -Wert für den ausmittigen Zuganschluss in der Betonbodenplatte für den WALCO® L beträgt 1,4.

Nachweis im Holzständer:  $(F_{B,t,Ed} / F_{B,t,Rd}) \leq 1,0$   $(14,0 / 17,3) = 0,81 < 1,0$   
 Ermittlung der Zuglast im Betonanker:  $F_{B,t,Ed} = F_{1,Ed} \times k_t = 14 \times 1,4 = 19,6$  kN  
 Nachweis des Betonankers:  $(F_{B,t,Ed} / F_{B,t,Rd}) \leq 1,0$   $(19,6 / 20) = 0,98 < 1,0$

Die Belastungswerten für den Betonanker/Betonschraube in der Betonunterkonstruktion können separat mittels Bemessungsprogramm z.B. C-FIX von fischer bemessen werden. Der WALCO® L kann weiterhin in weitere Lastrichtungen  $F_{2,3}$ ,  $F_4$  und  $F_5$  belastet und bemessen werden. Diese Nachweise mit den WALCO® L Belastungswerten sind aus der ETA 10-0189 Zulassung zu entnehmen.



## WALCO® L Wand-Boden-Anker

### WALCO® L

(Alle Maße in mm)

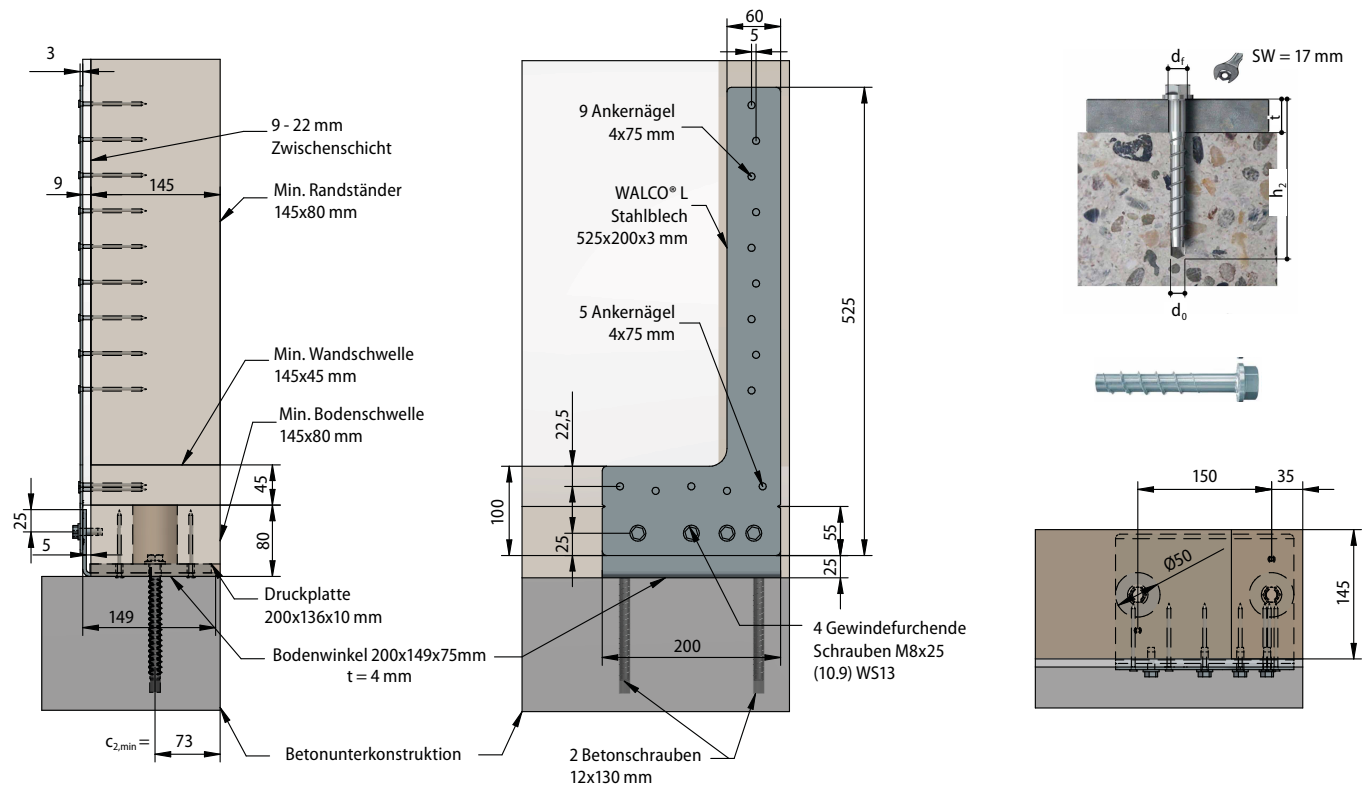

Stahlblech feuerverzinkt – 3mm für linke und rechte Anschlagposition

### Bodenwinkel

Art.-Nr. K496

Art.-Nr. K497

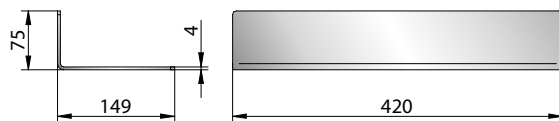
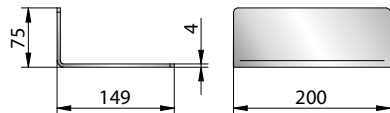
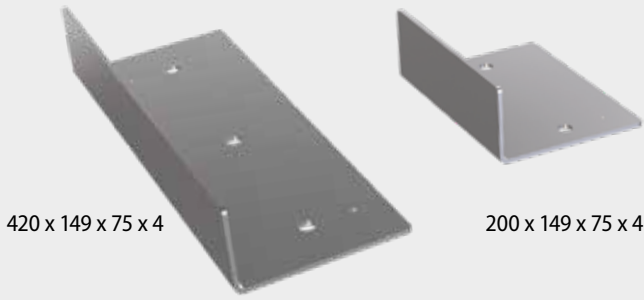

### Druckplatte

Art.-Nr. K498

Art.-Nr. K499

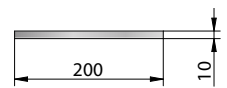
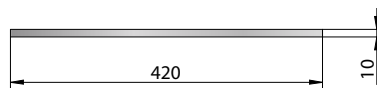
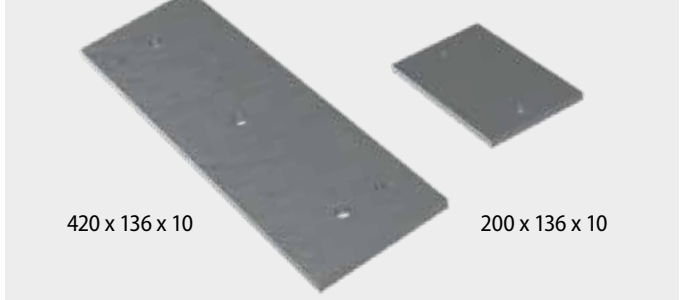

Bodenwinkel – 4 mm feuerverzinktes Stahlblech mit Befestigungsbohrungen.

Druckplatte – 10 mm feuerverzinktes Stahlplatte mit Befestigungsbohrungen.





**WALCO® L** für den Holzrahmenbau**WALCO® L Einzelanschluss**

Art.-Nr. K495/EA

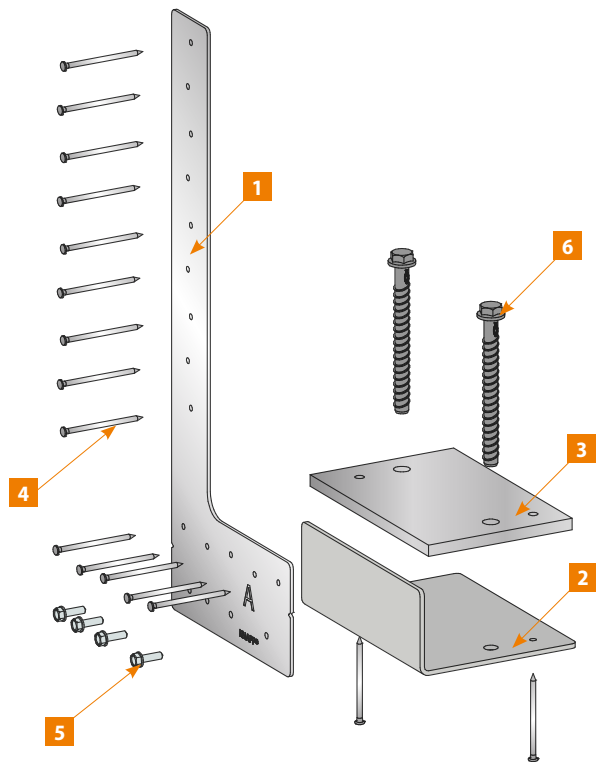

Für die M8x25 Schrauben **5** muss im Bodenwinkel **2** eine  $\varnothing 7,4$  mm Bohrung erstellt werden.

**WALCO® L Einzelanschluss K495/EA Set bestehend aus**

	Art.-Nr.	Artikel	Menge
1	K495	Stahlblech - 3 mm	1 Stück
2	K497	Bodenwinkel 200/4 mm	1 Stück
3	K499	Druckplatte 200/10 mm	1 Stück
4	Z850	Ankernägel 4x75	16 Stück
5	Z648	Gewindefurchende Schrauben M8x25	4 Stück
6	Z852	Betonschrauben 12x130	2 Stück

**WALCO® T** für den Holzrahmenbau**WALCO® T Doppelanschluss**

Art.-Nr. K495/DA

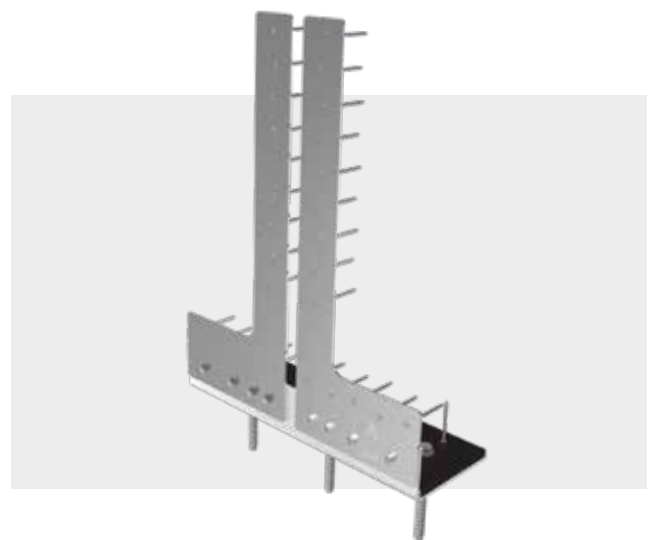
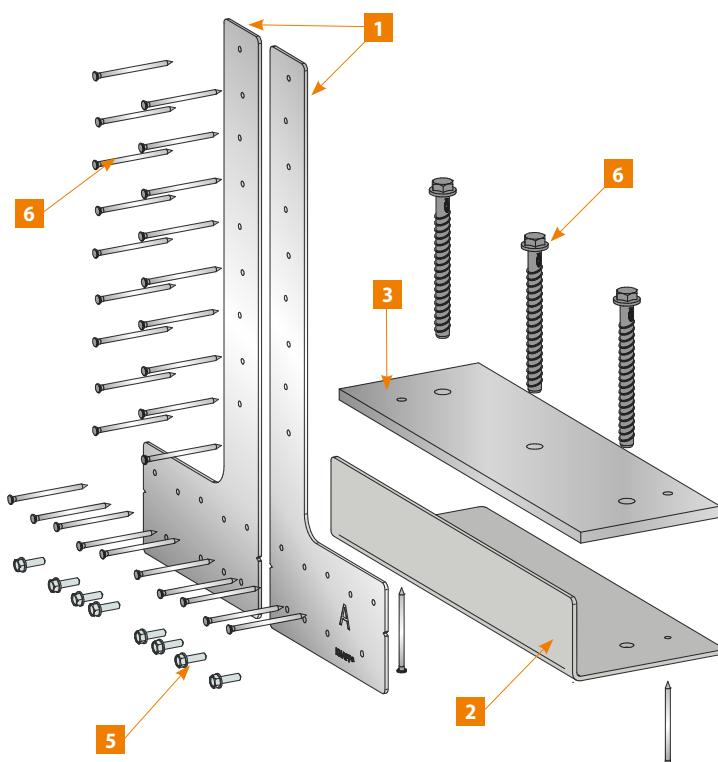
**WALCO® T Doppelanschluss K495/DA Set bestehend aus**

	Art.-Nr.	Artikel	Menge
1	K495	Stahlblech - 3 mm	2 Stück
2	K496	Bodenwinkel 420/4 mm	1 Stück
3	K498	Druckplatte 420/10 mm	1 Stück
4	Z850	Ankernägel 4x75	30 Stück
5	Z648	Gewindefurchende Schrauben M8x25	8 Stück
6	Z852	Betonschrauben 12x130	3 Stück

## WALCO® L und T Verarbeitung

### Vorfertigung im Werk

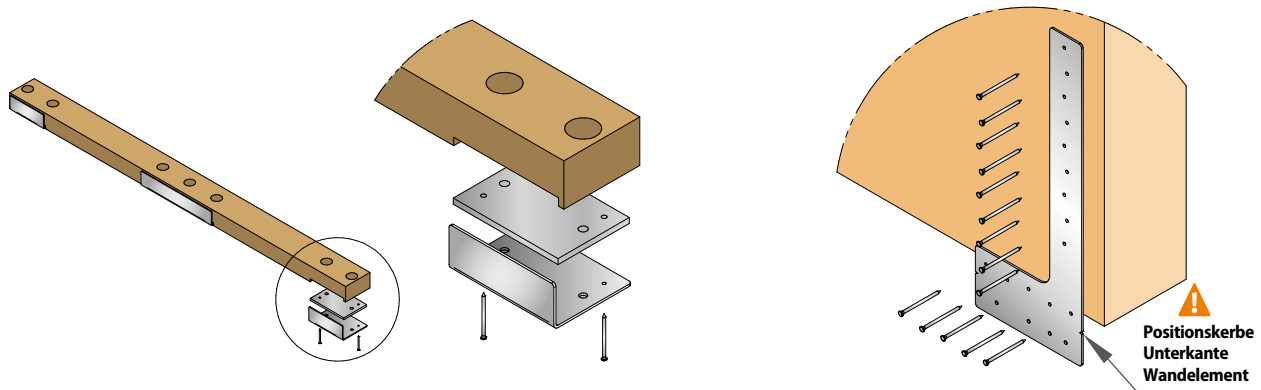

Bodenwinkel mit Druckplatte auf Bodenschwelle montieren.

Stahlblech an Wandelement mittels Ankerägeln montieren.

### Bodenwinkelmontage und Schwellenmontage auf Baustelle

Betonplatte

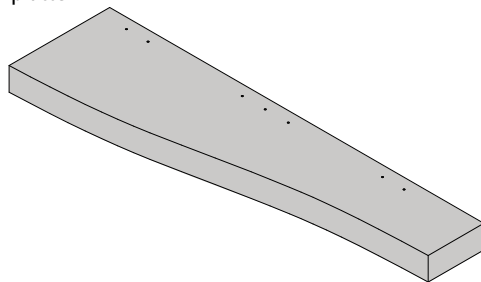

Bodenschwellen einrichten und auf Betonplatte montieren.

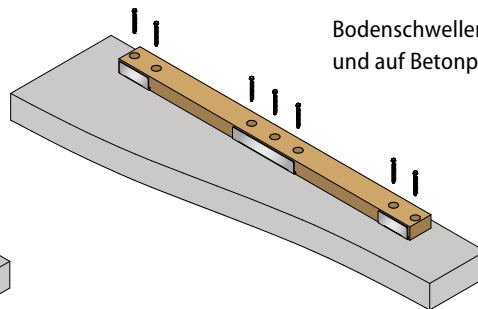

### Wandmontage

WALCO® T

WALCO® L

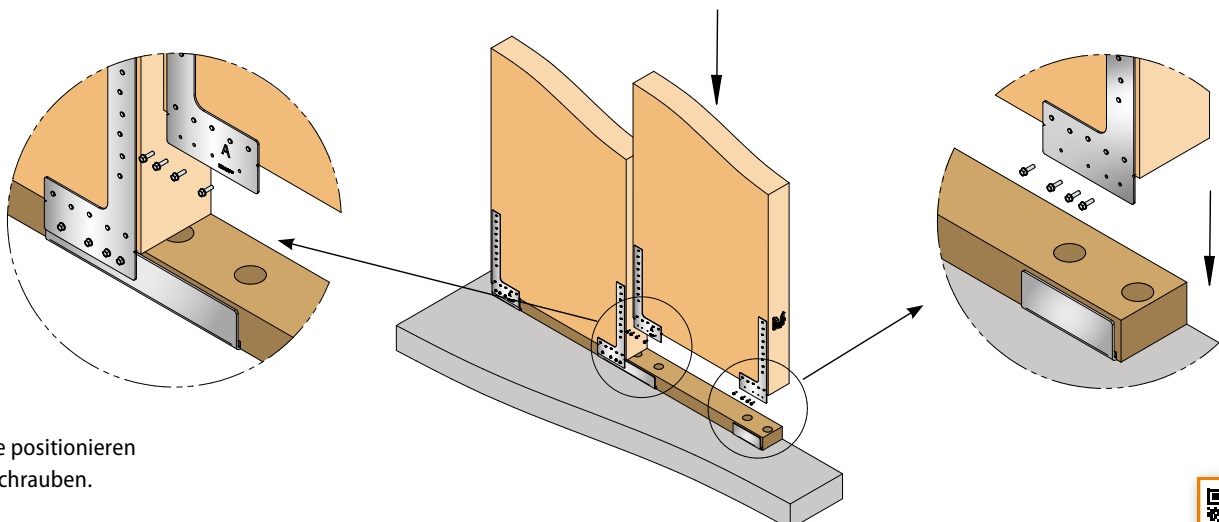

Elemente positionieren und verschrauben.



VIDEO

## Winkelzylinder

Schraubverbinder bis 26 kN\*  
für Schrägverschraubung

- | Flächenbündig und fugendicht
- | Nachjustierbar
- | Ab- und Wiederaufbau mehrmals möglich
- | Hoher Vorfertigungsgrad
- | Montagefreundlich – einfache Positionierung im Bohrloch

# T-JOINT

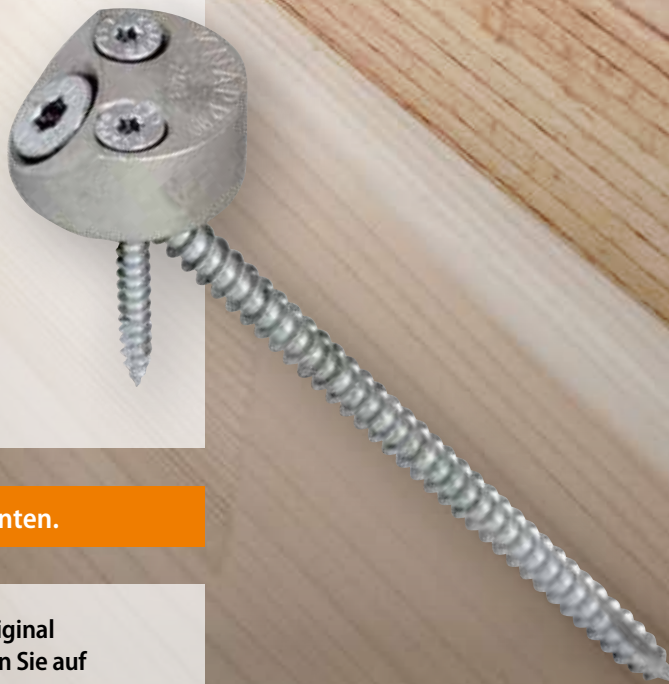

Erhältlich in fünf Größen und zwei Varianten.

Die Werte gelten nur bei Verwendung mit original KNAPP®-Schrauben! Bemessungswerte finden Sie auf unserer Webseite unter Planerservice.

\* Charakteristischer Wert  $F_{z,Rk}$  in Einschubrichtung bezieht sich auf BSPH ( $\rho_k = 400 \text{ kg/m}^3$ ) gemäß ETA-19/0628 (2022/06/13) für T-JOINT D40 W30.



H

B



## T-JOINT

- | **Anwendungen:** für flächenbündige 30° und 45° Schrägverschraubungen bei biegesteifen Anschlüssen, Bodenanschlüsse und Zug- und Wandstößen sowie gerade und winkelige Verbindungen.
- | **Anschlüsse:** BSH, KLH, BauBuche, KVH, Vollholz, MHM (Massivholzmauer), Zugstöße aus Stahl und Holz.
- | **Einsatzbereiche:** Holzbau, Hausbau, Holzkonstruktionen, Pergola, Carport und als Zugkraftübertragung in Kombination mit Stahlband für biegesteife Verbindungen (vorgesezte Sparren von Dachüberständen), Holzständerwände sowie als zusätzliche Befestigung von Holzwerkstoffplatten von auskragenden Vordächern
- | **Nutzungsklasse** 1,2 und 3



Montagebeispiel: T-JOINT D20 Yakgehege Tierpark Hellabrunn, München

© Greinwald

© Greinwald

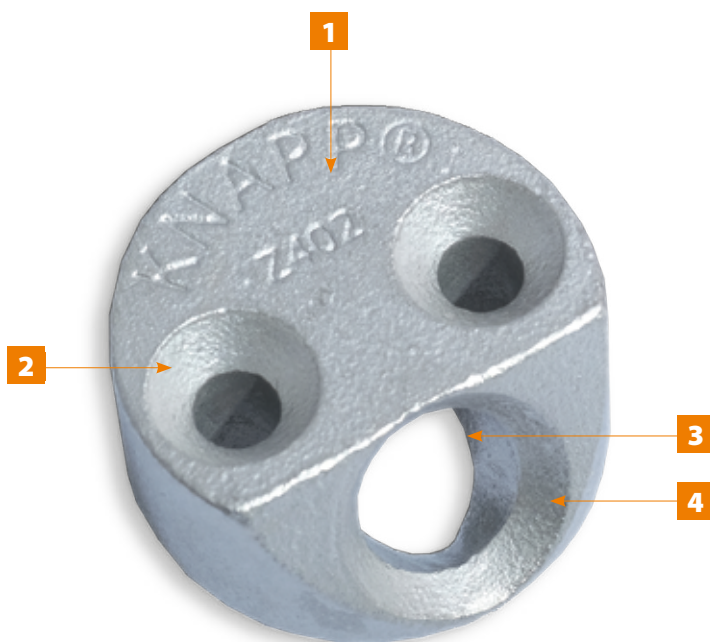

- 1 Schraubverbinder in Stahlguß zum Einbohren in Holzbauteilen
- 2 Für  $\varnothing$  8 bis  $\varnothing$  12 mm Senkkopfschrauben geeignet
- 3 Optimale Lastverteilung der Zugkraft über die Grund- und Zylinderfläche
- 4 Zum Vormontieren und/oder zusätzlichem Fixieren für  $\varnothing$  5 bis  $\varnothing$  6 mm Senkkopfschrauben

T-JOINT kann alleine oder in Kombination mit den Verbindern RICON®, RICON®S, WALCO® V und MEGANT® verwendet werden.





Anwendungsbeispiel



T-JOINT D35/W30 befestigte Laubholzlaschen von BSH-Zugstößen.



Carport ohne Kopfband.

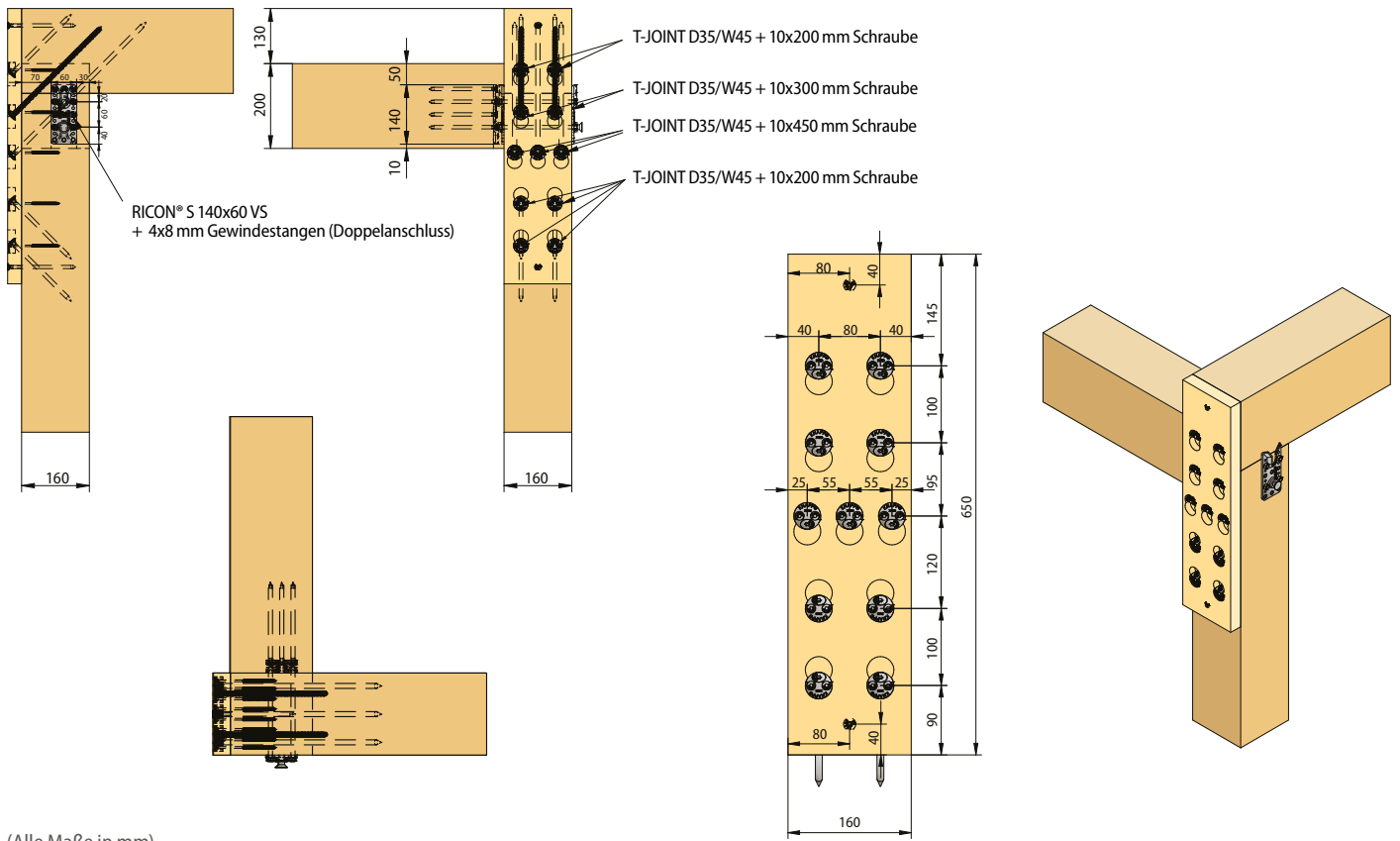

Anschlußdetails



T-JOINT D35 W30 befestigte Laubholzlaschen von BSH-Zugstößen

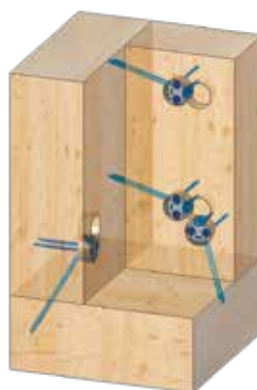

Raumeckenzugverbindung mit T-JOINT D35 W30.

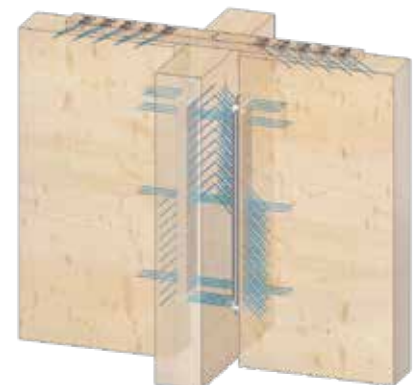

MEGANT® Haupt-Nebenträgeranschluss mit T-JOINT D35 W30 aufgeschraubter Laubholz-Zuglasche.

# T-JOINT

## Anwendungsbeispiele und Anschlussdetails

### Zuglasche mit T-JOINT D35 W45 und T-JOINT D20 W45

(Alle Maße in mm)

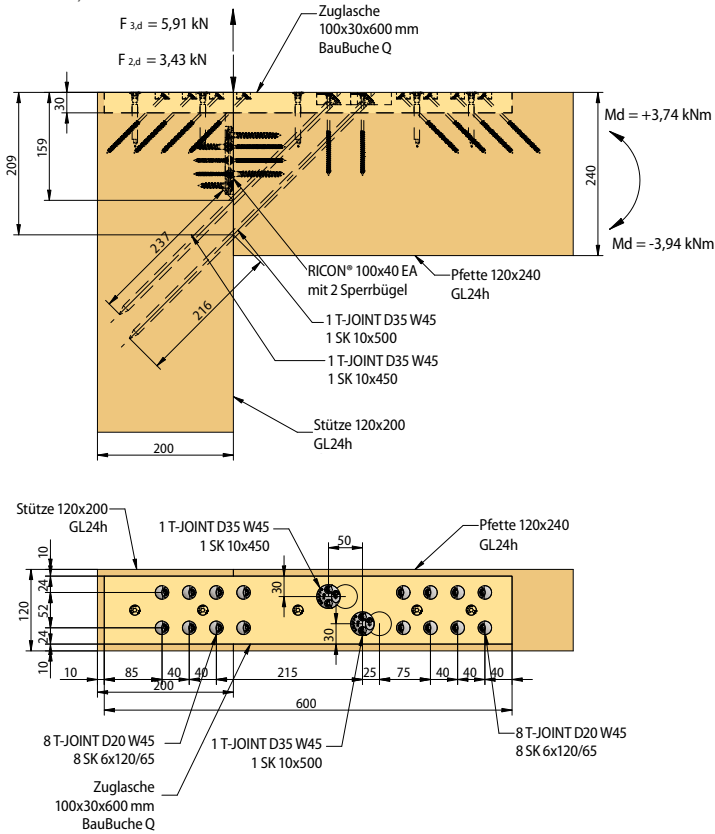

Stützeanschluss

Pfetteanschluss

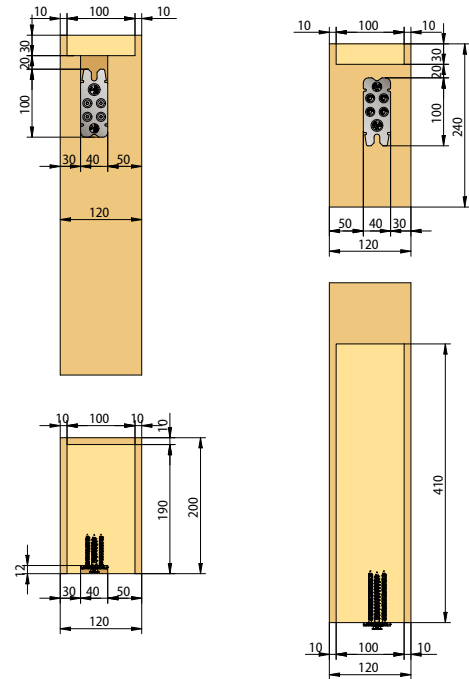

## Anwendungsbeispiele und Anschlussdetails

### Biegesteife Ecke T-JOINT D35 W30 Zuglasche

(Alle Maße in mm)

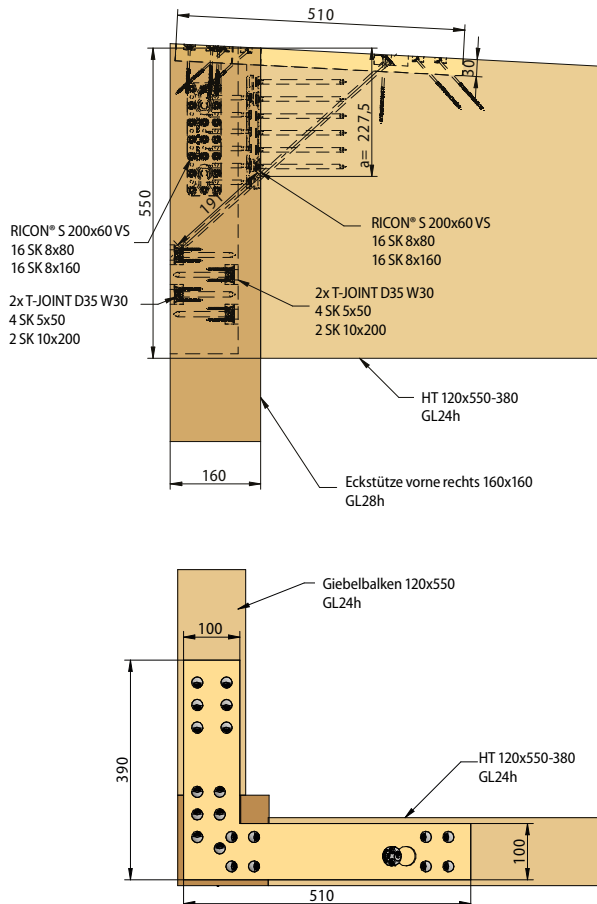

### Biegesteife Eckanschluss vorne rechts

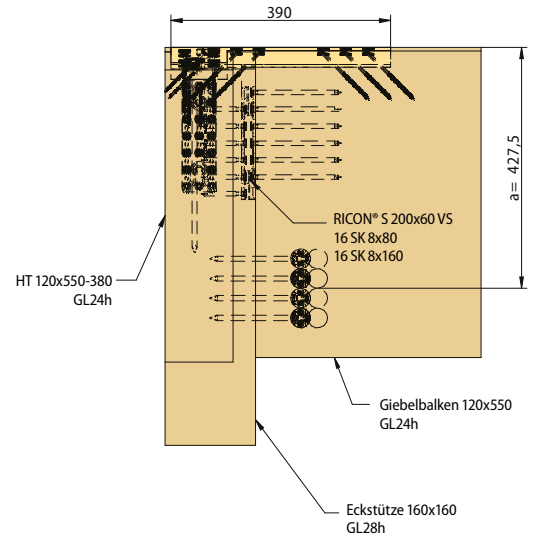

MONTAGE ANLEITUNG



Anwendungsbeispiele



1  
Schrägschlüsse Sparren an der Kuppel verschraubt mit T-JOINT.



2  
Foto 1 und 2: Hagehege-Tierpark Hellbrunn © Greinwald



3  
Biegesteife Rahmenecke mit T-JOINT Zuglasche aus Furnierschichtholz für Terrassendach mit der Ansicht auf Stützen, Pfette und Sparren.



4  
Foto 3, 4 und 5: © Hausmeisterservice Schwarzenberg



6  
Doppelseitiger biegesteifer Hauptträger-Stützenanschluss mit T-JOINT L-Zuglasche aus Furnierschichtholz.

Foto 6: © Tischlerei Matthias Komm



7  
Biegesteifer Sparren-Hauptträger-Firstanschluss mit T-Joint D40/W30.



Foto 7 und 8: © Pacegrade BV White Eagle Lodge



9  
Foto 9, 10 und 11: © KNAPP GmbH



11  
Biegesteifer Sparren-Hauptträger-Firstanschluss mit T-Joint D40/W30.

## Verarbeitung



Zubehör

Handwerkliche Verarbeitung mit Knapp Bohrschablonen.



T-JOINT D20 Bohrung ca. 3 mm ansenken.



Zubehör

Mit T-JOINT- Bohrschablone vorbohren.



T-JOINT 20 verschrauben.



T-JOINT D30 oder D35 mit 2 Stk. SK Ø 5mm vormontieren¹.



T-JOINT verschrauben.



T-JOINT verschraubt.

## Bohrungen T-JOINT

T-Joint	Ø	Länge	Tiefe
20	20 mm		9,5 mm
30	30 mm	57mm	18 mm
35	35 mm	65mm	18 mm
35 (45°)	35 mm	50 mm	18 mm
40	40 mm	—	3 mm
40	40 mm	75 mm	18 mm

¹ Vorbohren der Fixierschrauben nur bei Laubholz.

Der T-JOINT ermöglicht Schrägverschraubungen mit exakt definierten und wiederholbarem Verschraubungswinkel statisch berechenbar herzustellen.

Die Verbindung ist dabei sehr einfach in der Handhabung, erhöht den Vorfertigungsgrad und senkt Montagezeiten, erheblich weniger Schrauben benötigt werden.

## T-JOINT D20



## T-JOINT D20/W45

Art.-Nr. Z606 KNAPP® T-JOINT Ø 20 mm, 45° Verschraubungswinkel  
Schraubenempfehlung:  
KNAPP® SK-Schraube 6x100 mm (Art.-Nr. Z494) oder  
KNAPP® SK-Schraube 6x120 mm (Art.-Nr. Z495)

## T-JOINT D30



## T-JOINT D30/W30

Art.-Nr. Z617 KNAPP® T-JOINT Ø 30 mm, 30° Verschraubungswinkel  
Schraubenempfehlung:  
KNAPP® SK-Schraube 5x50 mm mit verstärktem Schaft (Art.-Nr. Z533) oder  
KNAPP® SK-Schraube 5x80 mm mit verstärktem Schaft (Art.-Nr. Z534)  
Befestigung: Zur Vormontage des T-JOINT D30 werden 2 Stück benötigt.  
KNAPP® SK-Schraube 8x160 mm mit verstärktem Schaft (Art.-Nr. Z581) oder  
KNAPP® SK-Schraube 8x240 mm mit verstärktem Schaft (Art.-Nr. Z672) oder  
KNAPP® SK-Schraube 10x200 mm mit verstärktem Schaft (Art.-Nr. Z583)

## T-JOINT D35



## T-JOINT D35/W30, T-JOINT D35/W45

Art.-Nr. Z402 KNAPP® T-JOINT Ø35 mm, 30° Verschraubungswinkel  
Art.-Nr. Z403 KNAPP® T-JOINT Ø 35 mm, 45° Verschraubungswinkel  
Befestigung: Für steile Ansatzwinkel bei Schrägverschraubungen.  
Schraubenempfehlung:  
KNAPP® SK-Schraube 5x50 mm mit verstärktem Schaft (Art.-Nr. Z533) oder  
KNAPP® SK-Schraube 5x80 mm mit verstärktem Schaft (Art.-Nr. Z534)  
Befestigung: Zur Vormontage des T-JOINT D35 werden 2 Stück benötigt.  
KNAPP® SK-Schraube 8x160 mm mit verstärktem Schaft (Art.-Nr. Z581) oder  
KNAPP® SK-Schraube 8x240 mm mit verstärktem Schaft (Art.-Nr. Z672) oder  
KNAPP® SK-Schraube 10x200 mm mit verstärktem Schaft (Art.-Nr. Z583)  
Für SK-Schrauben bis Ø 12 mm geeignet.

## Zubehör

Art.-Nr. K256 Bohrschablone D20, 45° Führung  
Art.-Nr. K258 K266 K267 Bohrschablone D30, 30° (K258); D35, 30° (K266); D35, 45° (K267); Führung  
Art.-Nr. K563 Verstellbare Bohrschablone (für UNO 30, DUO 30, DUO 35 und T-JOINT)  
Art.-Nr. Z075/20 HM-Bohrer 20 mm mit Tiefenanschlag (für T-JOINT)  
HM-Bohrer 30 mm (Art.-Nr. Z070); 35 mm (Art.-Nr. Z071) mit Tiefenanschlag (für T-JOINT)



T-JOINT D40



T-JOINT D40/W30

Art.-Nr. Z404	KNAPP® T-JOINT Ø 40mm, 30° Verschraubungswinkel Befestigung: Für Zug- und Biegestöße von zwei Holzbauteilen mittels beidseitiger Schrägverschraubung.
	Schraubenempfehlung: KNAPP® SK-Schraube 8x120 mm mit verstärktem Schaft (Art.-Nr. Z670), KNAPP® SK-Schraube 8x160 mm mit verstärktem Schaft (Art.-Nr. Z673), KNAPP® SK-Schraube 8x200 mm mit verstärktem Schaft (Art.-Nr. Z671) oder KNAPP® SK-Schraube 8x240 mm mit verstärktem Schaft (Art.-Nr. Z672) Befestigung: Zur Vormontage des T-JOINT D40 werden 2 Stück benötigt.
	KNAPP® SK-Schraube 10x200 mm mit verstärktem Schaft (Art.-Nr. Z583) oder KNAPP® SK-Schraube 10x300 mm mit verstärktem Schaft (Art.-Nr. Z651)

Anwendungsbeispiele und Anschlussdetails Beispiel T-JOINT D40 W30

Zugstoß von Brettsperrholzelement

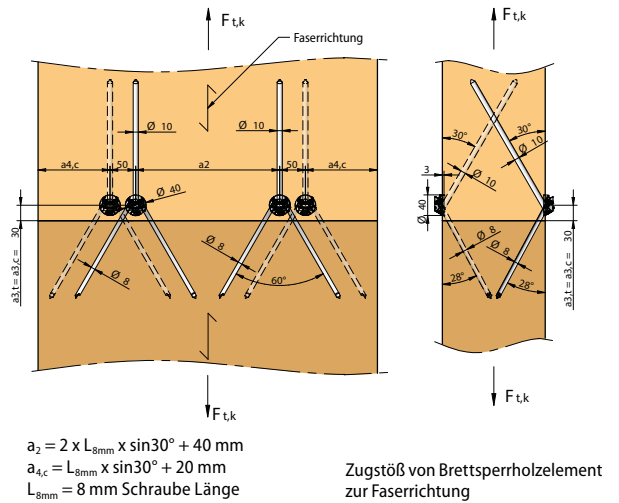
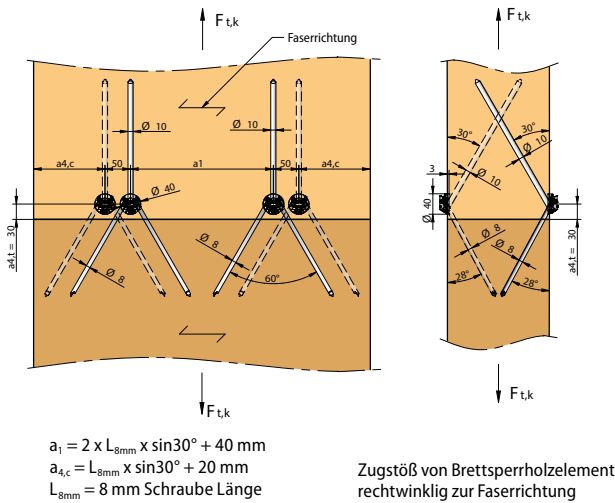

Zugstoß von HT - NT

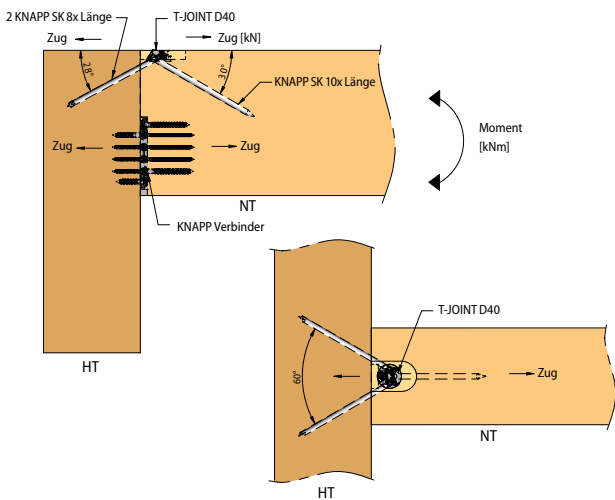

Zugstoß von NT - Stützen

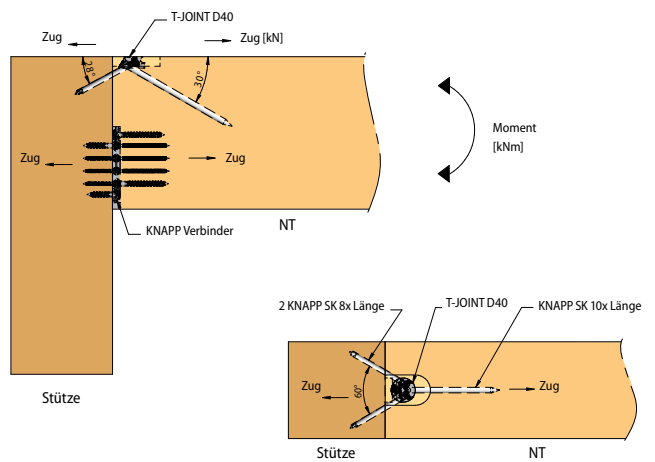

Zugverankerung von BSPH Boden-Wand

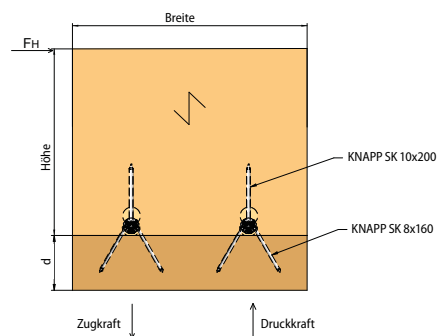

Biegestoß von BSPH-Deckenelementen

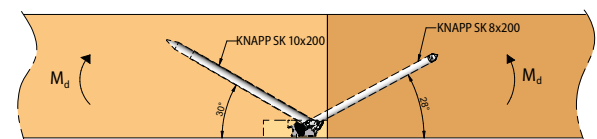

## Unser Partner

- Anwendungen: für Innenausbau, Befestigung von Außenpfosten bei Veranden, Terrassen und Balkonen
- Einsatzbereiche: vorgefertigte Pfosten für den Holzrahmenbau



### ZIPBOLT™ UT POST ANCHOR

Treppenpfosten

Verbinder

Art.-Nr. Z381

NEU

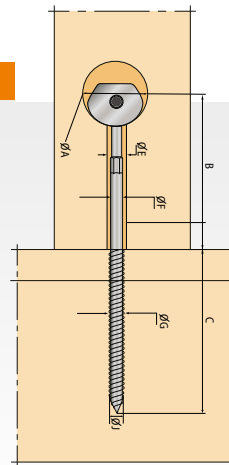

G = 13,5 | J = +/- 10 mm

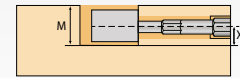

Bohrtiefe M	Höhe	X	Ø A	B	C	Ø F	E
> 28 mm	260 mm	14 mm	35 mm	125 mm	143 mm	11 mm	13 mm

- Anwendung:** Treppenpfosten, Innenausbau Pfosten Befestigung.
- Vorteile:** Schnell verschraubt mit Akkuschauber und T40 Torx Bit.
- Materialwahl:** Alle Holzmaterialien.
- Verarbeitung:** Bohrmaschine, Handoberfräse, CNC-Fräse und Standardfrässchablonen.
- Befestigung:** In vorgefertigten Bohrungen und Ausfräsungen.



### ZIPBOLT™ XT POST ANCHOR

Pfostenverbinder

Art.-Nr. Z379

NEU

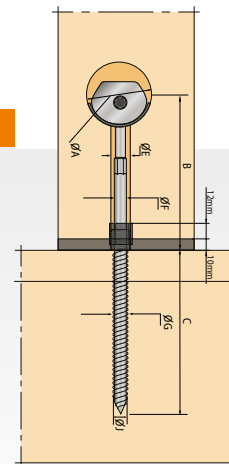

G = 13,5 | J = +/- 10 mm

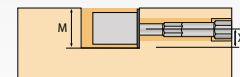
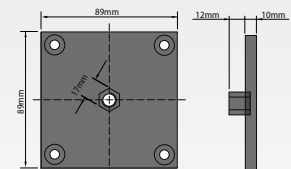

Bohrtiefe M	Höhe	X	Ø A	B	C	Ø F	E
37 mm	260 mm	18 mm	38 mm	124 mm	130 mm	11mm	16 mm

- Anwendung:** Pfostenverbinder für Außenpfosten auf Terrassen und Veranden.
- Vorteile:** Schnell verschraubt mit Akkuschauber und T40 Torx Bit.
- Materialwahl:** Alle Holzmaterialien.
- Verarbeitung:** Bohrmaschine, Handoberfräse, CNC-Fräse und Standardfrässchablonen.
- Befestigung:** In vorgefertigten Bohrungen und Ausfräsungen.



In unserem Katalog für Innenausbau, Fenstereinbau und Holzkonstruktionen finden Sie nicht nur diesen Pfostenverbindern, sondern auch viele weitere Verbinder für den Treppen- und Terrassenbau.



KATALOG

# Massivholzverbinder

## Holzbaunagel bis 11,4 kN\*

- | Holzbreite ab 80 mm
- | Bohren im Werk oder auf der Baustelle
- | Nachhaltig und langlebig
- | Anspruchsvolle natürliche Optik
- | Kraftschlüssige und selbstspannende Verbindung
- | Zwei bis drei Stufen vorsteckbar und selbstzentrierend
- | Metallfreie Verbindung

# MATEO



Erhältlich in einer Größe und zwei Holzarten.

Finden Sie Bemessungswerte auf Seite 164 oder auf unserer Webseite.

\* Charakteristischer Wert  $F_{2,Rk}$  in BSPH mit Esche MATEO Holzbaunagel.





© Holz Lengauer

## MATEO

- ! Anwendungen: sichtbare Verbindung im ökologischen Hausbau
- ! Anschlüsse: Holz-Holz, Massivholz und Holzwerkstoffe z.B. BSP
- ! Einsatzbereiche: traditioneller Hausbau, Sanierung

Montagebeispiel: MATEO Holzbaunagel ist statisch belastbar.

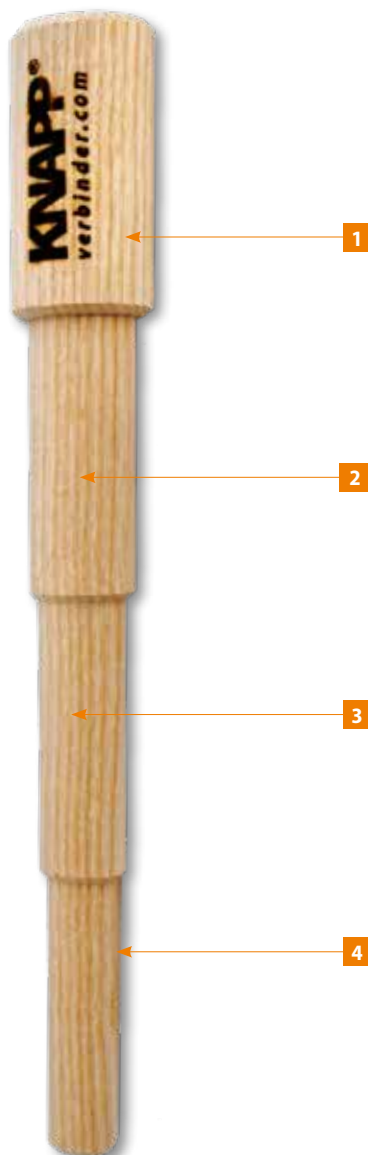

1 Runder Nagelkopf Ø40

2 Stufe Ø30

3 Stufe Ø25

4 Stufe Ø20

Der gedrechselte MATEO Holzbaunagel mit Stufenschaft ist in Esche (Art. Nr. K304) und Buche (Art. Nr. K303) erhältlich.

**Esche:** Zäh und duktil (verformbar) bis 0,8 Tonnen belastbar (quer zur Faserrichtung  $F_2$ ).

**Buche:** noch höher belastbar bis 1 Tonne (siehe Tabelle auf der nächsten Seiten).

Maßhaltig bei 7-8 % Holzfeuchte.

Nach der Verarbeitung quillt der Nagel auf und hält die Bauteile sicher und fest zusammen. Mit wasserfestem Leim verklebt, können höhere Auszugswerte erreicht und die Verbindung zusätzlich gesichert werden.





# MATEO

## Einbauschema

(Alle Maße in mm)

### 4 stufig

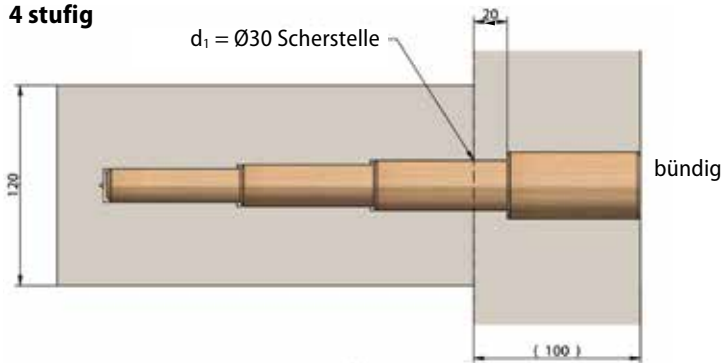

### 3 stufig

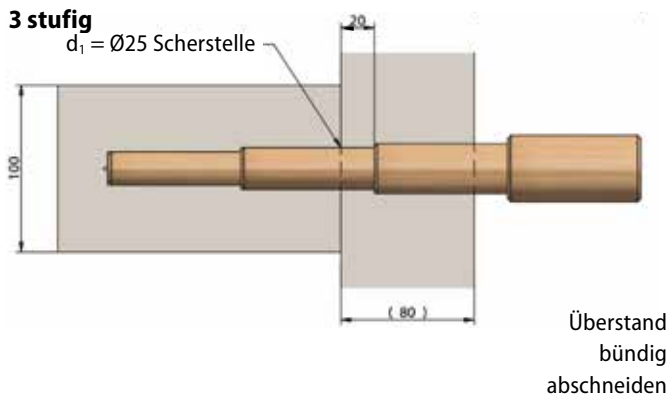

## Anwendungen

### Stoßverbindungen

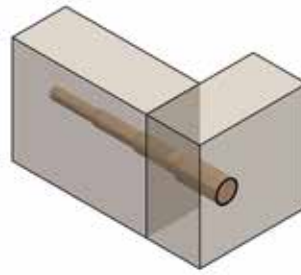

Eckverbindung

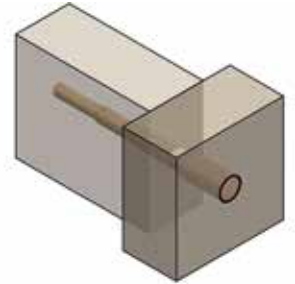

Zugstoßverbindung



T-Verbindung

## Abmessungen

Art.-Nr. K303 und K304

Art.-Nr. Z093

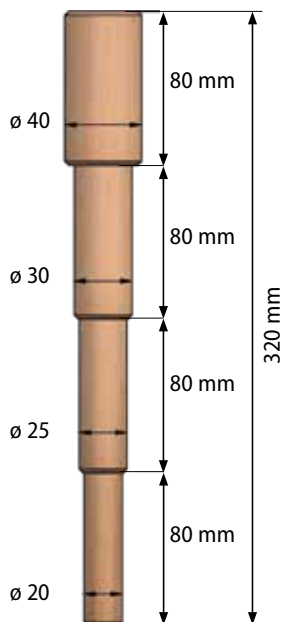

Stufenbohrer



## Mindest Abstände

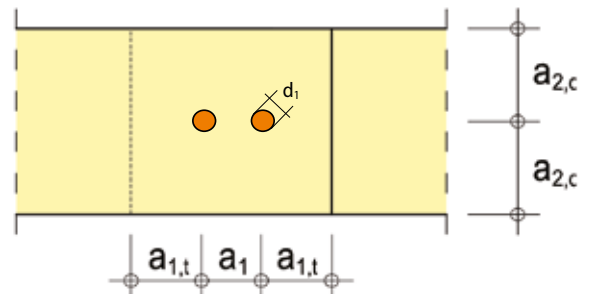

Abstände:  $a_{1,t} = a_1 = a_{2,c} = 2 \times d_1$

$d_1$  = Durchmesser von Holz nagel an der Scherfläche.

Für Abbundanlagen stimmen wir die Bohrer nach ihrem Bedarf ab.

## MATEO

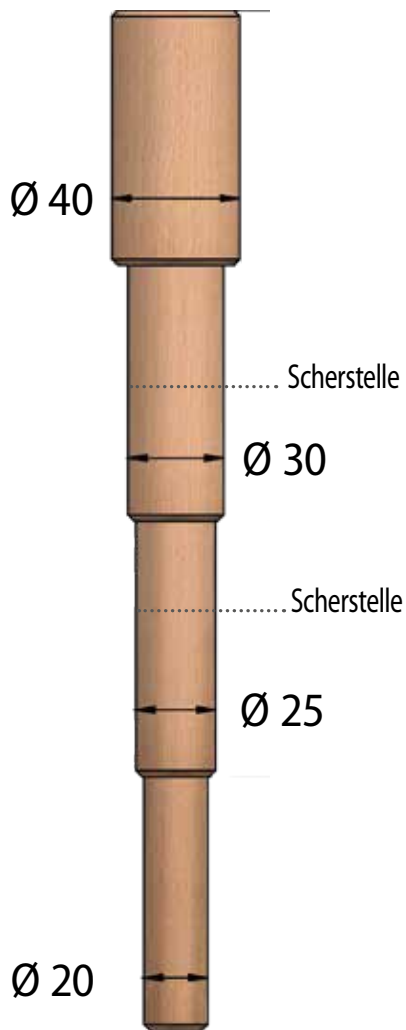
Geprüfte Scherstellen  $\varnothing 25$  und  $30$ 

Belastungswerte auf Abscherung von Seitenholz/Hirnholz

Festigkeitsklasse	Holzart Holznagel	$\varnothing d_1$ Scherstelle [mm]	$F_{2,Rk}$ [kN]	Mindestholzdicke [mm]
C24	Esche Buche	30	9,8	80
			10,5	100
GL24h	Esche Buche	30	10,3	80
			11,0	100
BSPH	Esche Buche	30	11,4	70
			12,2	80

Festigkeitsklasse	Holzart Holznagel	$\varnothing d_1$ Scherstelle [mm]	$F_{2,Rk}$ [kN]	Mindestholzdicke [mm]
C24	Esche Buche	25	7,0	70
			7,6	70
GL24h	Esche Buche	25	7,4	70
			7,9	70
BSPH	Esche Buche	25	8,2	60
			8,8	60

Die  $F_{45,Rk}$  ist abhängig von der Breite des Nebenträgers und kann bei geringerer Breite auch kleiner sein.

Quelle der Berechnungsformeln: Blaß, H.J.; Ernst, H.; Werner, H. „Verbindungen mit Holzstiften – Untersuchungen über die Tragfähigkeit“ S. 630-631

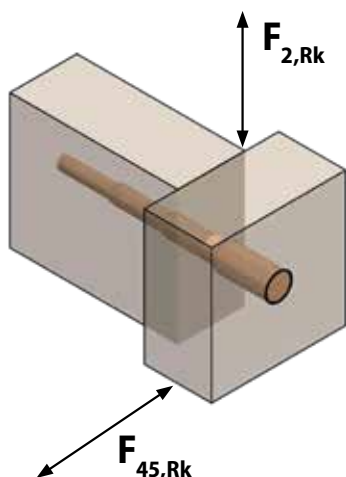

## Verarbeitung



Bohren mit Stufenbohrer manuell oder industriell mittels Abbundanlage.



Einsetzen bis zum Nagelkopf.



Einschlagen bis zum Anschlag.



Überstand abschneiden und verschleifen.

# Outdoor Verbinder

- Anwendungen: Fassaden, Zäune, Veranden, Pergolen, Terrassen und Balkone
- Einsatzbereiche: Holzkonstruktionen im Außenbereich



OUTDOOR



Pergola mit UNO 30



Gartenmöbel mit KNAPP®-DÜBEL



Terrasse mit QUATRO 65

## Weitere Knapp-Verbinder für Innen- und Außenbereiche:

Folgende Artikel finden Sie in unserer Broschüre für Innenausbau, Fensterbau, und Holzkonstruktionen.



KATALOG



### QUATRO 65

Terrassenverbinder aus witterungsbeständigem Kunststoff

Quatro 65/25  
Artikel Nr. K081

Quatro 65/30  
Artikel Nr. K080



TERRASSEN

Seite 78



### Z-DECK

Terrassenverbinder aus Edelstahl

Artikel Nr. K082



TERRASSEN

Seite 79



### ZIPBOLT™

Exterior Slipfix

Pfostenbefestigung für den Außenbereich  
Artikel Nr. Z374



SLIPFIX

Seite 37



### UNO 30 (Garnitur)

Einhängeverbinder aus Edelstahl

Art.-Nr. K120  
UNO 30 Garnitur  
Art.-Nr. K120/B  
UNO 30



UNO 30

Seite 22



### DUO 30 Edelstahl A5

Einhängeverbinder aus Edelstahl A5

Art.-Nr. K350

Art.-Nr. K350/P  
Mini Pack

Art.-Nr. K121  
Edelstahlsperre A2  
(optional)



DUO30 INOX

Seite 21



### KNAPP®-DÜBEL

aus witterungsbeständigem Kunststoff

Art.-Nr. K066  
6x28 mm

Art.-Nr. K067  
8x36 mm

Art.-Nr. K169  
8x50 mm



K-DUEBEL

Seite 24



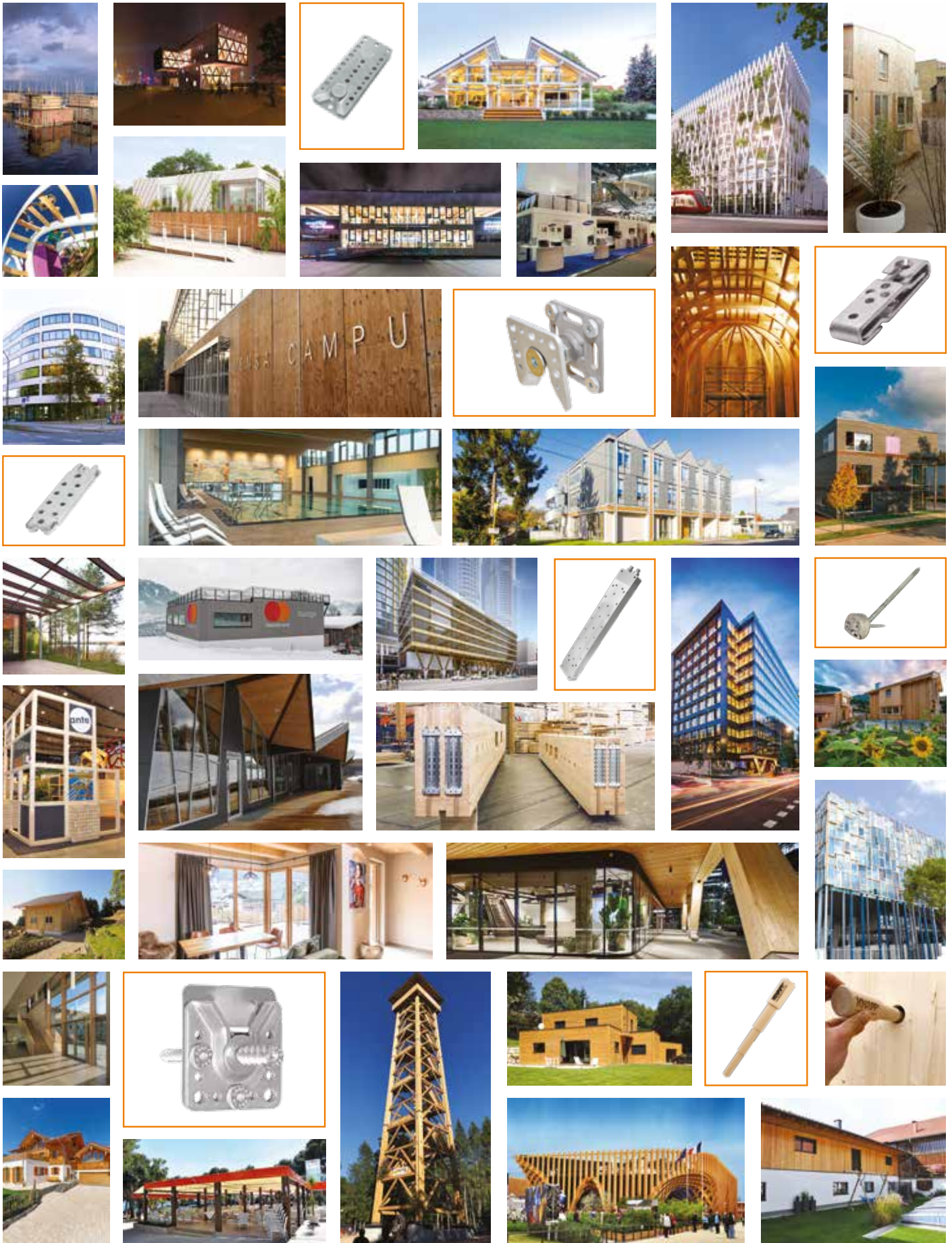

Fotos von oben links: HOKO-Fertighaus GmbH | Im Jaich | Hamburg Haus, Shanghai ©Spengler Wiescholek | Huf Haus | Palazzo Meridia AntoineDuhamel Photography architecturestudio | ©Becker & Sohn, SUSLTD Ltd. | ©Montafoner Kristbergbahn GmbH | Solar Decathlon Team | Ikarus©Thomas Huber, HS Rosenheim | ©Andreas Aufschneider, Red Bull Content Pool | Messestand SAMSUNG ©Bruckschwaiger | Sunyard, Nickl & Partner Architekten | ITUM Mensa Garching | Chapelle de la Pureté, ©Sébastien Daniel | Freizeitbad Ried | ©Olivier Anbergen | ©Lothar Hennig | Solarlux | Jens Kirchner | Messestand © ante-holz GmbH | artofisight ©P. Lienbacher Holzbauwerk GmbH | House Sydney Barangaroo ©Lendlease | Lendlease, Bates Smart, ©Tom Roe | © Atelier D-Form | Lendlease, Bates Smart, ©Tom Roe | ©Rensteph Thompson | Holzwerkstatt EBI | Alpegg ©defrancesco photography | K25 Brisbane ©Lendlease | CMA Entreprises | Grundschule Feldkirchen ©Franck | ©Maison Eau & Soleil | Holzbau Lengauer | Holzbau Prutscher | Holzbau Amann | Restaurant Terrassenüberdachung, La Carcoma | Goetheturm © Holzbau Amann GmbH | ©Expo Pavillion Milano | Einfamilienhaus Holzbau Lengauer





### ▶▶▶ Beratung vor Ort

Für internationale Anfragen stehen wir Ihnen direkt auch mittels Videocall oder unsere Vertriebspartner zur Verfügung. Alle Kontakte finden Sie auf unserer Webseite:

[knapp-verbinder.com/kontakt](http://knapp-verbinder.com/kontakt)



### ▶▶▶ Kontakt

 +43 (0) 7474 / 799 10

 +49 (0) 8106 / 99 55 99 0

 +43 (0) 7474 / 799 10 28

[info@knapp-verbinder.com](mailto:info@knapp-verbinder.com)



### ▶▶▶ Download

Alle Broschüren, Montageanleitungen, CAD-Zeichnungen und viele Details können Sie sich nach nur einmaliger Registrierung von unserer Webseite herunterladen.

[knapp-verbinder.com/downloads](http://knapp-verbinder.com/downloads)

## SIE MÖCHTEN BESTELLEN? SO EINFACH GEHT DAS:

QR Code mit dem Handy einscannen oder auf unsere Webseite

[www.knapp-verbinder.com](http://www.knapp-verbinder.com) gehen, einmalig beim Login registrieren oder mit Passwort anmelden und sofort loslegen...



### ▶▶▶ online-store

Nicht in der Schweiz und Amerika verfügbar.

Unser Online Shop ist rund um die Uhr geöffnet und Sie können flexibel bestellen.

Wir liefern innerhalb 48h\* aus.

\* in Deutschland und Österreich



WEBSITE

## Unsichtbar | Selbstspannend | Zerlegbar



01.01.2024 | KNAPP® Holzbau, Hausbau und Fassaden-Broschüre | © The KNAPP® logo is a registered trademark of the trademarkowner Knapp GmbH, A-3324 Euratsfeld.

Die in dieser Broschüre angegebenen technischen Inhalte gelten, bis eine (im Internet zum Download zur Verfügung stehende) neue Broschüre erscheint. Diese Broschüre steht im ausschließlichen Eigentum der Knapp GmbH. Vervielfältigungen, Reproduktion oder Veröffentlichungen, auch nur auszugsweise, sind nur nach vorheriger schriftlicher Genehmigung durch die Knapp GmbH gestattet. Alle Angaben in dieser Broschüre erfolgen unter dem Vorbehalt etwaiger Druck- und Schreibfehler sowie sonstiger Irrtümer. Technische Zeichnungen und Berechnungen, insbesondere solche, die Statik betreffen, sind vom Kunden in Eigenverantwortung vorzunehmen. Allfällige diesbezügliche Berechnungen und Zeichnungen seitens der Firma Knapp GmbH sind Vorschläge zur Orientierung ohne Gewähr und/oder Haftung für deren Richtigkeit und befreien den Kunden daher nicht davon, selbst für eine ordnungsgemäße Zeichnung und Berechnung durch einen Fachmann Sorge zu tragen. Bildnachweise liegen vor und können bei Bedarf angefordert werden. Alle Rechte vorbehalten. Copyright © 2024 by Knapp GmbH.



Knapp GmbH | Wassergasse 31 | A-3324 Euratsfeld | Tel.: +43 (0)7474 / 799 10 | Fax: +43 (0)7474 / 799 10 99

Knapp GmbH | Vertrieb Deutschland | Föhrenweg 1 | D-85591 Vaterstetten  
Tel.: +49 (0)8106 / 99 55 99 0 | E-Mail: [info@knapp-verbinder.com](mailto:info@knapp-verbinder.com) | [www.knapp-verbinder.com](http://www.knapp-verbinder.com)



**KNAPP**®  
[verbinder.com](http://verbinder.com)